

## Pompe à chaleur eau glycolée/eau Compress 7800iLW F



Label pour W55

Label pour W35

Compress 7800iLW 8 F



### Caractéristiques

- Très efficace et économe en énergie grâce à la technologie du circuit frigorifique innovant
- Compresseur commandé par inverter pour des performances optimales
- Ecran tactile intégré pour une commande et mise en service faciles
- Transport facile grâce au châssis divisible et au boîtier frigorifique démontable
- SCOP jusqu'à 5,55
- Plage de puissance entre 2 et 15 kW (BO/W35) : disponible en 4 puissances
- Très silencieux
- Température de départ jusqu'à 71°C pour utilisation dans d'anciens bâtiments et pour assurer un confort d'eau chaude élevé
- Compteur de chaleur intégré par défaut
- Montage rapide et facile
- Refroidissement possible avec une station de refroidissement passif optionnelle

### Garantie d'usine

Garantie d'usine de 2 ans sur tous les composants de la pompe à chaleur et l'unité extérieure, déplacement et main d'oeuvre compris. Cette garantie commence dès l'état des lieux provisoire, dans la mesure où celui-ci se passe dans les 3 mois après l'installation de la pompe à chaleur.

Le fabricant dispose d'un service après-vente national qui effectue les interventions sous garantie. Le fabricant peut également effectuer des réparations et l'entretien après la période de garantie. La disponibilité des pièces de rechange est garantie pendant au moins 10 ans après l'arrêt de la fabrication du produit.

### Données techniques

Unité intérieure		CS7800iLW 8 F	
<b>Données électrique</b>			
Alimentation électrique	V	400 <sup>1)</sup>	
Fusible recommandé <sup>2)</sup>	A	25	
Chauffage d'appoint électrique	kW	2/4/6/9	
Section de câble	mm <sup>2</sup>	4	
Indice de protection		IPX1	
<b>Système de chauffage</b>			
Type de raccord (départ de chauffage)	pouce	1"-filetage extérieur	
Type de raccord (retour de chauffage)	pouce	1"-filetage intérieur	
Type de raccord départ et retour de la PAC	pouce	1"-filetage extérieur	
Température de départ max.	Pompe à chaleur	°C	67
	Chauffage d'appoint électrique	°C	85
Pression de service max.	bar	3,0	
Pression de service min.	bar	0,5	
Vase d'expansion	l	10	
Débit de la pompe	Circuit d'eau glycolée	m <sup>3</sup> /h	1,26
	Circuit de chauffage	m <sup>3</sup> /h	1,33
Type de la pompe	Circuit d'eau glycolée	Grundfos UPM3L K 75W PWM SP	
	Circuit de chauffage	Grundfos UPM3L 25-75-130 SP	
<b>Mode eau glycolée/eau</b>			
Puissance thermique nominale	chauffage à B0/W35 et 40 % de charge	kW	3,41
	chauffage à B0/W35 et 40 % de charge	kW	7,61
Plage de puissance thermique		kW	2 - 8
<b>Données sur le circuit frigorifique</b>			
Type de fluide frigorigène		R410A	
Quantité de fluide frigorigène		kg	1,35
<b>Généralités</b>			
Dimensions (L x P x H)		mm	600x600x1180
Poids		kg	174

1) 3N AC 50 Hz

2) Caractéristiques du fusible gL/C

## Directive européenne sur l'efficacité énergétique

### Efficacité

Classe d'efficacité énergétique pour le chauffage des locaux à une température de départ de 55 °C			A+++
Classe d'efficacité énergétique pour le chauffage des locaux à une température de départ de 35 °C			A+++
Echelle de la classe d'efficacité énergétique			A+++ -> G
Efficacité énergétique saisonnière pour le chauffage des locaux dans les conditions climatiques moyennes à une température de départ de 55 °C	$\eta_{wh}$	%	152
Efficacité énergétique saisonnière pour le chauffage des locaux dans les conditions climatiques moyennes à une température de départ de 35 °C	$\eta_{wh}$	%	207
TJ = + 2 °C (application basse température dans les conditions climatiques moyennes)	COPD		5,38

### Consommation d'énergie dans les autres modes que le mode actif

Mode arrêt	P <sub>off</sub>	kW	0,011
Mode arrêt par thermostat	P <sub>to</sub>	kW	0,011
En mode veille	P <sub>sb</sub>	kW	0,011
Mode résistance de carter active	P <sub>ck</sub>	kW	0,000

### Autres caractéristiques

Niveau de puissance acoustique	L <sub>WA</sub>	dB	36
Mode silencieux (abaissement nocturne)		dB(A)	-3
Consommation annuelle d'énergie (application à basse température, dans les conditions climatiques moyennes)	Q <sub>HE</sub>	kWh	3482

## Règlement (UE) 517/2014 relatif aux gaz à effet de serre fluorés

Mesures de protection relatives à la technique de réfrigération		contient des gaz à effet de serre fluorés
Type de gaz à effet de serre fluoré		R410A
Poids du gaz à effet de serre fluoré	kg	1,35
Equivalent CO2 du gaz à effet de serre fluoré	T	2819
Facteur PRG du gaz à effet de serre fluoré		2088
Caractéristiques du circuit frigorifique		hermétiquement scellé

## Structure de l'appareil

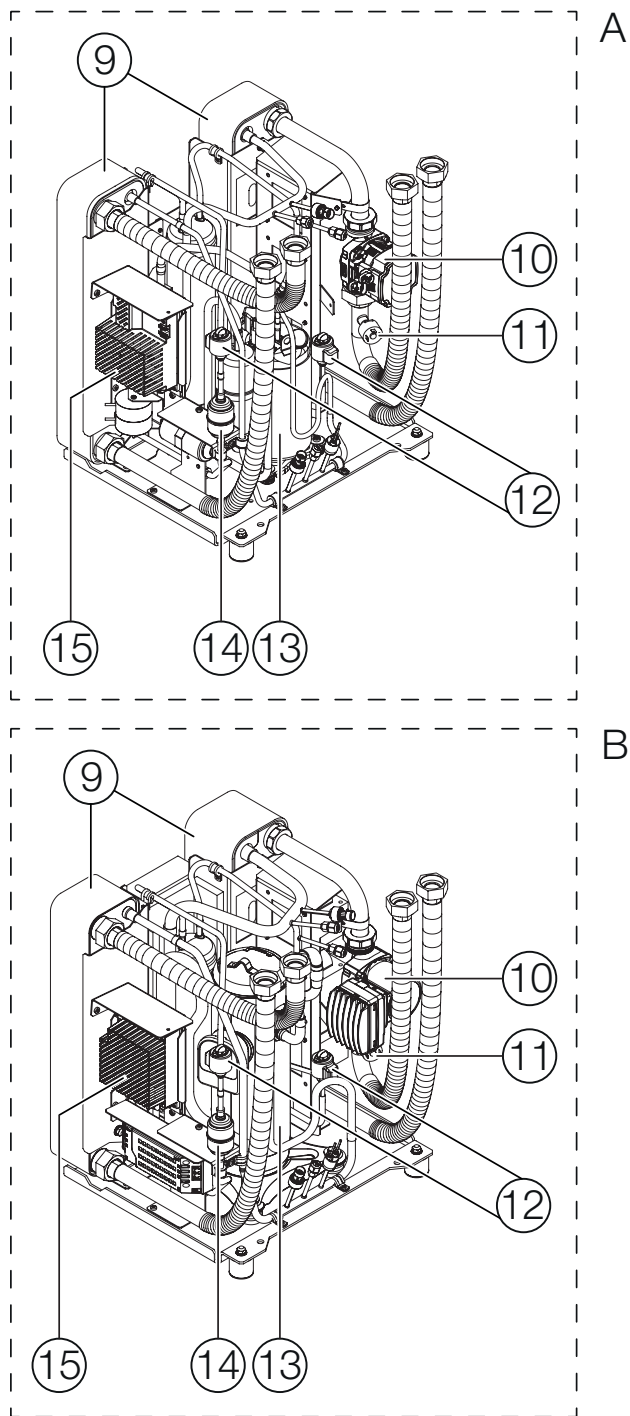
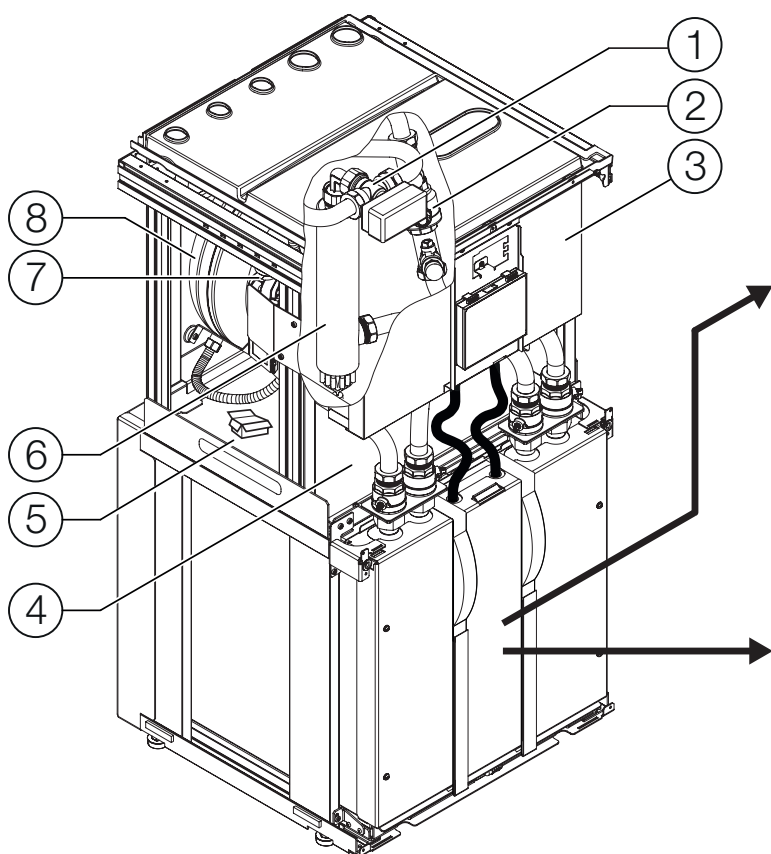

- [A] CS7800iLW 6 F et CS7800iLW 8 F
- [B] CS7800iLW 12 F et CS7800iLW 16 F
- [1] Vanne 3 voies
- [2] Dispositif de remplissage
- [3] Boîtier de commande
- [4] Plaque signalétique
- [5] Support pour Connect-Key
- [6] Chauffage d'appoint électrique
- [7] Pompe de fluide caloporteur

- [8] Vase d'expansion
- [9] Échangeur thermique
- [10] Pompe circuit eau glycolée
- [11] Contrôleur de pression
- [12] Détendeur électronique
- [13] Compresseur
- [14] Filtre sec (installation en cas de travaux d'entretien év. sur le circuit du fluide frigorigène)
- [15] Inverseur

## Transport

### Transport et stockage

Toujours stocker et transporter la pompe à chaleur verticalement. Elle peut être inclinée temporairement, mais pas être posée horizontalement

### Transport sur le site

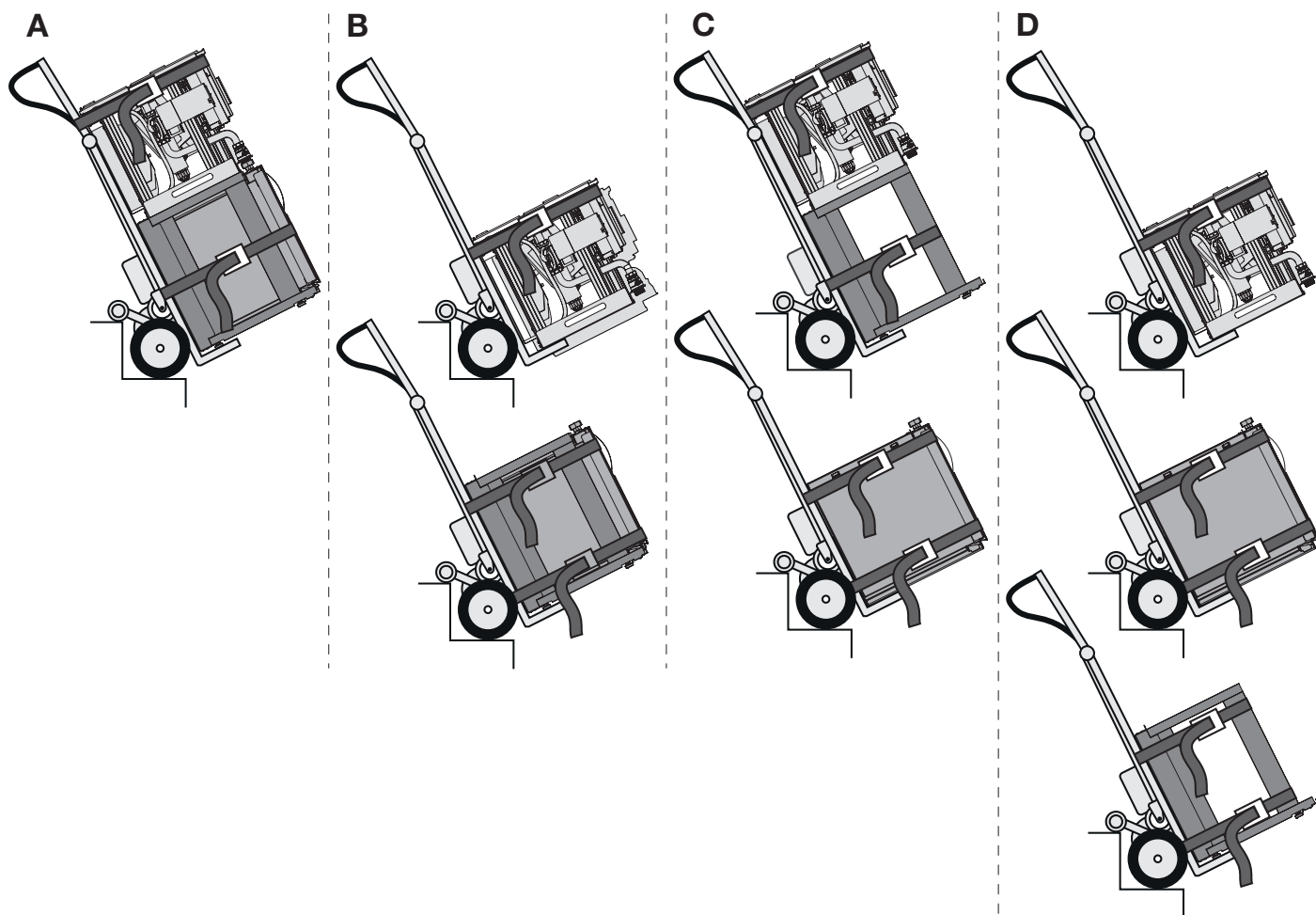

La pompe à chaleur peut être transportée en un bloc ou en deux ou trois parties :

- A Transport de la pompe à chaleur en un bloc
- B Transport avec restriction de hauteur et/ou division en raison du poids nécessaire (pompe à chaleur en deux parties)
- C Transport avec division en raison du poids nécessaire (pompe à chaleur en deux parties)
- D Transport avec restriction de hauteur et/ou division en raison du poids nécessaire (pompe à chaleur en trois parties)

## Distances minimales pour le lieu d'installation

---

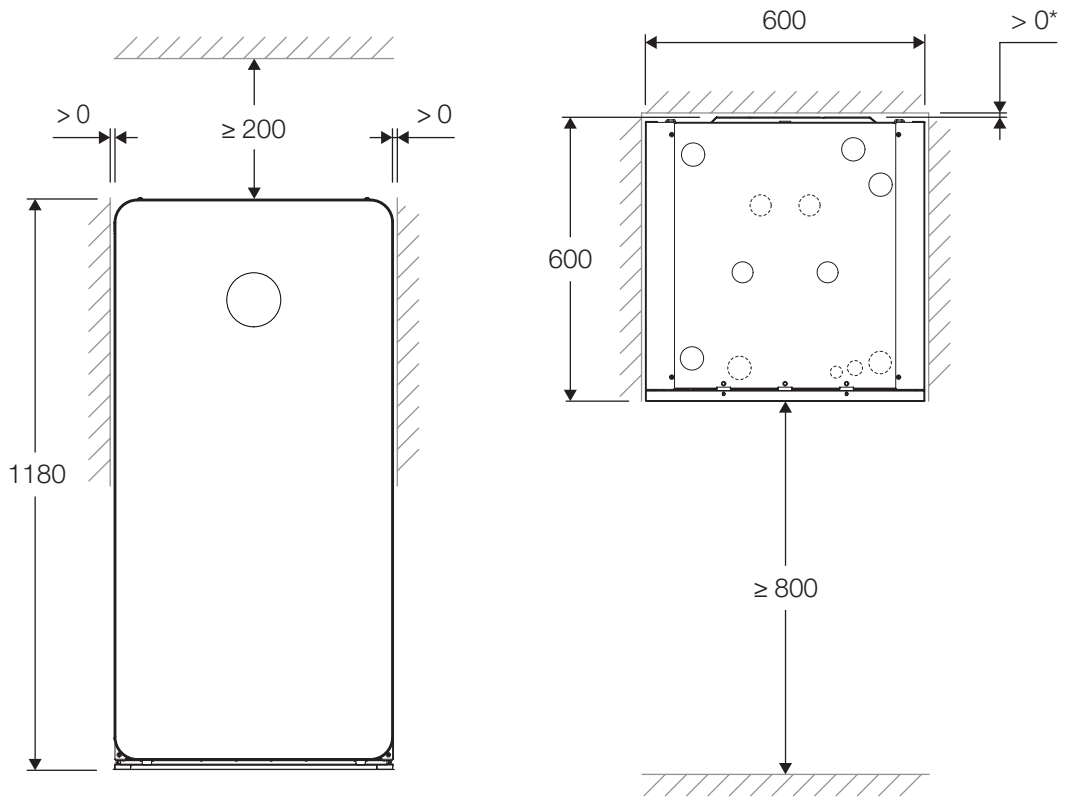

## Connexion

Compress 7800iLW F avec connexion sur le système Bus EMS2 pour régulateur et module, pour configurations de système simples et complexes

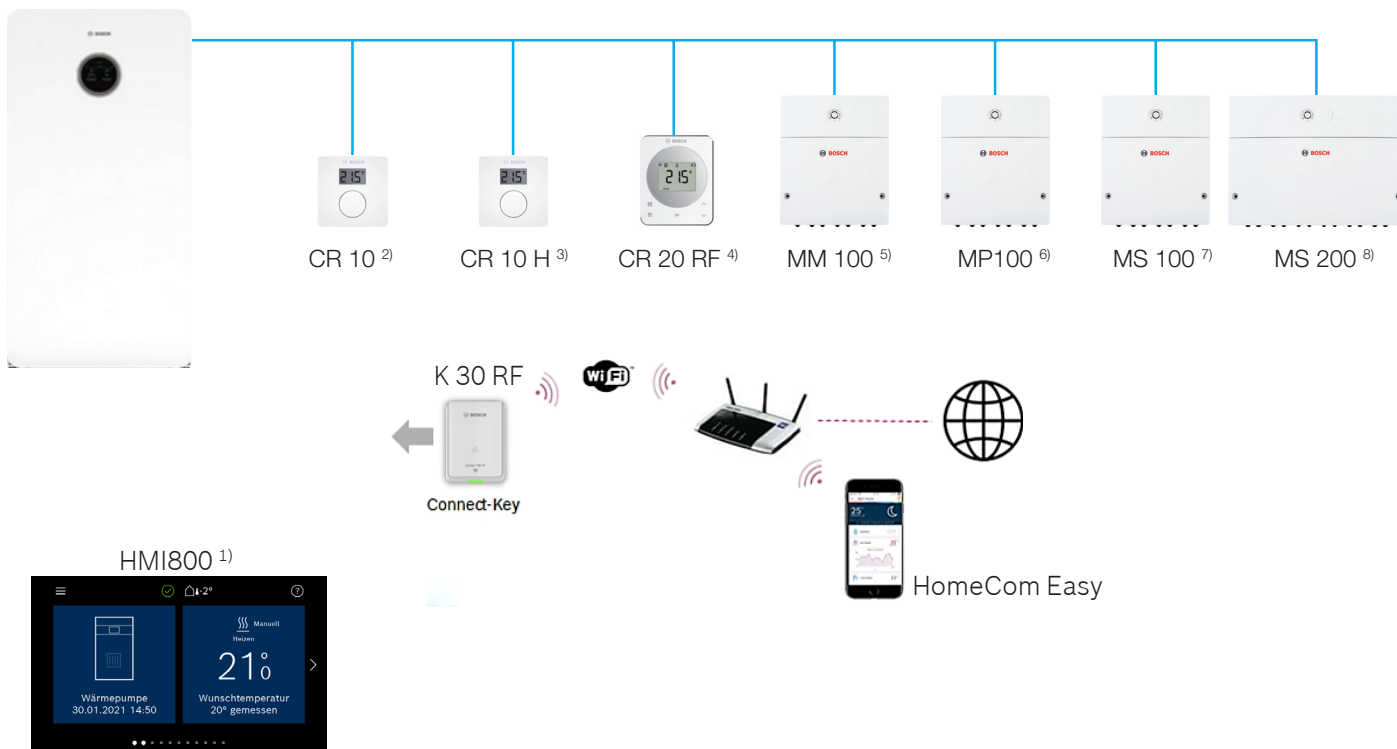

- [1] Module de commande HMI800
- [2] Commande à distance CR 10 (le module de commande CR 10 peut uniquement être utilisé en tant que commande à distance avec une pompe à chaleur Compress 7800 iLW)
- [3] Commande à distance CR 10 H (elle peut uniquement être utilisée en tant que commande à distance avec une pompe à chaleur Compress 7800 iLW)
- [4] CR 20 RF (commande sans fil livrable à partir de 2022)
- [5] Module mélangeur MM 100
- [6] Module piscine MP 100
- [7] Module solaire pour la production d'eau chaude MS 100
- [8] Module solaire pour la production d'eau chaude et soutien chauffage MS 200

# Schéma électrique

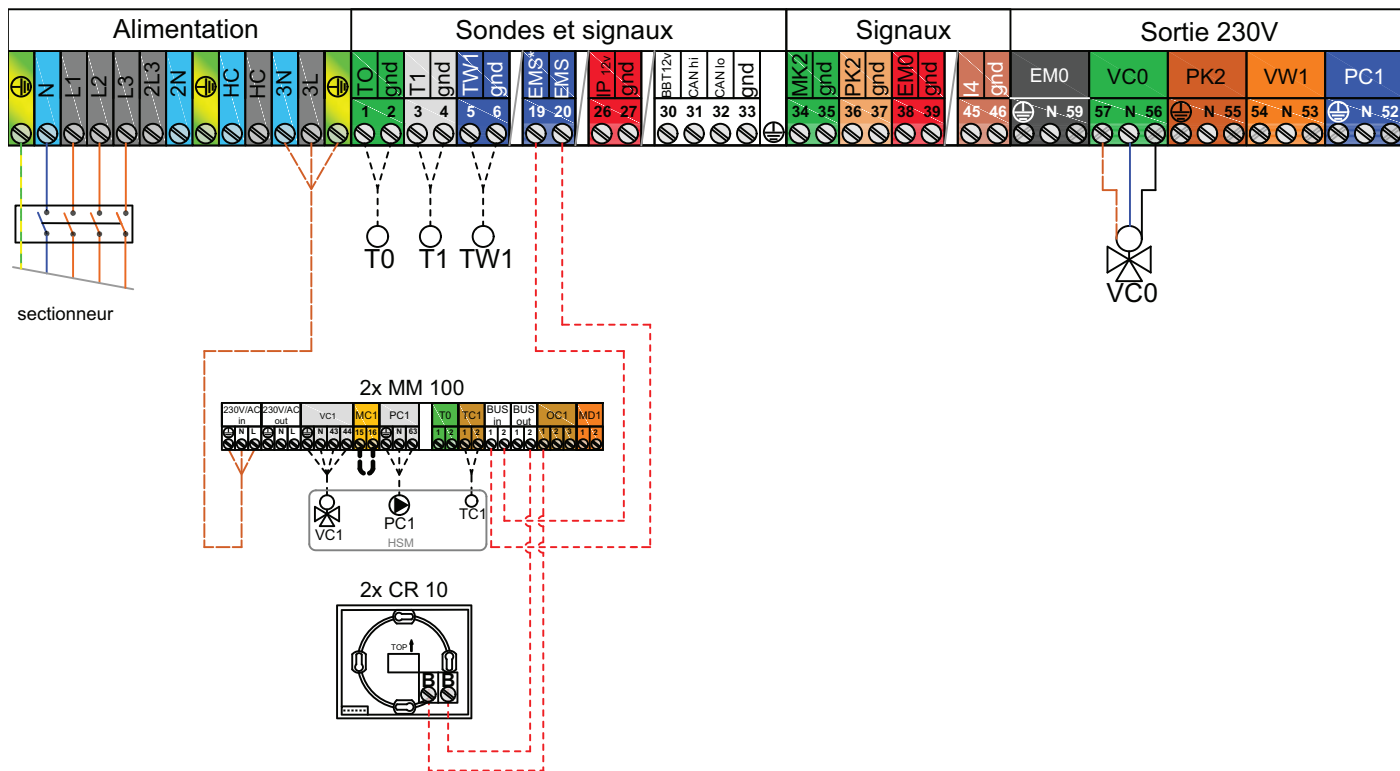

----- Respecter la polarité

# Schéma hydraulique

2 circuits de chauffage avec ballon tampon + boiler externe

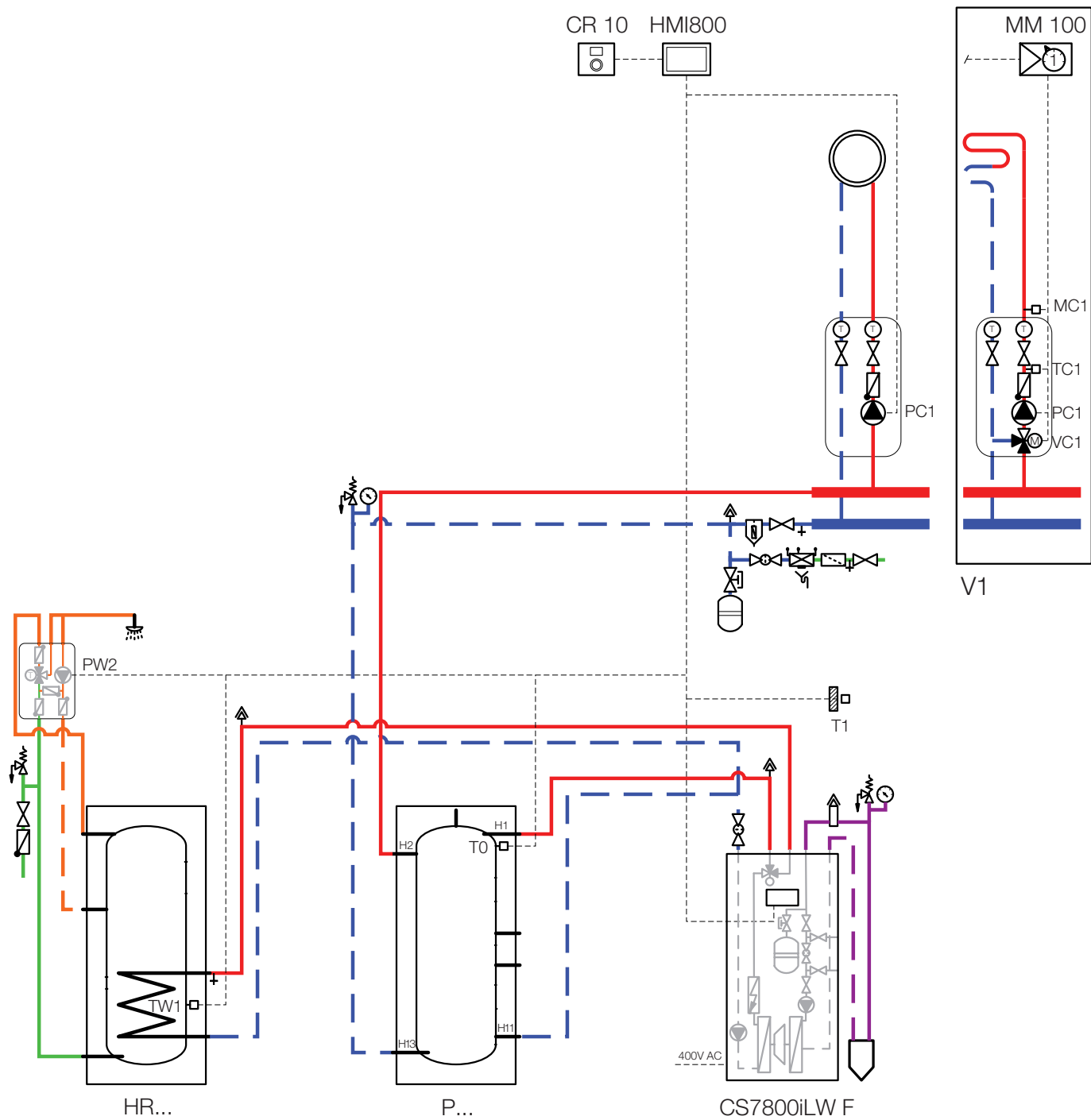

# Schéma hydraulique

## 1 circuit de chauffage non mélangé sans ballon tampon

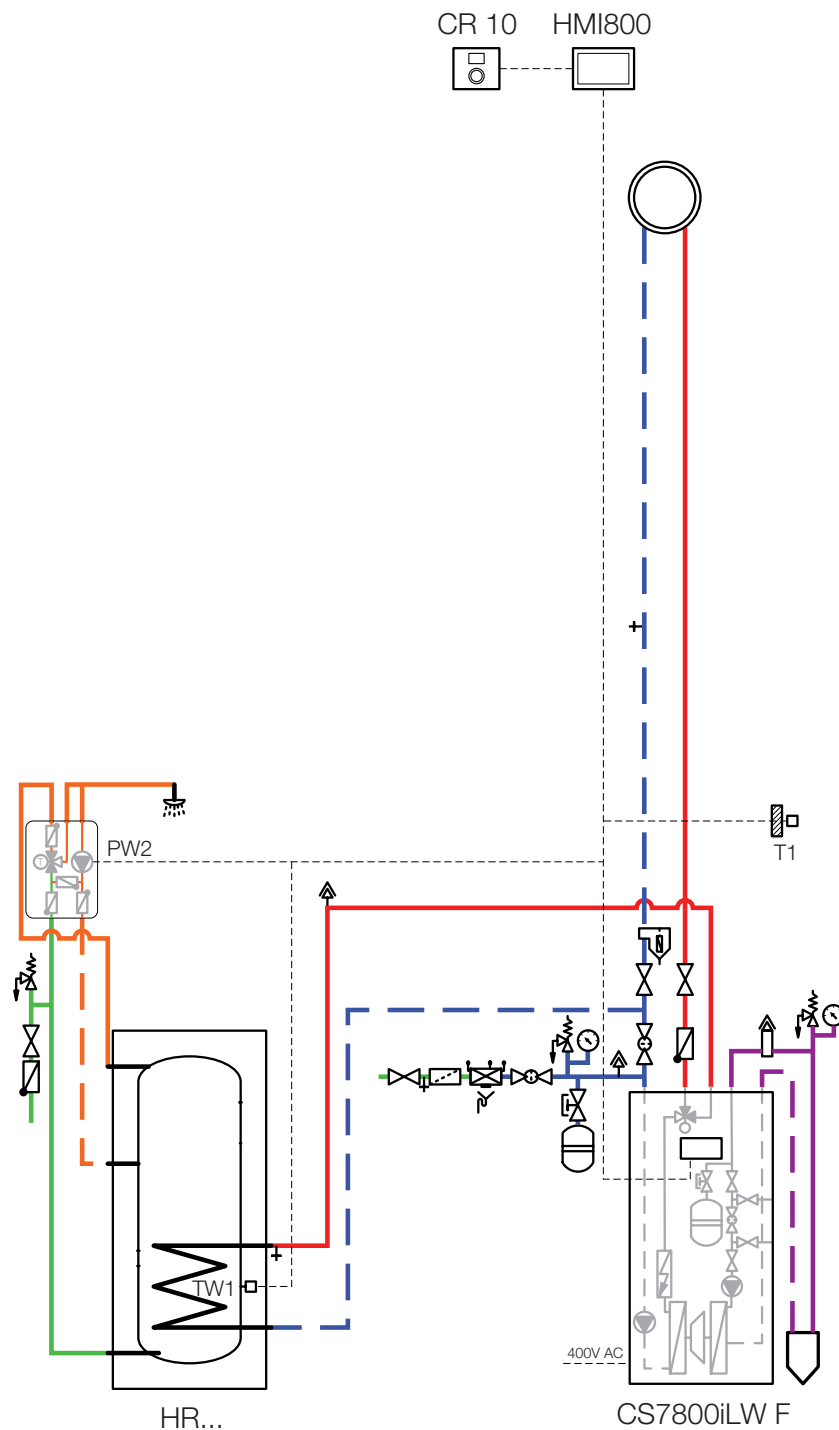

La pompe à chaleur démarre à 55% de sa puissance maximale. Si un ballon tampon n'est pas utilisé, il faut respecter les conditions suivantes afin de pouvoir libérer cette énergie :

- Surface au sol chauffée de minimum 22 m<sup>2</sup> ou minimum 4 radiateurs avec une puissance de minimum 500 W chacun
- Commande à distance CR 10 H dans la pièce de référence
- Toutes les vannes de zone de la pièce de référence doivent être complètement ouvertes

Le système standard est conçu de telle sorte qu'il fonctionne sans pompe de circuit chauffage (PC1) et sans bypass.



Il faut toujours installer un ballon tampon avec le modèle 16 kW !

