

ZWE 24 KE - MF EUROSTAR

gasketel met warmwaterbereiding en elektronische ontsteking

- voor schouwaansluiting

chaudière avec production d'eau chaude et allumage électronique

- pour raccordement cheminée

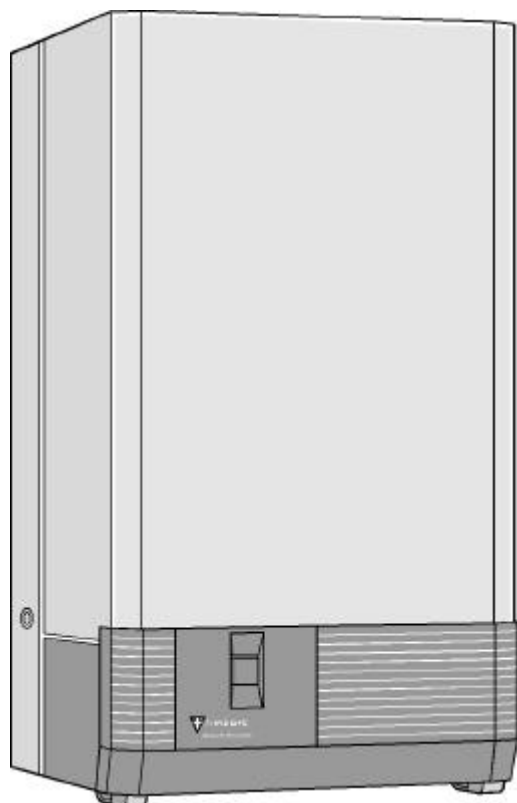

Een onberispelijke werking kan slechts dan gewaarborgd worden, wanneer de technische voorschriften strikt opgevolgd worden. Wijzigingen voorbehouden.

Wij verzoeken U deze voorschriften aandachtig te lezen en ze aan de gebruiker te overhandigen. Deze laatste dient ze zorgvuldig te bewaren.

DE INSTALLATIE, DE INBEDRIJFSTELLING, HET ONDERHOUD EN DE NAVERKOOPSERVICE MOETEN DOOR EEN ERKENDE INSTALLATEUR GEBEUREN.

Deze gaswandketels dragen het keurmerk :
Ces chaudières murales sont agréées :



cat. I_{2E+} (aardgas / gaz naturel)

cat. I₃₊ (vloeibaar gas / gaz liquide)

Un fonctionnement impeccable ne peut être garanti que lorsque les prescriptions sont strictement observées. Sous réserve de modifications.

Nous vous prions de bien vouloir lire attentivement ces prescriptions, de les remettre à l'utilisateur et de lui conseiller de les conserver soigneusement.

L'INSTALLATION, LA MISE EN SERVICE, L'ENTRETIEN ET LE SERVICE APRES VENTE DOIVENT ETRE EFFECTUES PAR UN INSTALLATEUR AGREE.

N.V. SERVICO S.A.
Kontichsesteenweg 17
2630 AARTSELAAR
TEL : 03 887 20 60
FAX : 03 877 01 29



JUNKERS
Bosch Thermotechnik

<p>VOOR UW VEILIGHEID : WAT TE DOEN BIJ GASGEUR ?</p> <ul style="list-style-type: none"> • gaskraan dichtdraaien • vensters openen • geen elektrische schakelaars bedienen • alle open vuur doven • de gasmaatschappij, Uw installateur of JUNKERS verwittigen 	<p>POUR VOTRE SECURITE : QUE FAIRE EN CAS D'ODEUR DE GAZ ?</p> <ul style="list-style-type: none"> • fermer le robinet gaz • ouvrir les fenêtres • ne pas toucher aux interrupteurs électriques • éteindre tous feux ouverts • prévenir la compagnie gazière, votre installateur ou JUNKERS
---	---

INHOUD

AANSLUITINGEN EN AFMETINGEN	3
BESCHRIJVING VAN DE TOESTELLEN	4
TECHNISCHE GEGEVENS	4
SCHEMA EN FUNCTIES	6
INSTALLATIE	7
algemeen	7
belangrijk	7
installatie in een kast	7
bevestiging	8
montageplaat	8
hydraulische aansluiting	9
gasaansluiting	10
elektrische aansluitingen	11
bedrading	11
aansluiting regelaar	13
elektrisch schema	14
REGELING	15
gasregeling	15
vertrektemperatuurkiezer verwarming	15
startfase	15
regeling waterdebiet	16
INBEDRIJFNAME	16
vullen van de installatie	16
inbedrijfstelling	16
bedieningsinstructies	17
werking van de circulatiepomp	21
controle op de werking	21
ONDERRICHTINGEN	21
nota voor de installateur	21
nota voor de gebruiker	21
controle van de ketel	22
reinigen van de mantel	22
CONTROLE EN ONDERHOUD	22
warmtewisselaar	22
brander	23
overdrukventiel	23
expansievat	23
sanitaire waterleiding	23
rookgasbeveiliging	23
opnieuw in gebruik nemen	24
wisselstukken en smeermiddelen	24
NUTTIGE INLICHTINGEN	25
BELANGRIJKE NOTA'S	26
NAVERKOOPSERVICE	26
WAARBORG	26
NUTTIGE ADRESSEN	28

blz. / page

RESUME

RACCORDEMENTS ET DIMENSIONS	3
DESCRIPTION DES APPAREILS	4
DONNEES TECHNIQUES	4
SCHEMA ET FONCTIONS	6
INSTALLATION	7
généralités	7
important	7
installation en placard	7
fixation	8
plaque de montage	8
raccordement hydraulique	9
raccordement gaz	10
raccordements électriques	11
câblage	11
raccordement régulation	13
schéma électrique	14
REGLAGE	15
réglage gaz	15
sélecteur de température départ chauffage	15
enclenchement	15
réglage du débit d'eau	16
MISE EN SERVICE	16
remplissage de l'installation	16
mise en service	16
instructions de commande	17
fonctionnement du circulateur	21
contrôle du fonctionnement	21
INSTRUCTIONS	21
note pour l'installateur	21
note pour l'utilisateur	21
contrôle de la chaudière	22
nettoyage du manteau	22
SURVEILLANCE ET ENTRETIEN	22
échangeur de chaleur	22
brûleur	23
soupape de surpression	23
vase d'expansion	23
circuit d'eau sanitaire	23
sécurité de refoulement	23
remise en service	24
pièces de rechange et lubrifiants	24
INFORMATIONS UTILES	25
NOTICES IMPORTANTES	26
SERVICE APRES VENTE	26
GARANTIE	26
ADRESSES UTILES	28

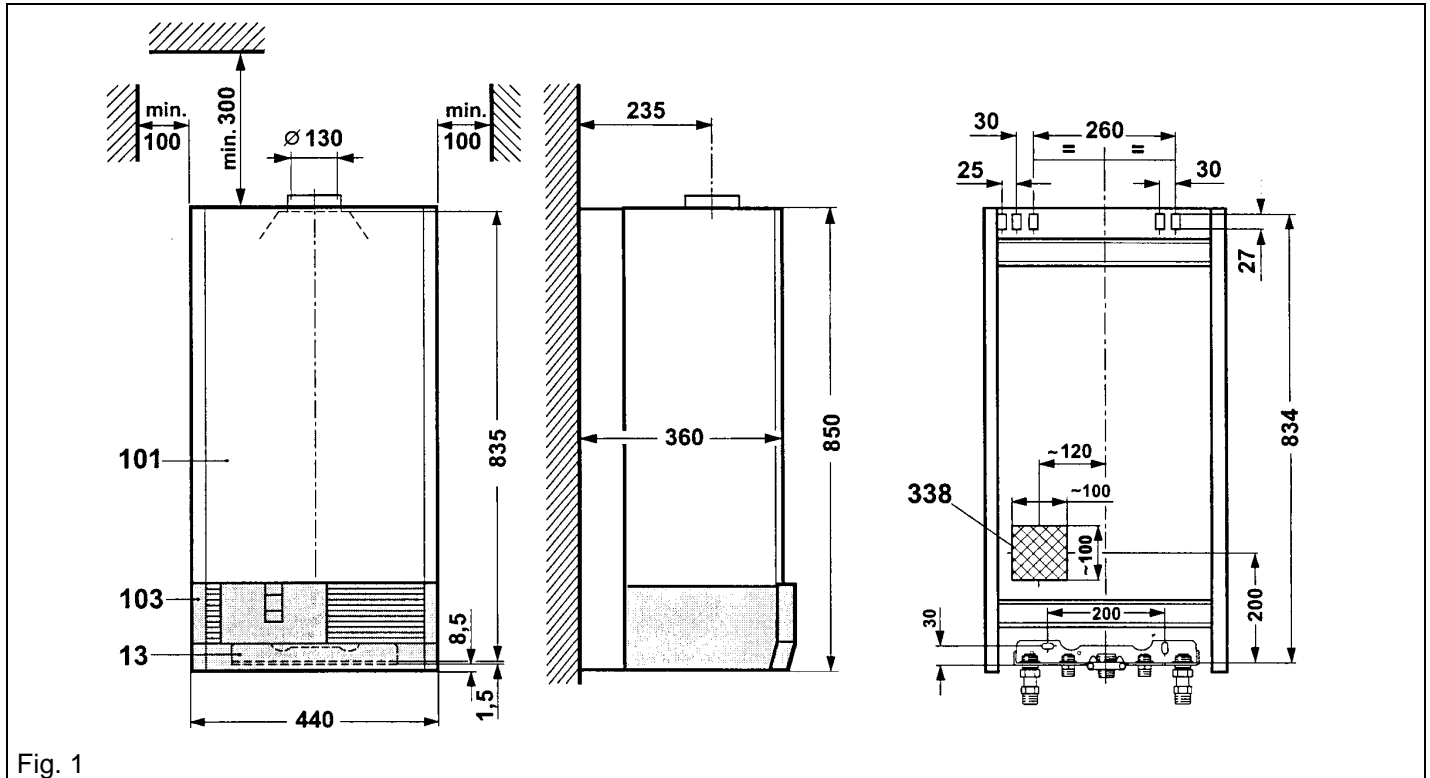

Fig. 1

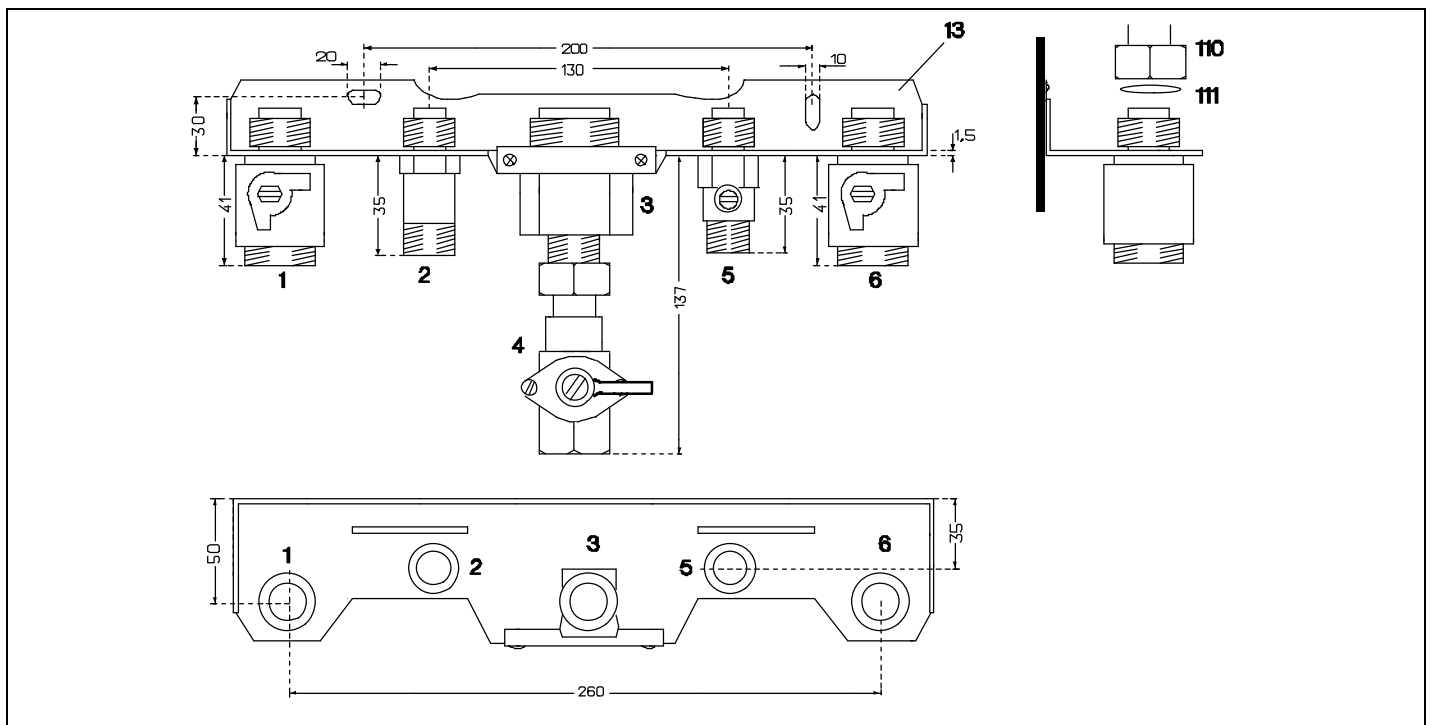

Fig. 2 montageplaat / plaque de montage

- | | | | |
|-----|--|-----|---|
| 1 | CV-afsluitkraan 3/4" (vertrek) | 1 | arrêt chauffage 3/4" (départ) |
| 2 | nippel 1/2" (sanitair warm water) | 2 | nippel 1/2" (eau chaude sanitaire) |
| 3 | reductie 1" → 1/2" (gasaansluiting) | 3 | réduction 1" → 1/2" (raccordement gaz) |
| 4 | aardgaskraan 1/2" | 4 | arrêt gaz naturel 1/2" |
| 5 | sanitaire afsluitkraan 1/2" (sanitair koud water) | 5 | arrêt sanitaire 1/2" (eau froide sanitaire) |
| 6 | CV-afsluitkraan 3/4" (terugvoer) | 6 | arrêt chauffage 3/4" (retour) |
| 13 | montageplaat | 13 | plaque de montage |
| 101 | mantel | 101 | manteau |
| 102 | controleopening | 102 | orifice de contrôle |
| 103 | klep | 103 | clapet |
| 110 | aansluitmoer (vertrek en terugvoerleiding) | 110 | écrou de raccordement (départ et retour) |
| 111 | dichting | 111 | joint |
| 338 | plaats op de muur voor de elektrische kabel (indien de bedrading achter de ketel aangebracht werd) | 338 | endroit au mur pour câble électrique (si le câblage se trouve en arrière de la chaudière) |

2. BESCHRIJVING VAN DE TOESTELLEN	2. DESCRIPTION DES APPAREILS
--	-------------------------------------

Gaswandketels met elektronische ontsteking, ionisatie-beveiliging, schouwaansluiting, modulerende werking en warmwaterbereiding. Uitgerust met terugslagbeveiliging (TTB) en oververhittingbeveiliging.

Chaudières murales avec allumage électronique, sécurité par ionisation, raccordement cheminée, fonctionnement modulant et production d'eau chaude. Equipées d'une sécurité de refoulement et d'une sécurité de surchauffe.

Technische benamingen : Descriptions techniques : ZWE 24-3 MF K 23 S 3600 (aardgas / gaz naturel) ZWE 24-3 MF K 31 S 3600 (vloeibaar / gaz liquide)	Commerciële benaming : Description commerciale : ZWE 24 KE - MF Eurostar
--	--

3. TECHNISCHE GEGEVENS	3. DONNEES TECHNIQUES
-------------------------------	------------------------------

3.1 Type		ZWE 24	3.1 Type
Nominaal nuttig vermogen	kW	24,3	Puissance nominale utile
Nominale belasting onderwaarde	kW	27,9	Débit calorifique nominal P.C.I.
Moduleerbaar minimumvermogen	kW	11,0	Puissance minimale modulée
Moduleerbare belasting onderwaarde	kW	12,6	Débit calorifique modulé P.C.I.
Voedingsdruk			Pression d'alimentation
aardgas G 20	mbar	20	gaz naturel G 20
aardgas G 25	mbar	25	gaz naturel G 25
propaangas	mbar	37	gaz propane
butaangas	mbar	28	gaz butane
Gasdebiet			Débit gaz
aardgas G 20 (15°C - 760 mmHG)	m ³ /h	2,8	gaz naturel G 20 (15°C - 760 mmHG)
aardgas G 25 (15°C - 760 mmHG)	m ³ /h	3,3	gaz naturel G 25 (15°C - 760 mmHG)
vloeibaar gas	kg/h	2,1	gaz liquide
Branderdruk			Pression brûleur
G 20	mbar	9,8	G 20
G 25	mbar	12,2	G 25
Branderspuitstukken			Injecteurs de brûleur
aantal / Ø		18 / 1,12	nombre / Ø
Diameter diafragma	mm	6,0	Diamètre diaphragme
Max. waterdebiet bij Dt = 20°C	l/h	1000	Débit d'eau max. à Dt = 20°C
Max. vertrektemperatuur	°C	88	Température de départ max.
Max. werkingsdruk	bar	3,0	Pression de service max.
Expansievat			Vase d'expansion
werkdruk	bar	0,75	pression de service
totaalinhoud	l	11	contenance totale
Elektrische aansluiting	V/HZ	230 / 50	Raccordement électrique
Vermogenopname	W	120	Puissance
Beschermingsgraad	IP	X 4 D	Degré de protection
Type rookgasafvoer		B ₁₁ BS	Type d'évacuation des gaz brûlés
Minimale schoorsteentrek	mbar	0,015	Tirage minimal cheminée
Rookgasdebiet	gr/sec	16,9	Débit des gaz brûlés
Rookgastemperatuur	°C	145	Température des gaz brûlés
Sanitair warmwaterdebiet (Dt = 44°C)	l/min	2,5 → 7	Débit d'eau chaude sanitaire (Dt = 44°C)
Max. begrenzing uitlooptemperatuur	°C	40 → 60	Limitation max. de la température d'écoulement
Max. sanitaire waterdruk	bar	10	Pression max. eau sanitaire
Min. dynamische waterdruk	bar	0,2	Pression eau dynamique minimale
Netto gewicht	kg	41	Poids net

3.2 Circulatiepomp

BESCHIKBARE OPVOERHOOGTE (B) MET DE HAUTEUR MANOMETRIQUE DISPONIBLE (B) AVEC LE INGEBOUWDE CIRCULATIEPOMP :

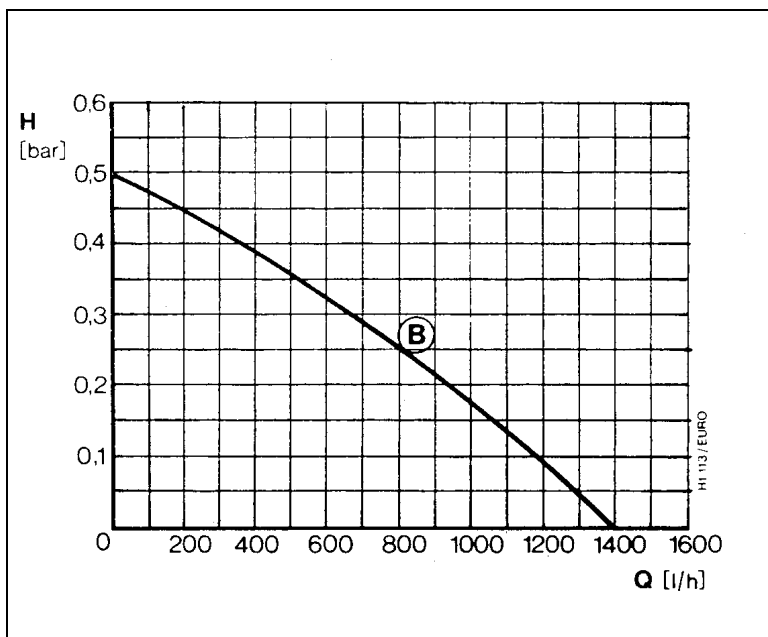

H = beschikbare opvoerhoogte
hauteur manométrique disponible
Q = waterdebiet
débit d'eau

Fig. 3

3.3 Algemene informatie

Dit toestel aan de hand van de volgende richtlijnen zorgvuldig installeren.

Type afvoer : B_{11BS}.

De ketels op aardgas dragen het HR+ keurmerk.

De toestellen zijn gekeurd op basis van de lastenkohieren CE en worden vanuit de fabriek geregeld en verzegeld overeenkomstig categorie I_{2E+} (aardgas) of I₃₊ (vloeibaar gas).

3.3 Information générale

Cet appareil doit être installé soigneusement suivant les prescriptions ci-après.

Type d'évacuation : B_{11BS}.

Les chaudières au gaz naturel sont agréées HR+.

Les appareils sont agréés sur base des cahiers de charge CE et sont réglés et plombés en usine, conformément à la catégorie I_{2E+} (gaz naturel) ou I₃₊ (gaz liquide).

Kencijfer	Gasfamilie	Immatriculation	Famille de gaz
23	aardgas G 20 en G 25	23	gaz naturel G 20 et G 25
31	propaan en butaan G 30	31	propane et butane G 30

4. SCHEMA EN FUNCTIES

4. SCHEMA ET FONCTIONS

- 3 meetstut voor branderdruk
- 4 branderautomaat
- 6 temperatuurbegrenzer lamellenblok
- 6.1 rookgastemperatuurvoeler (TTB)
- 6.3 NTC warm water
- 7 meetstut voor gasaansluitdruk
- 7 manometer
- 8.1 bypass
- 11 montageplaat
- 13 overlooptrechter (niet bijgeleverd)
- 14 overdrukventiel
- 15 circulatiepomp met ingebouwde
- 18 luchtafscheider
- 20 expansievat
- 26 ventiel voor stikstofvulling
- 27 ontluchter
- 29 branderspuitstukken
- 29 brander
- 30 ionisatie-elektrode
- 32 ontstekingselektrode
- 33 leiding sanitair water
- 34 warmtewisselaar CV en sanitair
- 35 vertrektemperatuurvoeler (NTC)
- 36.1 trekonderbreker
- 39 vertrek CV
- 43 sanitair warm water
- 44 gasaansluiting
- 45 sanitair koud water
- 46 terugvoer CV
- 47 overloop
- 48 elektromagneet 1
- 52 elektromagneet 2
- 52.1 gasfilter
- 55 gasvalve

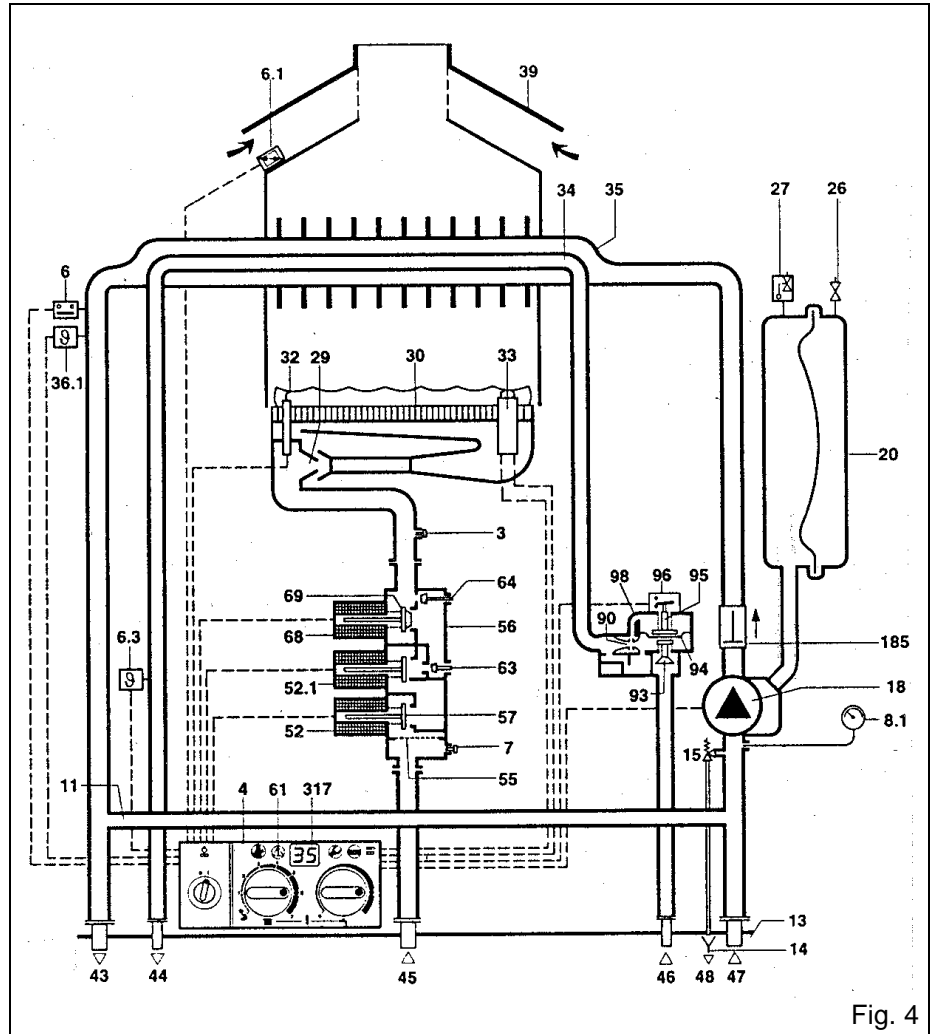

Fig. 4

- 57 hoofdventielschotel
- 61 ontgrendeltoets
- 63 regelschroef voor max. gasdebiet (verzegeld)
- 64 regelschroef voor min. gasdebiet (verzegeld)
- 68 regelmagneetventiel (gas)
- 69 regelventiel
- 90 venturi
- 93 waterdebietregelaar
- 94 membraan
- 95 schakelnokstift
- 96 microswitch
- 98 watervalve
- 185 terugslagklep
- 317 digitale aanduiding

- 30 brûleur
- 32 électrode d'ionisation
- 33 électrode d'allumage
- 34 conduite d'eau sanitaire
- 35 échangeur de chaleur CC et sanitaire
- 36.1 sonde de température de départ (CTN)
- 39 anti-refouleur
- 43 départ chauffage
- 44 eau chaude
- 45 raccordement gaz
- 46 eau froide
- 47 retour chauffage
- 48 trop-plein
- 52 électro-aimant 1
- 52.1 électro-aimant 2
- 55 filtre gaz
- 56 valve gaz
- 57 assiette de la soupape principale
- 61 touche de déverrouillage
- 63 vis de réglage pour débit gaz max. (scellée)
- 64 vis de réglage pour débit gaz min. (scellée)
- 68 électro-aimant de réglage (gaz)
- 69 soupape de réglage
- 90 venturi
- 93 régulateur de débit d'eau
- 94 membrane
- 95 poussoir à came
- 96 micro-switch
- 98 valve eau
- 185 clapet anti-retour
- 317 indication digitale

- 3 prise de pression au brûleur
- 4 disjoncteur automatique du brûleur
- 6 limiteur de température corps de chauffe
- 6.1 sonde de température des gaz brûlés (TTB)
- 6.3 CTN eau chaude
- 7 prise de pression gaz d'alimentation
- 8.1 manomètre
- 11 by-pass
- 13 plaque de montage
- 14 entonnoir de trop-plein (non compris)
- 15 soupape de surpression
- 18 circulateur avec séparateur d'air
- 20 vase d'expansion
- 26 soupape de remplissage d'azote
- 27 purgeur
- 29 injecteur de brûleur

5. INSTALLATIE

Algemeen

Dit toestel dient door een bevoegd installateur te worden geplaatst. Hij dient zich te houden aan de geldende nationale en plaatselijke voorschriften. In geval van twijfel dient hij zich te informeren bij de officiële instanties of bij het Algemeen Agentschap JUNKERS.

Belangrijk

Het toestel waterpas hangen.

Let erop de volgende minimumafstanden te voorzien :

- tussen toestel en plafond 30 cm
- onder het toestel minimum 30 cm
- rondom het toestel 10 cm

Het toestel moet in een vorstvrije ruimte met voldoende luchttoevoer geïnstalleerd worden.

Het toestel mag niet gemonteerd worden in ruimten met agressieve dampen (bv. sprays) of in ruimten waarin kunststoffen of lakken verwerkt worden. In dit geval kan een toestel ZWR 24 AE of ZWE 24/28 AE-MF (met gestuwde afvoer) geïnstalleerd worden.

Wanneer het toestel in een ruimte, voorzien van een afzuigstelsel (bv. dampkap) geplaatst wordt, moeten de nodige maatregelen genomen worden om onderdruk in deze ruimte te voorkomen. Dergelijke systemen kunnen de schouwtrek verminderen en het toestel in veiligheid schakelen (TTB).

Ketels op vloeibaar gas : Aangezien vloeibaar gas zwaarder is dan lucht, moeten deze toestellen en de leidingen steeds in ruimten met een benedenverluchting boven de begane grond, geplaatst worden.

In geen geval het toestel tegen een wand uit brandbaar materiaal plaatsen.

Brandbare stoffen moeten vuurwerend bekleed worden.

De maximale temperatuur van de buitenmantel ligt onder de 85°C, zodat er behalve voor omkastingen (zie fig. 5) geen speciale voorzorgsmaatregelen moeten genomen worden.

5.1 Installatie in een kast

In dit geval dienen twee verluchtingsopeningen van minstens 200 cm² vrije opening - uitgevend op de installatieruimte - te worden voorzien. Voorzie de ene opening hoger dan en de andere lager dan de mantel van het toestel. Indien de verluchtingsopeningen niet volledig vrij zijn, dan dienen de hoogte en de breedte ervan verhoudingswijze te worden vergroot.

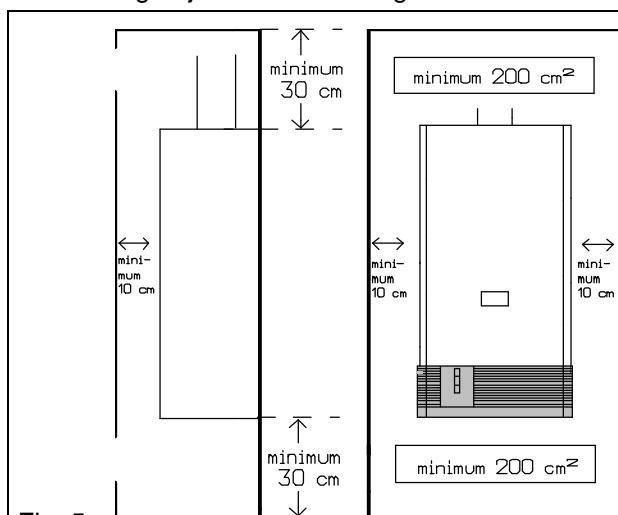

Fig. 5

5. INSTALLATION

Généralités

Cet appareil doit être placé par un installateur compétent. Il doit se conformer aux normes et prescriptions nationales et locales en la matière. En cas de doute il doit se renseigner auprès des instances officielles ou auprès de l'Agence Générale JUNKERS.

Important

Montez l'appareil de niveau.

Prévoyez les distances minimales suivantes :

- entre appareil et plafond 30 cm
- en-dessous de l'appareil minimum 30 cm
- autour de l'appareil 10 cm

L'appareil doit être installé dans un local à l'abri du gel et avec une aération suffisante.

Ne jamais placer l'appareil dans un local où il y a des vapeurs agressives (p.ex. aérosols) ou dans des ateliers traitant des matières plastiques ou des laques. Dans ce cas, un appareil ZWR 24 AE ou ZWE 24/28 AE-MF (à tirage forcé) peut être installé.

En cas d'installation d'une chaudière dans un endroit pourvu d'un système d'extraction (p. ex. une hotte), prenez les précautions nécessaires afin d'éviter une dépression dans cet endroit. De pareils systèmes peuvent diminuer le tirage de la cheminée et causer la mise en sécurité de l'appareil (TTB).

Chaudières au gaz liquide : Etant donné que le gaz liquide est plus lourd que l'air, les appareils et leurs conduites doivent être installés dans des endroits avec ventilation basse au-dessus du niveau du sol.

En aucun cas suspendre l'appareil à une paroi en matériaux inflammables. Les matières inflammables doivent être ignifugées.

Vu le fait que la température maximale du manteau n'atteigne pas 85°C, des mesures de précaution sont uniquement nécessaires en cas d'installation de l'appareil dans un placard (voir fig. 5).

5.1 Installation en placard

Le cas échéant, il faut prévoir deux orifices d'aération d'au moins 200 cm² de surface libre, donnant sur le local où l'appareil est installé. Prévoyez une ouverture au-dessus et l'autre en dessous du manteau de l'appareil. Si les orifices ne sont pas entièrement libres, il y a lieu d'en augmenter proportionnellement la hauteur et la largeur.

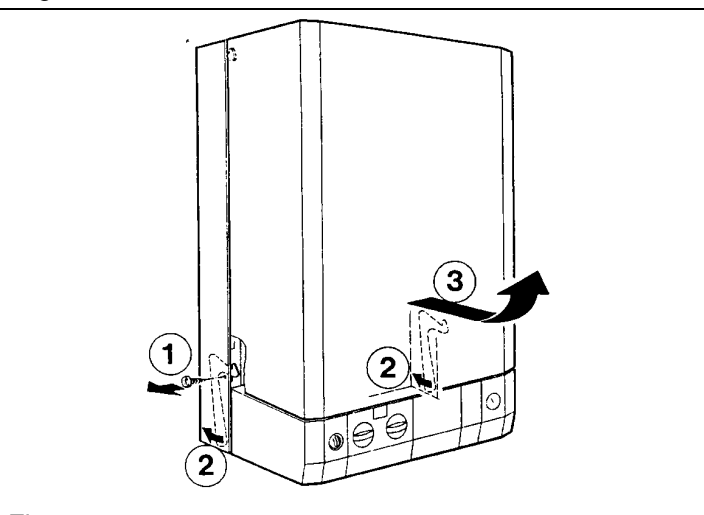

Fig. 6

5.2 Bevestiging

Voorzie de twee ophanghaken zoals aangeduid in fig. 1 (blz. 3). Mantel afnemen (zie fig. 6 op blz. 7). De schroeven onderaan uitdraaien ① en beide hendels naar achter drukken ②. Mantel naar voor trekken en uitheffen ③. De ketel ophangen.

5.2 Fixation

Prévoyez les boulons de fixation suivant la fig. 1 (page 3). Enlevez le manteau (voir fig. 6 à la page 7). Dévissez les vis en bas ① et poussez les deux leviers vers l'arrière ②. Tirez le manteau vers l'avant et soulever ③. Fixez la chaudière.

5.3 Montageplaat

Bij de gasketel hoort deze afzonderlijk verpakte en eventueel vooraf leverbare montageplaat waarmee de leidingen reeds kunnen gemonteerd worden zonder het toestel. De verbinding tussen gasketel en montageplaat gebeurt met vijf dichtingen. Deze zijn opgehangen aan de onderkant van de gasketel.

De afsluitkranen vergemakkelijken in belangrijke mate de eventuele demontage van de ketel. Bij deze ketels dient U de volledige set te gebruiken.

5.3 Plaque de montage

Cette plaque de montage, en emballage séparé, fait partie de la chaudière. Elle peut être livrée auparavant, ce qui permet l'installation et le raccordement des conduites sans la présence de l'appareil même. Le raccordement entre l'appareil et la plaque de montage se fait par cinq joints. Ces joints sont suspendus à la partie inférieure de la chaudière.

Les robinets d'arrêt facilitent un démontage éventuel de la chaudière. Pour ces chaudières, utilisez le set complet.

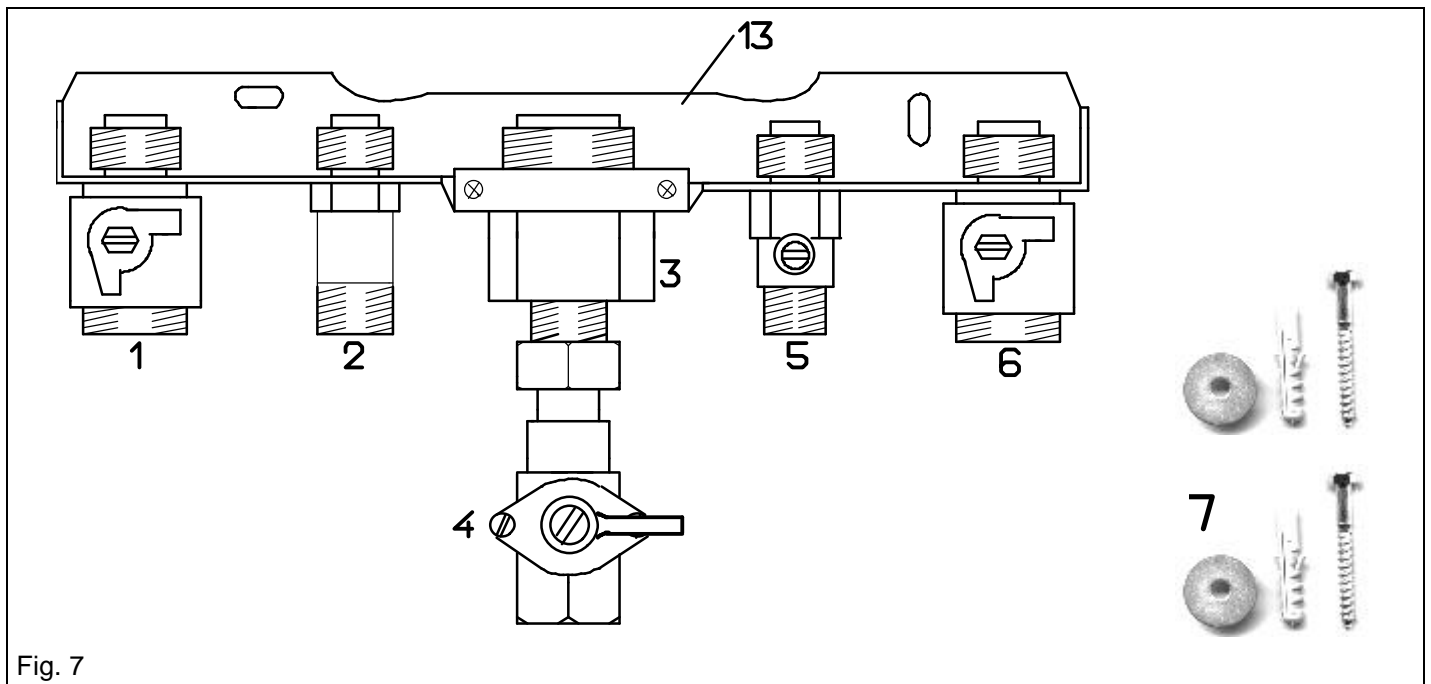

Fig. 7

- | | | | |
|----|---|----|---|
| 1 | CV-afsluitkraan 3/4" (vertrek) | 1 | arrêt chauffage 3/4" (départ) |
| 2 | nippel 1/2" (sanitair warm water) | 2 | nippel 1/2" (eau chaude sanitaire) |
| 3 | reductie 1" → 1/2" (gasaansluiting) | 3 | réduction 1" → 1/2" (raccordement gaz) |
| 4 | aardgaskraan 1/2" | 4 | arrêt gaz naturel 1/2" |
| 5 | sanitaire afsluitkraan 1/2" (sanitair koud water) | 5 | arrêt sanitaire 1/2" (eau froide sanitaire) |
| 6 | CV-afsluitkraan 3/4" (terugvoer) | 6 | arrêt chauffage 3/4" (retour) |
| 7 | bevestigingsset | 7 | set de fixation |
| 13 | montageplaat | 13 | plaque de montage |

CV-afsluitkranen 3/4" arrêts chauffage 3/4"		sanitaire afsluitkraan 1/2" arrêt sanitaire 1/2"		aardgaskraan 1/2" arrêt gaz naturel 1/2"	
gesloten fermé	geopend ouvert	gesloten fermé	geopend ouvert	gesloten fermé	geopend ouvert

Fig. 8

5.4 Hydraulische aansluiting

De doormeter van de leidingen dient te worden berekend volgens de behoeften van het toestel en van de installatie.

De installatie moet voor de plaatsing van de ketel worden doorgespoeld.

De installatie van **gegalvaniseerde radiatoren en/of leidingen** wordt afgeraden omwille van gasvorming in de installatie.

De combinatie met vloerverwarming is niet toegelaten.

Bij radiatoren aangesloten met kunststofbuizen moet een beschermproduct toegevoegd worden.

Gebruikte beschermproducten moeten door JUNKERS goedgekeurd zijn. Goedgekeurde producten zijn :

- Varidos KK (Hoechst),
- HS-Combi 2 (BWT-Wassertechnik).

De door de leverancier voorgeschreven volumeverhouding respecteren.

Bij **aluminiumradiatoren** moet ook een beschermproduct gebruikt worden. Raadpleeg hiervoor de leverancier van het product (bv. BWT-Wassertechnik of Hoechst) voor het juiste product en de correcte concentraties !

Bij de installatie van een gasketel in niet bestendig bewoonde huizen moet een **vorstwerend middel "Glycoline Longlife"** (leverbaar door Servico) bij het installatiewater in de gepaste volumeverhouding, toegevoegd worden.

Bij vorstgevaar moet de sanitaire kringloop geleidigd kunnen worden door middel van een, apart te voorzien, leegloopkraantje.

Dichtingproducten, om kleine lekken in de installatie tegen te gaan, mogen onder geen enkele voorwaarde in de ketel terecht komen. De hierdoor ontstane schade valt buiten de waarborgvoorwaarden.

De plaatsing van een terugslagklep in de sanitaire koudwatertoevoer rechtstreeks onder het toestel is af te raden. Wanneer deze terugslagklep door de waterbedelingsmaatschappij verplicht wordt, moet men de nodige maatregelen treffen om de maximaal toegelaten werkdruk van 12 bar in de sanitaire kring van de ketel niet te overschrijden. Plaats ofwel een klein expansievat ofwel een veiligheidsgroep (max. 8 bar) met afvoer naar de riolering.

Bij installaties met **kunststofbuizen** moeten alle aansluitingen van het toestel (verwarming en sanitair) over een afstand van minimum 1,5 m in metalen buizen (bv. koper of ijzer) uitgevoerd worden.

Omdat onzuiverheden in het water tot puntcorrosie kunnen leiden, adviseren wij de installatie van een filter in de koudwatertoevoerleiding.

Vullen en ledigen

Op het laagste punt van de installatie een vul- en aftapkraan voorzien. Respecteer de voorschriften van de waterbedelingsmaatschappij.

5.4 Raccordement hydraulique

Les diamètres des tuyaux doivent être conformes aux besoins de l'appareil et de l'installation.

Rincez intensivement l'installation avant le raccordement de la chaudière.

Pour éviter la formation de gaz dans l'installation, le montage de **radiateurs et/ou conduites galvanisés** est déconseillé.

La combinaison avec le chauffage par le sol n'est pas autorisée.

Pour des radiateurs raccordés avec des tubes synthétiques, il faut ajouter un produit de protection.

Les produits anti-corrosifs utilisés doivent être agréés par JUNKERS. Les produits agréés sont :

- Varidos KK (Hoechst),
- HS-Combi 2 (BWT-Wassertechnik).

Respectez la concentration prescrite par le fournisseur.

En cas de **radiateurs en aluminium**, il faut également utiliser un produit de protection. Consultez le fournisseur du produit (p.ex. BWT-Wassertechnik ou Hoechst) pour le produit exact et les concentrations correctes !

Lorsque la chaudière est placée dans une demeure qui n'est pas habitée en permanence, il faut ajouter à l'eau du circuit chauffage un volume approprié **d'antigel "Glycoline Longlife"** (livrable par Servico).

En cas de danger de gel, le circuit sanitaire doit pouvoir être vidé par un robinet de vidange (à installer séparément).

Les **produits d'étanchéité** employés pour remédier à des petites fuites dans l'installation, ne peuvent - sous aucune condition - pénétrer dans la chaudière. Les dégâts - en cas de négligence - ne sont pas couverts par la garantie.

Le montage d'un clapet anti-retour dans le raccordement eau froide sanitaire directement en dessous de l'appareil est à déconseiller. Quand ce clapet anti-retour est obligé par la compagnie de distribution d'eau, il faut prendre les mesures nécessaires afin de ne pas dépasser la pression de service de 12 bars dans le circuit sanitaire de la chaudière. Placez un petit vase d'expansion ou un groupe de sécurité (max. 8 bars) avec évacuation vers l'égout.

Lors d'utilisation de **tuyauterie synthétique**, tous les raccordements de l'appareil (chauffage et sanitaire) doivent être exécutés sur une distance minimale de 1,5 m en tubes métalliques (p. ex. cuivre ou acier).

Nous vous conseillons l'installation d'un filtre dans l'alimentation eau froide afin d'éviter la piqûre de corrosion causée par des impuretés dans l'eau.

Remplissage et vidange

Prévoir un robinet de remplissage et de vidange au point le plus bas de l'installation. Respectez les prescriptions de la compagnie de distribution d'eau.

Overdrukventiel verwarmingskring

Dit is in de ketel ingebouwd. Het is aan te raden een trechter te voorzien voor de afvoer van het expansiewater naar de riolering.

Circulatiegeluiden

Circulatiegeluiden kunnen door de montage van een drukverschiloverstroomventiel vermeden worden (bypass N° 263, bestelnummer 7 719 000 196).

Expansievat

De voordruk van het expansievat moet overeenkomen met de statische hoogte van de installatie.

Bij een maximum vertrektemperatuur van 90°C is de maximale waterinhoud (lit) van de installatie afhankelijk van de statische hoogte (m) vanaf het toestel :

statische hoogte (m) hauteur statique (m)	8	9	10	11	12	13	14
max. waterinhoud (lit) van de installatie contenance d'eau max. (lit) de l'installation	122	112	102	92	82	71	61

Door de druk in het expansievat, met behulp van het ventiel (fig. 4 - nr. 26) tot 0,5 bar te beperken, kan in bijzondere gevallen capaciteitsuitbreiding verkregen worden. Indien nodig moet een bijkomend vat geïnstalleerd worden.

5.5 Gasaansluiting

Gasleiding

De gasleidingen dienen gelegd te worden volgens de regels der kunst en de doormeter berekend volgens de norm NBN D 51-003.

De gasleiding moet binnenin volledig zuiver zijn. Indien nodig de leiding doorblazen.

Bij installaties op aardgas moet men de BGV-gekeurde gasafsluitkraan (in de verpakking van de montageplaat) gebruiken en rechtstreeks met de losse moer aansluiten op de gasbuis van het toestel.

De butaan-propaan installaties dienen strikt te beantwoorden aan de "HANDLEIDING VOOR DE INSTALLATEURS BUTAAN-PROPAAN" van de FEBUPRO.

De bijgeleverde "lagedruk"-propaanafsluitkraan (met ronde knop) rechtstreeks met de losse moer aansluiten op de gasbuis van het toestel. Zie ook fig. 25.

Dichtheid van het toestel en van de gas- en wateraansluitingen nagaan. Om beschadiging van de gasblok te voorkomen, moet bij de dichtheidsproef van de gasleiding, de gaskraan van het toestel gesloten worden. Max. proefdruk 150 mbar. Vooraleer de gaskraan terug te openen, de gasleiding drukloos maken. Een gasdruk hoger dan 150 mbar kan de gasblok ernstig beschadigen. Is dit het geval, dan moet de volledige gasblok vervangen worden !

Soupape de surpression circuit chauffage

Elle est incorporée dans la chaudière. Nous conseillons de prévoir un entonnoir pour l'évacuation de l'eau d'expansion vers l'égout.

Bruits de circulation

Les bruits de circulation peuvent être évités par le montage d'une soupape de pression différentielle et de trop plein (by-pass N° 263, n° de commande 7 719 000 196).

Vase d'expansion

La contre-pression du vase d'expansion doit correspondre à la hauteur statique de l'installation.

A la température de départ maximale de 90°C, la contenance d'eau maximale de l'installation (lit) dépend de la hauteur statique (m) à partir de l'appareil :

En dévissant la soupape (fig. 4 - n°. 26) une diminution de la pression dans le réservoir jusqu'à 0,5 bar est possible, ce qui permet en certains cas une augmentation de capacité. Si nécessaire, l'installation d'un deuxième vase s'impose.

5.5 Raccordement gaz

Conduite gaz

Les conduites gaz doivent être installées suivant les règles de l'art et les sections calculées en fonction de la norme NBN D 51-003.

Les conduites gaz doivent être totalement propres à l'intérieur. Si nécessaire, soufflez les conduites.

Pour les installations au gaz naturel, il faut utiliser le robinet d'arrêt gaz agréé AGB, compris dans la livraison. Raccordez ce robinet directement au tuyau gaz de l'appareil avec l'écrou libre.

Les installations au gaz liquide doivent strictement répondre aux prescriptions du "GUIDE DE L'INSTALLATEUR BUTANE-PROPANE" de FEBUPRO.

Le robinet d'arrêt propane "basse pression" (avec bouton rond - compris dans la livraison) doit être raccordé directement au tuyau gaz de l'appareil avec l'écrou flottant. Voir également fig. 25.

Vérifiez l'étanchéité de l'appareil et des raccordements gaz et eau. Afin d'éviter des dégâts au bloc gaz à cause de surpression, il faut fermer le robinet d'arrêt gaz de la chaudière pendant le contrôle de l'étanchéité. Pression d'essai max. 150 mbar. Avant d'ouvrir de nouveau le robinet gaz, mettez le raccordement gaz hors pression. Une pression de gaz supérieure à 150 mbar peut sévèrement endommager le bloc gaz. Si c'est le cas, il faut remplacer le bloc gaz complet !

Afvoer verbrande gassen (NBN B 61-001)

Voor rookgasafvoer, ventilatie- en beluchtingsopeningen dient de norm NBN D 51-003 strikt te worden gerespecteerd.

Voorzie een afvoer van \varnothing 130 mm voor de verbrande gassen.

Gebruik alleen aluminiumbuis om corrosie te vermijden.

Niet-gladde flexibels voor de aansluiting van het toestel aan de schoorsteen worden afgeraden.

Indien de schouw blootgesteld wordt aan lage buitentemperaturen, moet ze dubbelwandig en geïsoleerd uitgevoerd worden.

Indien de schouw dwars door brandbare gedeelten gaat, moet men ze goed isoleren.

Verbrande gassen mogen noch bij de trekonderbreker, noch bij de afvoerbuizen ontsnappen. Proef doen met dauwspiegel.

De trek van de schoorsteen moet voldoende zijn. (Ideaal 0,1 mbar onderdruk bij maximumvermogen) Het is aanbevolen een vertikaal gedeelte van minstens 50 cm te voorzien aan de uitgang van het toestel. Horizontale gedeelten zijn te vermijden (max. $\frac{1}{4}$ van de totale schouwhoogte, maar begrensd op 1,5 m horizontaal).

Respecteer de plaats van de schoorsteenmond (zie fig. 26).

Afvoersystemen zoals dampkappen, ventilatoren,... kunnen de rookgasafvoer sterk beïnvloeden, waardoor het toestel in storing gaat. In dat geval moeten extra luchttoevoeropeningen voorzien worden of moet een gesloten toestel (type ZWR 24 AE Cerastar of ZWE 24/28 AE-MF Eurostar) geplaatst worden.

5.6 Elektrische aansluitingen

5.6.1 Bedrading

De voorschriften van de plaatselijke elektriciteitsmaatschappij en van het algemeen reglement op de elektrische installaties (A.R.E.I.), moeten strikt opgevolgd worden. Het toestel is IPX 4-gekeurd en mag niet boven bad of douche, maximum in het beschermingsvolume, geplaatst worden.

Vooraleer werken uit te voeren moet de stroomtoevoer onderbroken worden.

De gasketels zijn volledig gekableerd en ontstoord.

Afdekplaatje naar voor klappen en wegnemen (fig. 9 - ①). Schroef uitdraaien ② en afdekking naar voor uitnemen ③ (fig. 10). De kabeldoorvoer naar onder uitdrukken ④ en afsnijden ⑤ volgens de kabeldikte (fig. 10). De opening nooit groter maken dan de kabeldikte, zoniet is het toestel niet meer spatwaterbeveiligd.

Het toestel via de klemmen L, N en \ominus (fig. 12) aan het net aansluiten. De kabeldoorvoer terug bevestigen. Andere verbruikers mogen niet aftakken.

Evacuation des gaz brûlés (NBN B 61-001)

Pour l'évacuation des gaz brûlés, les ouvertures d'aération et de ventilation, appliquez soigneusement la norme NBN D 51-003.

Prévoyez une évacuation de \varnothing 130 mm pour les gaz brûlés.

Utilisez uniquement des tubes en aluminium afin d'éviter la corrosion.

Des flexibles non-lisses pour le raccordement de l'appareil à la cheminée sont déconseillés.

Si la cheminée est exposée à des températures extérieures basses, il faut la monter en double parois et l'isoler.

Si la cheminée traverse des parties inflammables, il faut l'isoler convenablement.

Les gaz d'évacuation ne peuvent échapper ni à anti-refouleur, ni aux tuyaux d'évacuation. Faire l'essai à l'aide d'un miroir.

Le tirage de la cheminée doit être suffisant. (Idéal 0,1 mbar à la puissance maximale) Il est conseillé de prévoir un tuyau vertical de 50 cm au minimum à la sortie de l'appareil. Les tuyaux horizontaux sont à éviter (max. $\frac{1}{4}$ de la hauteur totale de la cheminée, mais limités à 1,5 m horizontalement).

Respectez l'emplacement du débouché de la cheminée (voir fig. 26).

Des systèmes d'évacuation comme des hottes, des ventilateurs,... peuvent fortement influencer l'évacuation des gaz brûlés, causant la mise en sécurité de l'appareil. Dans ce cas on doit prévoir des ouvertures d'aération supplémentaires ou monter un appareil étanche (type ZWR 24 AE Cerastar ou ZWE 24/28 AE-MF Eurostar).

5.6 Raccordements électriques

5.6.1 Câblage

Les prescriptions de la compagnie d'électricité locale et le règlement sur les installations électriques (R.G.I.E.), sont à observer strictement. L'appareil est agréé IPX 4 et ne peut pas être installé au-dessus du bain ou de la douche. Il peut être installé maximalement dans le volume de protection.

Avant d'entamer les travaux, coupez l'alimentation électrique.

Les chaudières sont entièrement câblées et déparasitées.

Rabattez et enlevez le couvercle (fig. 9 - ①). Dévissez la vis ② et enlevez la couverture vers l'avant ③ (fig. 10). Poussez le passe-câble vers le bas ④ et coupez ⑤ selon l'épaisseur du câble (fig. 11). L'ouverture ne peut jamais être plus grande que l'épaisseur du câble, sinon la chaudière n'est plus protégée contre les projections d'eau.

Branchez l'appareil au réseau avec les bornes L, N et \ominus (fig. 12). Fixez le passe-câble. D'autres branchements ne sont pas permis.

Elektrische installaties met 3 X 230 V zonder nulleider kunnen leiden tot storingen van het toestel. In dit geval de aansluitingen aan de klemmen L en N verwisselen.

De voedingsspanning moet minimaal 200 V/AC en maximaal 250 V/AC bedragen.

Indien de bedrading achter de ketel aangebracht werd, raden wij U aan deze bedrading minstens 50 cm uit de muur te laten steken. De juiste plaats voor de toevoer vindt U terug in fig. 1 op blz. 3 (nr. 338 - donker veld).

Les installations électriques avec 3 X 230 V sans neutre, peuvent causer des perturbations de l'appareil. Dans ce cas inversez les raccordements aux bornes L et N.

La tension d'alimentation doit être minimum 200 V/AC et maximum 250 V/AC.

Si le câblage se trouve en arrière de la chaudière, nous vous conseillons de faire déborder ce câblage d'au minimum 50 cm du mur. Vous trouverez l'endroit exact pour l'alimentation dans la fig. 8 à la page 3 (n° 338 - partie foncée).

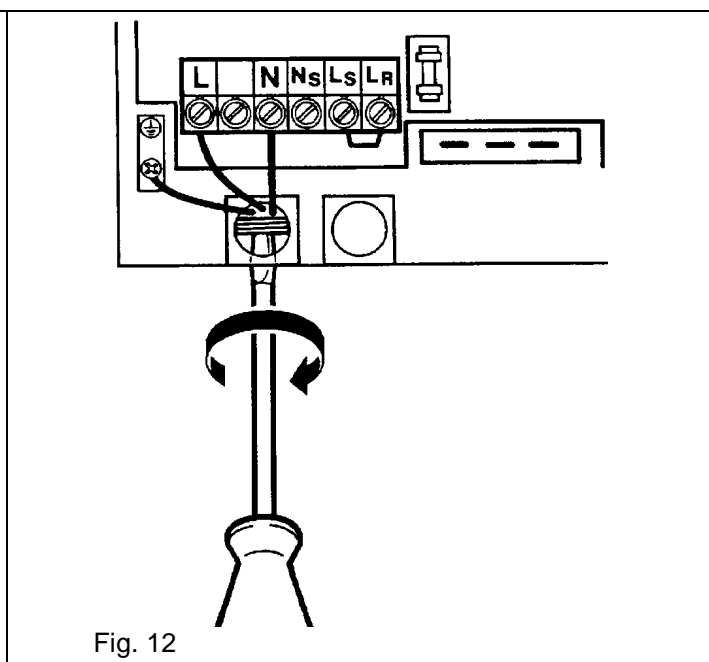
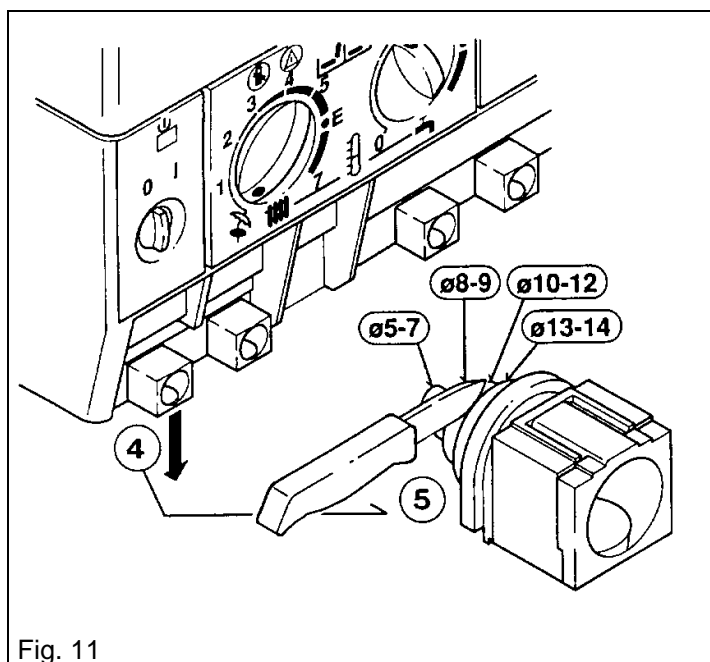
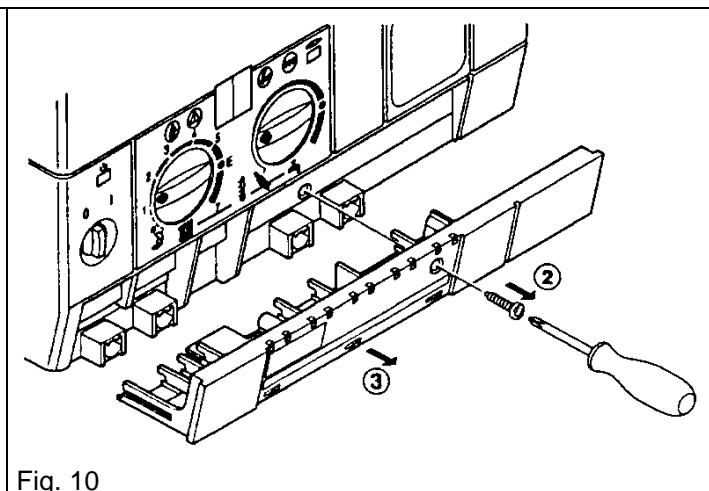
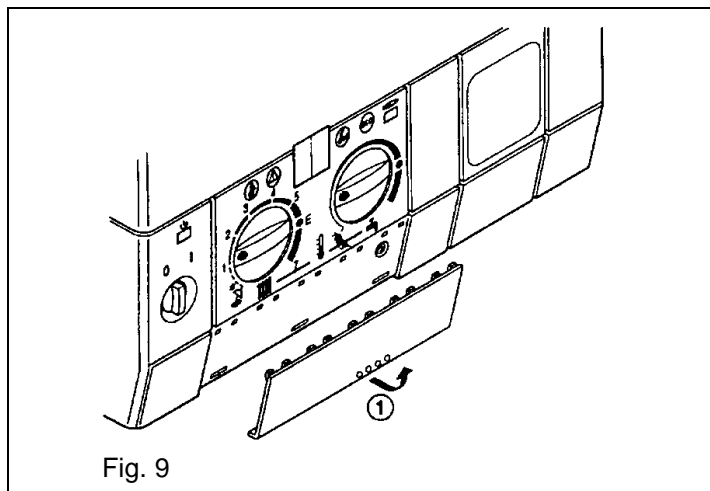

HET IS VERBODEN NIET-JUNKERS REGELAPPARATUUR AAN TE SLUITEN.

IL EST INTERDIT DE PLACER UNE REGULATION AUTRE QUE JUNKERS.

De voordelen van de modulerende regeling en de daaruit voortvloeiende gasbesparing, kunnen enkel bekomen worden met JUNKERS-regelingen van de series TR.. 21, TR 100 of TR 200.

Les avantages de la régulation modulante et l'économie de gaz y résultant, ne peuvent être obtenus qu'avec des régulations JUNKERS des séries TR... 21, TR 100 ou TR 200.

Deze regelaars worden aangesloten aan de klemmen 1, 2 en 4 (zie fig. 12). In dit geval moet de 24 V/DC-stuurleiding gescheiden gelegd worden van het 230 V/AC-net. De montageplaats van de regelaar (pilootruimte) moet geschikt zijn voor de temperatuurregeling van de volledige verwarmingsinstallatie. Meestal is dit de woonplaats. Op de daar aanwezige verwarmingselementen mogen geen thermostatische kranen geplaatst worden.

Ces régulateurs sont raccordés aux bornes 1, 2 et 4 (voir fig. 12). Dans ce cas la conduite de commande 24 V/DC doit être installée séparément de la conduite de réseau 230 V/AC.

L'endroit de montage du régulateur (local pilote) doit être adapté pour le réglage de la température de toute l'installation. En général c'est la pièce de séjour.

Les corps de chauffe de ce local ne peuvent pas être équipés de robinets thermostatiques.

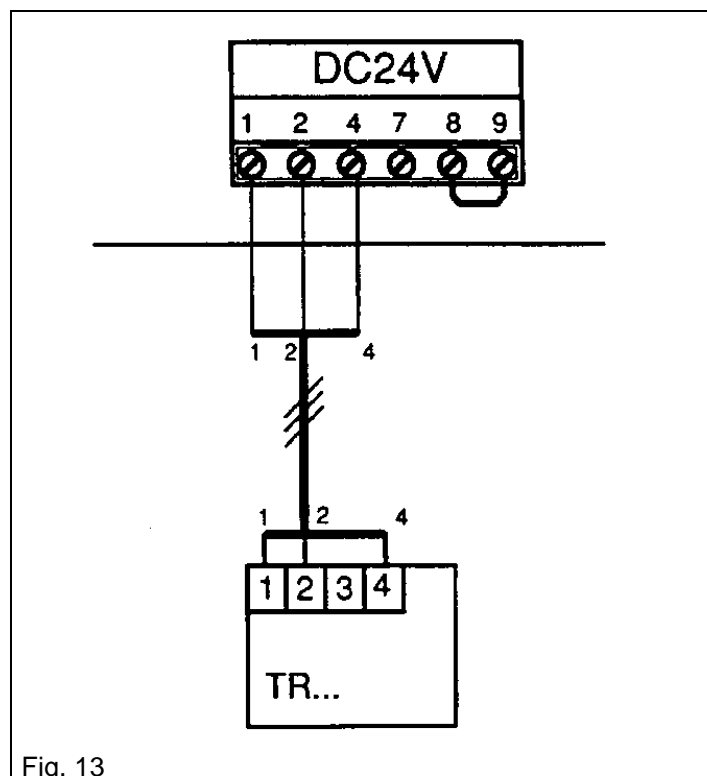

Fig. 13

Belangrijke opmerking :

Thermostatische radiatorcranken op alle radiatoren leiden tot een meerverbruik en verkorten de levensduur van de ketel.

Wij raden U dus ten stelligste aan dergelijke installaties te vermijden. Daarom steeds een of meerdere radiatoren met gewone radiatorcranken uitrusten. Bij voorkeur de radiatoren in de pilootruimte (de ruimte waar de thermostaat geïnstalleerd is).

Remarque importante :

Des robinets de radiateur thermostatiques sur tous les radiateurs mènent à une consommation plus élevée et limitent la durée de vie de la chaudière.

Nous vous conseillons donc fortement d'éviter pareilles installations. Dans ce but équipez toujours un ou plusieurs radiateurs avec des robinets de radiateur ordinaires et de préférence ceux du local pilote (celui où est installé le thermostat).

5.6.3 Elektrisch schema

5.6.3 Schéma électrique

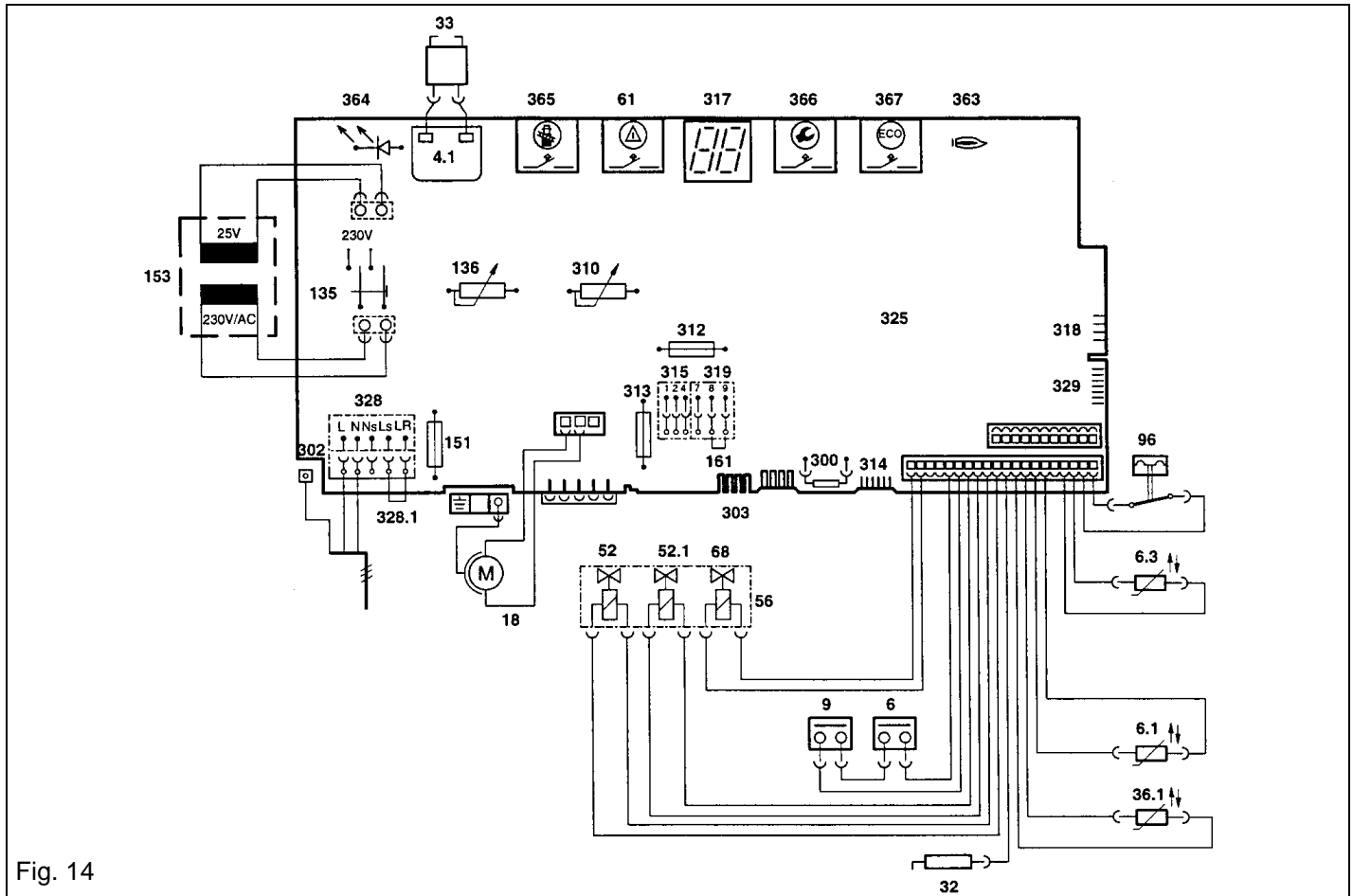

Fig. 14

4.1	ontstekingstransformator	4.1	transformateur d'allumage
6	temperatuurbegrenzer lamellenblok	6	sonde du limiteur de température (corps de chauffe)
6.1	rookgastemperatuurvoeler (TTB)	6.1	sonde de température des gaz brûlés (TTB)
6.3	NTC warm water	6.3	CTN eau chaude
18	circulatiepomp	18	circulateur
32	ionisatie-elektrode	32	électrode d'ionisation
33	ontstekingselektrode	33	électrode d'allumage
36	vertrektemperatuurvoeler	36	sonde de température départ
52	magneetventiel 1	52	électro-aimant 1
52.1	magneetventiel 2	52.1	électro-aimant 2
56	gasblok CE 426	56	bloc à gaz CE 426
61	ontgrendeltoets	61	touche de déverrouillage
68	regelmagneetklep	68	clapet de réglage magnétique
96	microswitch	96	micro-switch
135	hoofdschakelaar	135	interrupteur principal
136	vertrektemperatuurkiezer	136	sélecteur de température départ chauffage
151	zekering 2,5 A/T, 230 V/AC	151	fusible 2,5 A/T, 230 V/AC
153	transformator	153	transformateur
155	schakelaar circulatiepomp	155	interrupteur du circulateur
161	brug	161	pont
300	codeerstekker	300	prise de codification
302	aardingsklem	302	mise à la terre
310	temperatuurregelaar sanitair water	310	régulateur de température eau sanitaire
312	zekering 1,6 A/T 24 V/DC	312	fusible 1,6 A/T 24 V/DC
313	zekering 0,5 A/T 24 V/DC	313	fusible 0,5 A/T 24 V/DC
314	klemmenblok voor inbouwregelaar	314	broche de raccordement pour régulateur encastré
317	digitale aanduiding	317	affichage digital
318	klemmenblok voor inbouw klok	318	broche de raccordement pour horloge (à encastrer)
325	schakelplaat 230 V/AC	325	plaque imprimée 230 V/AC
328	klemmenblok 230 V/AC	328	broche de raccordement 230 V/AC
328.1	brug	328.1	pont
329	aansluiting LSM	329	raccordement LSM
363	controlelamp werking brander	363	témoin fonctionnement brûleur
364	controlelamp uit/aan	364	témoin extinct/en service
365	toets schoorsteenveger	365	touche ramoneur
366	service-toets	366	touche service
367	ECO-toets	367	touche ECO

6. REGELING

6.1 Gasregeling

De gasaansluitdruk aangeduid in de technische gegevens, moet aan de manometerstut (7) gecontroleerd worden.

De toestellen worden vanuit de fabriek geregeld en verzegeld overeenkomstig categorie I_{2E+} (aardgas) of I_{3+} (vloeibaar gas).

De installateur mag derhalve geen enkele instelling van het gasdebiet doorvoeren.

OPMERKING : De ombouw naar een andere gassoort mag alleen gedaan worden door de naverkoopservice van JUNKERS.

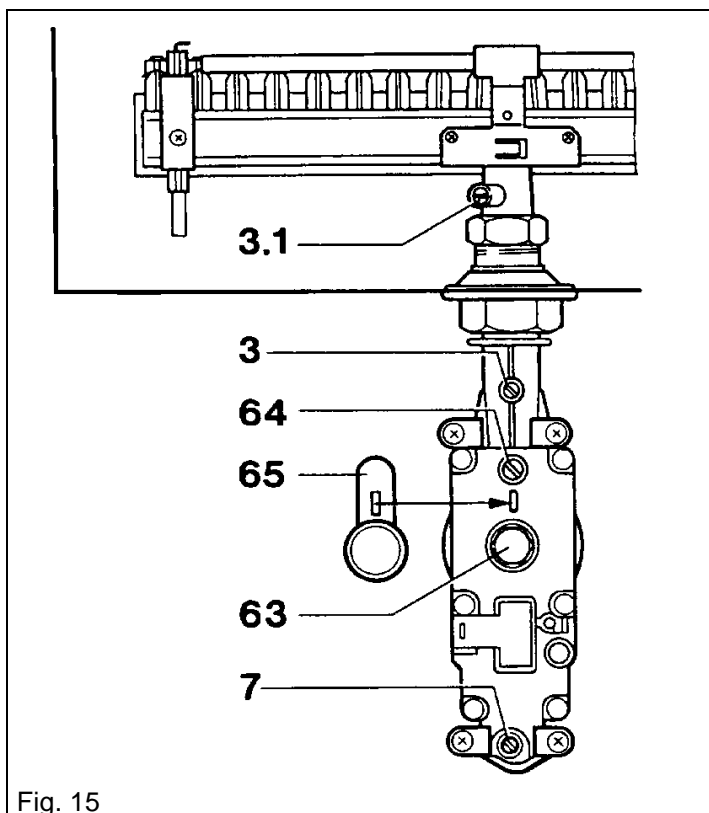

Fig. 15

6.2 Vertrektemperatuurkiezer verwarming

De vertrektemperatuur is instelbaar tussen 35 en 90°C.

TIP : Omwille van energiebesparing en comfort, wordt de vertrektemperatuur steeds begrensd op 75°C. Indien noodzakelijk, kan deze begrenzing weggenomen worden.

Door de modulerende werking tussen het minimum- en het nominaal vermogen, past de ketel zijn verwarmingsvermogen automatisch aan de warmtevraag aan d.m.v. de regelapparatuur. Daardoor verkrijgt men een hoger rendement, een lager verbruik en een langere levensduur.

6.3 Startfase

Bij elke opwarming functioneert het toestel gedurende 1,5 min op minimumvermogen.

Bij warmwaterafname wordt deze startfase uitgeschakeld.

6. REGLAGE

6.1 Réglage gaz

La pression d'alimentation gaz indiquée dans les données techniques, doit être contrôlée au téton manométrique (7).

Les appareils sont réglés et plombés en usine, conformément à la catégorie I_{2E+} (gaz naturel) ou I_{3+} (gaz liquide).

Par conséquent, en aucun cas, le débit gaz ne peut être réglé par l'installateur.

REMARQUE : La conversion à une autre sorte de gaz ne peut être effectuée que par le service après vente de JUNKERS.

- 3 meetstut voor branderdruk (voor toestel zonder diafragma)
- 3.1 meetstut voor branderdruk (voor toestel met diafragma)
- 7 meetstut voor gasaansluitdruk
- 63 instelschroef voor max. gasdebiet (verzegeld)
- 64 instelschroef voor min. gasdebiet (verzegeld)
- 65 afdekkapje

- 3 prise de pression manométrique brûleur (pour appareil sans diaphragme)
- 3.1 prise de pression manométrique brûleur (pour appareil avec diaphragme)
- 7 prise de pression pour gaz d'alimentation
- 63 vis de réglage débit de gaz max. (scellée)
- 64 vis de réglage débit de gaz min. (scellée)
- 65 couvercle

6.2 Sélecteur de température départ chauffage

La température de départ est réglable entre 35 et 90°C.

TIP : Pour raisons d'économie d'énergie et de confort, la température de départ est toujours limitée à 75°C. Si nécessaire, cette limitation peut être enlevée.

La puissance de chauffe de la chaudière est adaptée automatiquement au besoin de chaleur par le fonctionnement modulant entre la puissance minimum et la puissance nominale à l'aide de la régulation. Un rendement plus élevé, une consommation plus basse et une durée de vie plus longue en résultent.

6.3 Enclenchement

A chaque réchauffement, l'appareil fonctionne pendant 1,5 min à puissance minimale.

En puisant de l'eau chaude, cette phase est éliminée.

Wanneer de ketel vaststelt dat de temperatuur te snel oploopt, kan het gebeuren dat hij niet doorbrandt. Hij blijft dan op klein vermogen branden en kan zelfs uitschakelen. Om dit te vermijden, moet men er voor zorgen dat de afgifte van de verwarmingselementen verbeterd wordt : meer radiatorcranken openen, convectoren reinigen, enz...

Quand la chaudière constate que la température s'élève trop vite, il peut arriver qu'elle ne continuera pas de brûler. Elle reste à fonctionner sur petite puissance et peut même se déclencher.

Afin d'éviter ceci, il faut prendre soin que l'émission de chaleur des corps de chauffe soit améliorée : ouvrir plus de robinets de radiateur, nettoyer les convecteurs, etc...

6.4 Regeling waterdebiet

De uitlooptemperatuur van het sanitair water kan tussen 40 en 60°C ingesteld worden met de temperatuurkiezer. In streken met sterk kalkhoudend water is het aan te bevelen de temperatuur van het sanitair water iets lager dan 60°C in te stellen.

In de fabriek werd het debiet begrensd op 7 l/min bij een Δt van 44°C.

De ketel past zich door zijn modulerende werking automatisch aan de warmwaterbehoefte aan.

 **TIP** : Controleer en reinig regelmatig de straalbrekers en filters van de sanitaire cranken.

Hij werkt met elk kraanwerk, ook ééngreepsmengcranken en thermostatische cranken.

6.4 Réglage du débit d'eau

La température d'écoulement de l'eau sanitaire peut être réglée entre 35 et 60°C avec le sélecteur de température. Dans des régions avec de l'eau très calcaire il est à conseiller de limiter la température de l'eau sanitaire un peu plus basse que 60°C.

Le débit est limité en usine à 7 l/min avec Δt de 44°C.

La chaudière s'adapte automatiquement au besoin d'eau chaude par son fonctionnement modulant.

 **TIP** : Contrôlez et nettoyez régulièrement les brises-jet et les filtres des robinets sanitaires.

Elle fonctionne avec toute robinetterie, même des mélangeurs monomains et thermostatiques.

7. INBEDRIJFNAME

7. MISE EN SERVICE

7.1 Vullen van de installatie

Waterleidingen spoelen en gasleidingen uitblazen vooraleer de gasketel geïnstalleerd wordt.

Bij sterk verontreinigde installaties moet de centrale verwarmingskring gereinigd worden vooraleer de gasketel geïnstalleerd wordt.

De ketel en de installatie vullen met water door middel van de vulset van Uw installatie.

Om te ontluichten de afsluitschroef van de ontluichter (fig. 4 - nr. 27) losdraaien.

Radiatoren ontluichten.

De vulkraan sluiten als de manometer 1,1 tot max. 1,5 bar aanduidt.

De installatie gedurende een behoorlijke tijdsperiode met geopende radiatorcranken op de hoogste vertrektemperatuur laten functioneren.

Het water tot 50°C laten afkoelen en zonodig water bijvullen.

7.2 Inbedrijfstelling

Het toestel onmiddellijk in gebruik nemen.

De eerste inbedrijfstelling omvat :

- het nazicht van de gasdichtheid van de aansluiting van het toestel, door middel van afzepen, bij normale bedrijfsdruk,
- het nazicht van de dichtheid van de verwarmingsinstallatie,
- het nazicht van de goede werking van de ketel, (maximum proefdruk van de ketel : 2,5 bar)
- de aflevering van deze voorschriften met bijhorende aanwijzingen aan de gebruiker.

7.1 Remplissage de l'installation

Rincez l'installation eau et soufflez les conduites gaz avant que la chaudière soit installée.

En cas d'installations extrêmement polluées, le circuit chauffage doit être rincé avant que la chaudière soit installée.

Remplissez la chaudière et l'installation à l'aide du set de remplissage de votre installation.

Pour purger, dévissez la vis du purgeur (fig. 4 - n°. 27).

Purgez les radiateurs.

Fermez le robinet de remplissage quand le manomètre indique une pression de 1,1 à max. 1,5 bar.

Faire fonctionner l'installation pendant une période raisonnable, à la température max. de départ, robinets de radiateurs ouverts.

Laisser refroidir l'eau jusqu'à 50°C et si nécessaire ajouter de l'eau.

7.2 Mise en service

Mettez l'appareil directement en service.

La première mise en service comprend :

- la vérification de l'étanchéité du raccordement gaz de l'appareil par badigeonnage au savon, à la pression de fonctionnement normale,
- la vérification de l'étanchéité de l'installation de chauffage
- la vérification du bon fonctionnement de l'appareil, (pression d'essai maximale de la chaudière : 2,5 bars)
- l'explication du fonctionnement et la remise de la présente notice à l'utilisateur.

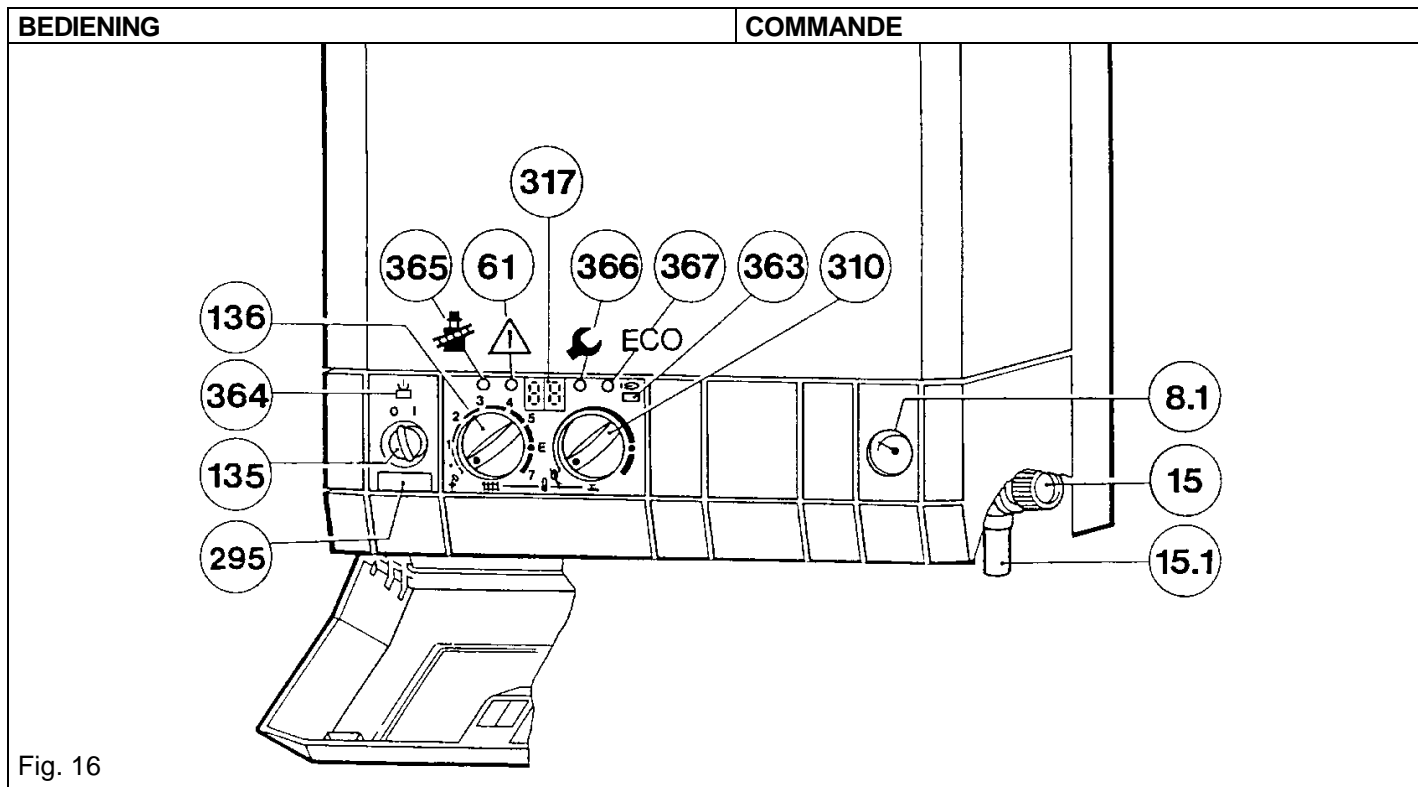

Fig. 16

8.1	manometer	8.1	manomètre
15	overdrukventiel	15	soupape de surpression
15.1	overlooptrechter (niet bijgeleverd)	15.1	entonnoir de trop-plein (non compris)
61	ontgrendeltoets	61	touche de déverrouillage
135	hoofdschakelaar	135	interrupteur principal
136	vertrektemperatuurkiezer	136	sélecteur de température départ chauffage
295	zelfklever type toestel	295	autocollant type d'appareil
310	temperatuurkiezer sanitair warm water	310	réglage de la température de l'eau chaude sanitaire
317	digitale aanduiding	317	indication digitale
363	controlelamp werking brander	363	témoin fonctionnement brûleur
364	controlelamp aan / uit	364	témoin en service / extinct
365	toets schoorsteenveger	365	touche ramoneur
366	service-toets	366	touche service
367	ECO-toets	367	touche ECO

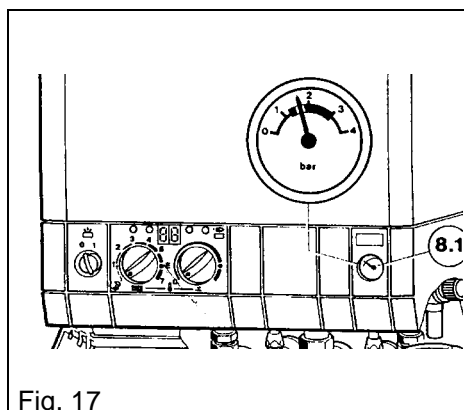

Fig. 17

WATERDRUK CONTROLEREN

Gasafsluitkraan en eventueel de koudwaterafsluitkraan openen.

Erop letten dat de manometer (8.1) 1,1 bar aanduidt. Zoniet, bijvullen tot 1,1 bar en maximum 1,5 bar (in koude toestand).

☞ **TIP** : Controleer regelmatig de stand van de manometer. Deze moet steeds tussen 1 en 2 bar blijven.

CONTROLE DE LA PRESSION D'EAU

Ouvrez le robinet d'arrêt gaz et éventuellement le robinet d'arrêt eau froide.

Veillez à ce que le manomètre (8.1) indique 1,1 bar. Sinon, remplissez jusqu'à minimum 1,1 bar et maximum 1,5 bar (en état froid).

☞ **TIP** : Contrôlez régulièrement la position du manomètre. Il doit toujours être entre 1 et 2 bars.

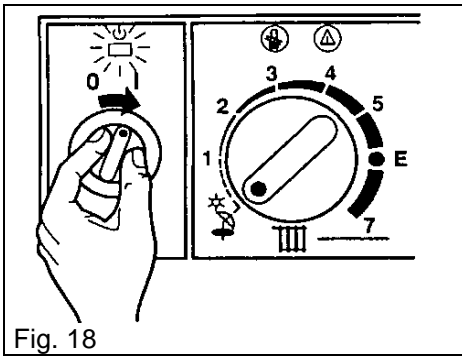

INSCHAKELING
 Zet de hoofdschakelaar in de positie "I".
 Het controlelampje licht **GROEN** op. In de display verschijnt de temperatuur van het verwarmingswater.

ENCLENCHEMENT
 Mettez l'interrupteur principal en position "I".
 Le témoin s'allume de couleur **VERTE**. Dans le display la température de l'eau du chauffage est affichée.

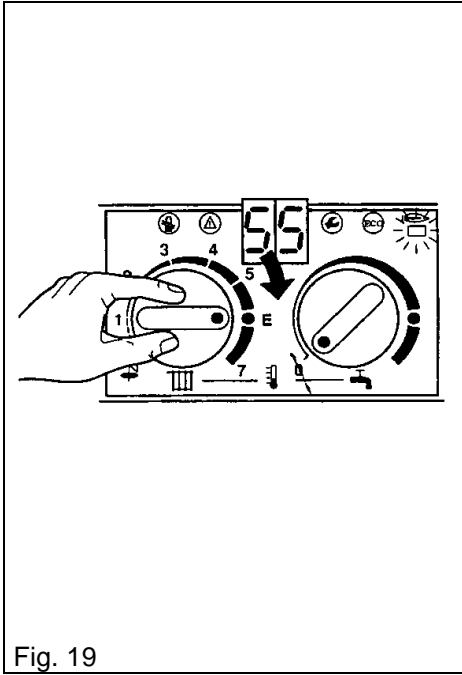

VERWARMING INSCHAKELEN
 De vertrektemperatuurkiezer naar rechts draaien tot de aanslag van positie **E** (max. vertrektemperatuur 75°C).
 Wanneer de brander werkt, licht het controlelampje **ROOD** op. In de display verschijnt de temperatuur van het verwarmingswater.
 Indien nodig kan een vertrektemperatuur tot 90°C (positie **7**) gekozen worden.
 TIP : Het is aan te raden de vertrektemperatuur zo laag mogelijk in te stellen om het rendement te verhogen. Let wel dat de ketel niet te veel op- en afschakelt. In dat geval de vertrektemperatuur hoger instellen, bv. in stand E.

ENCLENCHEMENT DU CHAUFFAGE
 Tournez le sélecteur de température de départ à droite jusqu'à la butée de la position **E** (température de départ max. 75°C).
 Quand le brûleur est en fonctionnement, le témoin s'allume de couleur **ROUGE**. Dans le display la température de l'eau du chauffage est affichée.
 Si nécessaire une température de départ de 90°C (position **7**) peut être sélectionnée.
 TIP : Il est à conseiller de régler la température de départ le plus bas que possible afin d'améliorer le rendement. Veillez à ce que la chaudière ne s'enclenche et se déclenche trop fréquemment. Dans ce cas, réglez la température de départ sur une valeur plus élevée, p. ex en position "E".

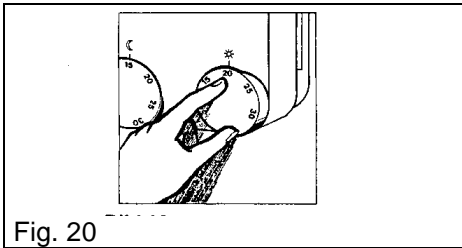

TEMPERATUURREGELING
 Stel de kamerthermostaat op de gewenste temperatuur in.
 Raadpleeg de voorschriften van de regelapparatuur.

REGLAGE DE LA TEMPERATURE
 Réglez le thermostat d'ambiance à la température désirée.
 Consultez les prescriptions de la régulation.

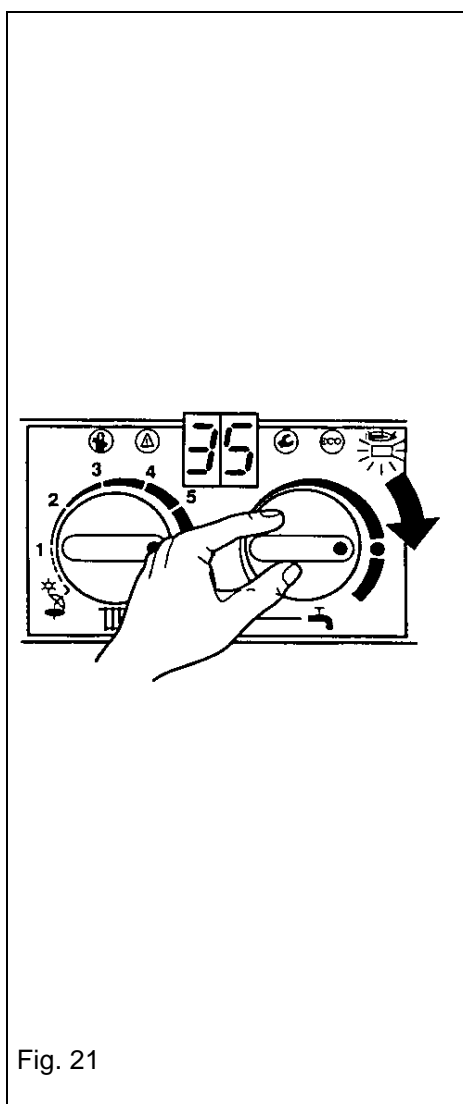

Fig. 21

WARMWATERBEREIDING INSCHAKELEN

De temperatuurregelaar voor warm water op de gewenste temperatuur draaien. De warmwatertemperatuur kan tussen 40 en 60°C ingesteld worden. Hij verschijnt niet in de display.

ECO-toets

Door drukken en ingedrukt houden van deze toets tot in de display "--" verschijnt, kan tussen **comfort-bedrijf** en **economisch bedrijf** gekozen worden.

Comfort-bedrijf (in de fabriek ingesteld - toets licht niet op)

Het water in de ketel wordt constant op de ingestelde temperatuur gehouden. Deze stand zorgt voor korte opwarmtijden. Hierdoor warmt de ketel op; ook wanneer geen warm water wordt afgenomen. Dit leidt wel tot een meerverbruik.

Economisch bedrijf (toets licht op)

In deze stand start het toestel pas op wanneer warm water afgenomen wordt. Dit heeft langere wachttijden bij afname van warm water tot gevolg.

ENCLENCHEMENT DE LA PRODUCTION D'EAU CHAUDE

Tournez le sélecteur de température à la température souhaitée. La température de l'eau chaude peut être réglée entre 40 et 60°C. Elle n'est pas affichée dans le display.

Touche ECO

En enfonçant cette touche et en maintenant-la enfoncée jusqu'à ce que "--" s'affiche dans le display, on peut choisir entre le **fonctionnement confort** en le **fonctionnement économique**.

Fonctionnement confort (réglage d'usine - la touche ne s'allume pas)

L'eau dans la chaudière est gardée constamment à la température sélectionnée. Cette position provoque des temps de chauffe réduits. Ainsi la chaudière chauffe, également s'il n'y a pas de puisage d'eau chaude. Ceci provoque cependant une consommation plus élevée.

Fonctionnement économique (la touche s'allume)

Dans cette position l'appareil ne s'enclenche qu'après puisage d'eau chaude. Ceci provoque des temps de chauffe plus longs lors de puisage d'eau chaude.

TIP : Het is aan te bevelen de ketel zoveel mogelijk in de stand "ECO" te zetten. Hiermee bereikt U de grootste besparing en verlengt U de levensduur van de ketel.

TIP : Il est à conseiller de mettre la chaudière le plus souvent que possible dans la position "ECO". Ainsi vous obtenez la plus grande économie et prolongez la durée de vie de la chaudière.

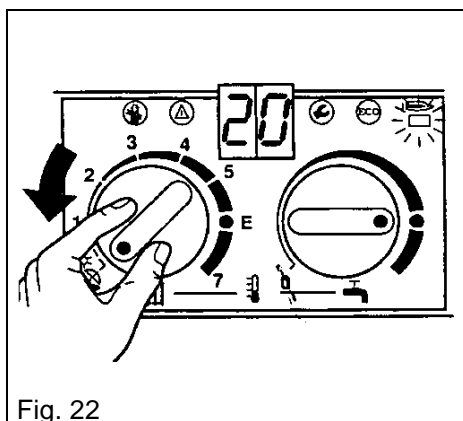

Fig. 22

ZOMERSTAND

Zet de vertrektemperatuurkiezer in de positie ^{*} 1. Alleen de warmwaterbereiding is nu geactiveerd. De verwarming is uitgeschakeld. De stroomvoorziening naar de regelapparatuur blijft behouden.

TIP : Om energie te besparen, steeds stand "ECO" instellen.

FONCTIONNEMENT ETE

Mettez le sélecteur de température de départ en position ^{*} 1. Seulement la production d'eau chaude est activée. Le chauffage est hors service. L'alimentation en courant de la régulation reste.

TIP : Afin d'économiser l'énergie, toujours mettre dans la position "ECO".

STORING

Bij de eerste ingebruikname is het mogelijk dat er zich nog lucht in de gasleiding bevindt waardoor de ketel in storting gaat. Tijdens de werking kunnen storingsmeldingen door b.v. brandervuiling, tijdelijk drukverlies, enz. optreden. In de display verschijnt "EA" en de ontgrendeltoets knippert. Bij te hoge temperaturen schakelt de temperatuurbegrenzer de ketel uit. In de display verschijnt "E9" en de ontgrendeltoets knippert. Ontgrendeltoets indrukken en ingedrukt houden tot in de display "--" verschijnt. Daarna verschijnt de vertrektemperatuur en gaat de ketel terug in werking.

TIP : Bij storingsmeldingen die niet met de ontgrendeltoets kunnen opgelost worden, dient U Uw installateur of onze naverkoopservice te verwittigen. Deel steeds de aangeduide storting mee.

PERTURBATION

Lors de la première mise en service il est possible qu'il se trouve encore de l'air dans la conduite gaz causant la mise en sécurité de la chaudière. Pendant le fonctionnement des perturbations causées par p. ex. encrassement du brûleur, perte de pression temporaire, etc. peuvent apparaître. "EA" s'affiche dans le display et la touche de déverrouillage clignote.

Lors de températures trop élevées, le limiteur de température débranche la chaudière. "E9" s'affiche dans le display et la touche de déverrouillage clignote.

Enfoncez la touche de déverrouillage en maintenez-la enfoncée jusqu'à ce que "--" s'affiche dans le display. Ensuite la température de départ est affichée et la chaudière se remet en service.

TIP : Pour les perturbations qui ne peuvent pas être solutionnées avec la touche de déverrouillage, prévenez votre installateur ou notre service après vente. Faites toujours mention de la perturbation affichée.

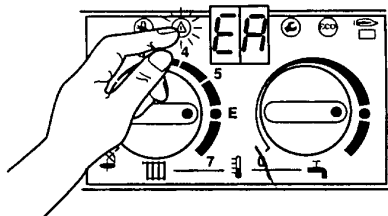

Fig. 23

UITSCHAKELING

Zet de hoofdschakelaar op "O". Het groene controlelampje dooft.

OPGELET : Bij installaties met klokthermostaat, valt de klok na 2 h stil.

MISE HORS SERVICE

Tournez l'interrupteur principal en position "O". Le témoin vert s'éteint.

ATTENTION : Pour les installations avec thermostat à horloge, l'horloge s'arrête après 2 h.

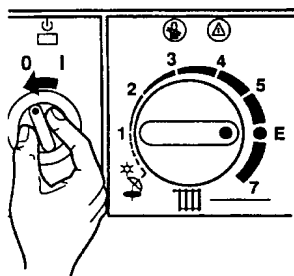

Fig. 24

VORSTBEVEILIGING

Tijdens de vorstperiode moet de hoofdschakelaar ingeschakeld blijven (positie I) en moet de vertrektemperatuurkiezer minimum op "1" ingesteld zijn.

SECURITE CONTRE LE GEL

Pendant la période de gel, l'interrupteur principal doit être enclenché (position I) et le sélecteur de température de départ doit être réglé minimum sur "1".

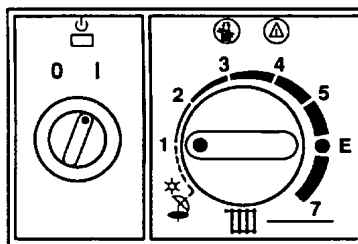

Fig. 25

ROOKGASBEVEILIGING

De rookgasbeveiliging schakelt de ketel uit wanneer rookgassen in de installatieruimte komen. De foutmelding A4 verschijnt. Na ongeveer 20 min herstart de ketel automatisch.

Bij herhaalde storingsmelding A4 moet de installateur geraadpleegd worden. De werking van de schouw moet verbeterd worden.

SECURITE DE REFOULEMENT

La sécurité de refoulement déclenche la chaudière si des gaz d'évacuation refoulent dans l'endroit d'installation. La perturbation A4 est affichée. Après environ 20 min la chaudière se remet automatiquement en marche.

Si la perturbation A4 s'affiche fréquemment, faites appel à votre installateur. Le fonctionnement de la cheminée doit être amélioré.

7.4 Werking van de circulatiepomp

Indien de brander na korte tijd weer dooft, verschijnt de foutmelding 99. De circulatiepomp nakijken.

Let op : nooit loskloppen.

De circulatiepomp niet laten drooglopen. Controleer dus of de waterdruk minimum 1 bar bedraagt.

Om blokkeren te vermijden, draait de circulatiepomp, 24 h na haar uitschakeling, gedurende 1 minuut.

7.5 Controle op de werking

- Controleer de rookgasafvoer en de stabiliteit van de brandervlammen.
- Nagaan of de vertrektemperatuurkiezer (136) bij maximum ingestelde temperatuur het gas naar de brander afsluit.
- Nagaan of de ketel stopt met uitgeschakelde regelapparatuur.

7.4 Fonctionnement du circulateur

Si le brûleur s'éteint après une courte période de fonctionnement, la perturbation 99 s'affiche. Vérifiez le circulateur.

Attention : jamais utiliser un marteau.

Le circulateur ne peut jamais fonctionner à sec. Contrôlez donc si la pression d'eau est de minimum 1 bar.

Afin d'éviter le blocage, le circulateur tourne, 24 h après son débranchement, pendant 1 minute.

7.5 Contrôle du fonctionnement

- Contrôlez l'évacuation des gaz brûlés et la stabilité des flammes du brûleur.
- Contrôlez si le sélecteur de température (136) coupe le gaz vers le brûleur à la température maximum demandée.
- Contrôlez si la chaudière s'arrête quand la régulation est débranchée.

8. ONDERRICHTINGEN

8. INSTRUCTIONS

8.1 Nota voor de installateur

Na de ingebruikname :

- de gebruiker op de hoogte brengen van de bediening en de werking van de gasketel,
- zijn aandacht vestigen op het feit dat in geen geval de aanvoer van verse lucht en de afvoer van verbrande gassen belemmerd mogen worden,
- zijn aandacht vestigen op de controle van de waterdruk d.m.v. de manometer (zie 7.3 Bedieningsinstructies),
- dit document overhandigen.

8.2 Nota voor de gebruiker

 **TIP** : Bij extreem lage buitentemperaturen (vanaf -10°C) raden wij U aan de nachtverlaging te beperken tot 2°C ten opzichte van de dagtemperatuur.

U vindt hierna enkele aanwijzingen die U toelaten, indien nodig, kleine storingen te verhelpen.

De ketel springt niet op

Brandt de diagnosecode-aanduiding ? Indien een storingsmelding verschijnt, de ontgrendeltoets indrukken. Controleer de instelling van kamerthermostaat en vertrektemperatuurkiezer (136).

De ketel wordt warm, de installatie blijft koud

Nagaan of de installatie gevuld en ontlucht is. Radiatorkranen openen. Indien de installatie koud blijft nagaan of de circulatiepomp draait. Zoniet de ketel uitschakelen en de circulatiepomp losmaken.

8.1 Note pour l'installateur

Après la mise en service :

- mettre l'utilisateur au courant de la manipulation et du fonctionnement de l'appareil, attirer son attention sur le fait qu'en aucun cas l'apport d'air frais et l'évacuation des gaz brûlés, ne peuvent être obturés,
- attirer son attention sur le contrôle de la pression d'eau à l'aide du manomètre (voir 7.3 Instructions de commande),
- remettre le présent document.

8.2 Note pour l'utilisateur

 **TIP** : Lors de températures extérieures très basses (à partir de -10°C) nous vous conseillons de limiter l'abaissement nocturne à 2°C à l'égard de la température jour.

Vous trouverez ci-après quelques indications qui vous permettent de remédier, si nécessaire, à quelques petites anomalies.

La chaudière ne s'enclenche pas

Est-ce que l'indication du code diagnostique est allumée ? Quand une perturbation s'allume, enfoncez la touche de déverrouillage. Contrôlez le réglage du thermostat d'ambiance et du sélecteur de température de départ.

L'appareil chauffe mais l'installation reste froide

Vérifiez si l'installation est remplie et purgée. Ouvrez les robinets de radiateurs. Si l'installation reste froide, vérifiez si le circulateur tourne. Sinon, mettez la chaudière hors service et débloquez le circulateur.

De ketel lekt aan de sanitair-waterzijde

De koudwaterkraan sluiten. Nagaan of er een terugslagklep onder het toestel geplaatst werd (zie 5.4 op blz. 8).

Verwittig Uw installateur of de naverkoopservice van JUNKERS.

Digitale foutmeldingen

Ontgrendeltoets indrukken. Bij herhaling Uw installateur of het Algemeen Agentschap JUNKERS verwittigen met opgave van de foutmelding.

La chaudière n'est pas étanche du côté sanitaire

Fermez le robinet eau froide. Vérifiez si un clapet anti-retour est monté en dessous de la chaudière (voir 5.4 à la page 8).

Prévenez votre installateur ou le service après vente de JUNKERS.

Affichages digitaux de perturbation

Enfoncez la touche de déverrouillage. Si la perturbation persiste, prévenez votre installateur ou l'Agence Générale JUNKERS avec mention de la l'affichage.

GASGEUR :

- gaskraan dichtdraaien
- vensters openen
- geen elektrische schakelaars bedienen
- alle open vuur doven
- de gasmaatschappij, Uw installateur of JUNKERS verwittigen

ODEUR DE GAZ :

- fermer le robinet gaz
- ouvrir les fenêtres
- ne pas toucher aux interrupteurs électriques
- éteindre tous feux ouverts
- prévenir la compagnie gazière, votre installateur ou JUNKERS

8.3 Controle van de ketel

Controleer regelmatig de waterdruk en, indien nodig, de installatie bijvullen en ontluchten. (zie 7.1)

Vlammenbeeld nagaan : de brander moet stabiel maar zonder gele vlammen branden.

8.4 Reinigen van de mantel

Gebruik geen schurende of agressieve reinigingsmiddelen, een vochtig doek volstaat.

8.3 Contrôle de la chaudière

Vérifiez régulièrement la pression d'eau et, si nécessaire, remplissez et purgez l'installation. (voir 7.1)

Vérifier le brûleur : les flammes doivent être régulières, sans avoir des pointes jaunes.

8.4 Nettoyage du manteau

N'utilisez pas des produits de rinçage abrasifs ou agressifs, un chiffon humide suffit.

9. CONTROLE EN ONDERHOUD

Zelfs een JUNKERS heeft een regelmatige controle- en onderhoudsbeurt nodig.

Een preventief onderhoud vermijdt vroegtijdige slijtage en/of een abnormaal hoog verbruik.

Deze werkzaamheden mogen enkel gedaan worden door de installateur, een bevoegd vakman of door de naverkoopservice van JUNKERS.

9.1 Warmtewisselaar

Reiniging afhankelijk van de gebruiksfrequentie en van de plaats waar de ketel geïnstalleerd is.

Voor de demontage van de warmtewisselaar, de ketel ledigen, de temperatuurbegrenzer (6) en de vertrektemperatuurvoeler (36) demonteren.

De warmtewisselaar onder een krachtige waterstraal afspoelen.

Bij erge vervuiling de warmtewisselaar met de lamellen naar beneden, in heet water met spoelmiddel dompelen en daarna goed afspoelen.

9. SURVEILLANCE ET ENTRETIEN

Même un JUNKERS a besoin d'une surveillance et d'un entretien régulier.

Un entretien préventif évite une usure prématurée et/ou une consommation anormale.

Ce travail doit être effectué par l'installateur, un homme de métier agréé ou par le service après vente de JUNKERS.

9.1 Echangeur de chaleur

Le nettoyage dépend de la fréquence d'emploi et de l'endroit où l'appareil est installé.

Avant le démontage de l'échangeur de chaleur, vidangez la chaudière et enlevez le limiteur de température (6) ainsi que la sonde de température de départ (36).

Nettoyez l'échangeur de chaleur à l'aide d'un jet d'eau.

En cas d'encrassement intensif, plongez le bloc, avec les lamelles vers le bas, dans de l'eau chaude contenant un détergent. Après, rincez soigneusement.

Maximale druk voor dichtheidscontrole van de warmtewisselaar : 4 bar.

Warmtewisselaar met nieuwe dichtingen opnieuw inbouwen. De temperatuurbegrenzer en de vertrektemperatuurvoeler opnieuw monteren.

Maximale druk voor dichtheidscontrole van de ketel : 2,5 bar.

9.2 Brander

Jaarlijks controleren.

Indien men de brander met water reinigt, dienen eerst de ontstekings- en de beveiligingselektrodes te worden gedemonteerd. Reinig de elektrodes met een borsteltje.

De opening voor de primaire luchtaanzuiging en de injectoren reinigen.

Bij erge vervuiling de brander in water met spoelmiddel dompelen. Daarna goed afspoelen.

Vòòr het terug in bedrijf stellen van de ketel, zorgen dat de brander volledig droog is.

Werkingscontrole van alle veiligheids-, regel- en stuurorganen.

9.3 Overdrukventiel

Werking controleren.

Indien het overdrukventiel water loost moet het expansievat gecontroleerd worden.

9.4 Expansievat

Controleer de tegendruk van het expansievat met de waterdruk in het toestel op 0. Verhoog, indien nodig, de tegendruk tot ongeveer 1 bar.

9.5 Sanitaire warmwaterleiding

Indien de normale uitlooptemperatuur en/of het normale debiet niet meer bereikt worden, ontkalken. Ontkalkingspomp aan de sanitaire aansluitingen van de warmtewisselaar aansluiten.

De ontkalkingtijd tot een minimum beperken !

Watervalue controleren. Nieuwe drukschotelset inbouwen, waterfilter controleren, dichtingen en eventueel membraan vervangen. Bewegende delen invetten met vet L 641.

9.6 Rookgasbeveiliging

De rookgasbeveiliging is onderhoudsvrij. Toch raden wij U aan de beveiliging te testen bij elke onderhoudsbeurt van de ketel.

De ketel in bedrijf stellen op maximaal vermogen (bv door aftappen van het maximum warmwaterdebiet). Laat de keteltemperatuur oplopen tot minimum 50°C.

De rookgasafvoerbuis wegnemen en alleen de uitgang van de trekonderbreker met een onbrandbare plaat afdekken. Na maximum 2 minuten moet de ketel uitschakelen. De foutmelding A4 verschijnt. Daarna de ruimte voldoende ventileren.

Pression maximale pour le contrôle d'étanchéité de l'échangeur de chaleur : 4 bars.

Remontez l'échangeur de chaleur avec des joints nouveaux. Remplacez le limiteur de température et la sonde de température de départ.

Pression maximale pour le contrôle d'étanchéité de la chaudière : 2,5 bars.

9.2 Brûleur

Procédez à un contrôle annuel.

Avant de rincer le brûleur avec de l'eau, il faut démonter l'électrode d'allumage et l'électrode de sécurité. Nettoyez les électrodes avec une petite brosse.

Nettoyez les entrées d'air primaire et les injecteurs.

En cas d'encrassement intensif, plongez le brûleur dans de l'eau contenant un détergent. Après rincez soigneusement.

Avant la remise en marche de la chaudière, veillez à ce que le brûleur soit parfaitement sec.

Contrôle du fonctionnement de tous les dispositifs de sécurité, de réglage et de commande.

9.3 Soupape de surpression

Contrôler le fonctionnement.

En cas d'écoulement d'eau par la soupape de surpression, contrôlez le vase d'expansion.

9.4 Vase d'expansion

Contrôlez la contre-pression du vase d'expansion avec la pression d'eau dans la chaudière à 0. Augmentez, si nécessaire, la contre-pression à environ 1 bar.

9.5 Circuit d'eau sanitaire

Si la température de sortie normale et/ou le débit normal ne sont plus atteints, un détartrage s'impose. Raccordez la pompe de détartrage aux raccords sanitaires de l'échangeur de chaleur.

Limitez le temps du détartrage au minimum !

Démontez la valve eau. Montez un nouveau set d'assiette poussoir, contrôlez le filtre eau et remplacez les joints et éventuellement la membrane. Graissez les parties mobiles avec la graisse L 641.

9.6 Sécurité de refoulement

La sécurité de refoulement n'a pas besoin d'entretien. En tout cas nous vous conseillons de la tester à chaque entretien de la chaudière.

Enclenchez la chaudière à la puissance maximale (p. ex. en puisant le débit maximum d'eau chaude). Laissez monter la température de la chaudière jusqu'à 50°C au minimum.

Enlevez la buse d'évacuation des gaz brûlés et couvrez la sortie de anti-refouleur par une plaque incombustible. Après maximum 2 minutes la chaudière doit se déclencher. La perturbation A4 s'affiche. Après suffisamment ventiler l'endroit.

De plaat terug wegnemen en de rookgasafvoerbuis terug monteren.

Na ongeveer 20 minuten moet de ketel automatisch terug in werking gaan.

Let erop dat de houder van de rookgasvoeler niet verbogen wordt.

Opmerking : De wachttijd van 20 minuten kan opgeheven worden door de hoofdschakelaar uit- en opnieuw in te schakelen.

De rookgasbeveiliging mag niet verwijderd of gewijzigd worden.

Bij defect moet de rookgasbeveiliging samen met haar bedrading gedemonteerd en vervangen worden door een identieke originele rookgasbeveiliging.

9.7 Opnieuw in gebruik nemen

Zie hoofdstuk 7.

9.8 Wisselstukken en smeermiddelen

Gebruik uitsluitend originele JUNKERS-wisselstukken en JUNKERS-vet.

Voor metalen dichtvlakken, O-ringen en temperatuurvoelers :

- | | |
|------------------------|------------|
| - in contact met water | L 641, |
| - in contact met gas | HFT 1 V 5, |
| - warmtegeleidingvet | P 12. |

Enlevez la plaque et montez à nouveau la buse d'évacuation des gaz brûlés.

Après environ 20 minutes la chaudière doit automatiquement se remettre en marche.

Faites attention à ne pas plier le support de la sonde des gaz brûlés.

Remarque : La période d'attente de 20 minutes peut être supprimée en mettant l'interrupteur principal en position hors service et ensuite à nouveau en position marche.

La sécurité de refoulement ne peut pas être enlevée ou modifiée.

En cas de panne, la sécurité de refoulement et son câblage doivent être démontés et remplacés par une sécurité de refoulement d'origine identique.

9.7 Remise en service

Voir chapitre 7.

9.8 Pièces de rechange et lubrifiants

Utilisez toujours les pièces d'origine JUNKERS et les graisses d'entretien JUNKERS.

Pour les pièces métalliques, les joints toriques et les sondes de température :

- | | |
|----------------------------|------------|
| - en contact de l'eau | L 641, |
| - en contact du gaz | HFT 1 V 5, |
| - graisse thermoconductive | P 12. |

PROPAAN - PROPANE

- 1 afsluitkraan
- 2 voorontspanner 1,5 bar (kg/cm²), debiet aangepast aan het totaal geïnstalleerd vermogen
- 3 hogedrukpropanaafsluiter
- 4 veiligheids-lagedruk-ontspanner 37 mbar (g/cm²), met een debiet van 2,5 kg/uur
- 5 gasafsluitkraan met ronde bedieningsknop (bijgeleverd)
- A gasketel
- B water/badverwarmer

- 1 robinet d'arrêt
- 2 prédétendeur 1,5 bar (kg/ cm²), débit adapté à la puissance totale installée
- 3 vanne de fermeture à haute pression pour propane
- 4 détendeur de sécurité basse pression 37 mbar (g/cm²), avec un débit de 2,5 kg/heure
- 5 robinet d'arrêt gaz avec manette de commande ronde (livré avec)
- A chaudière au gaz
- B chauffe-eau/chauffe-bain

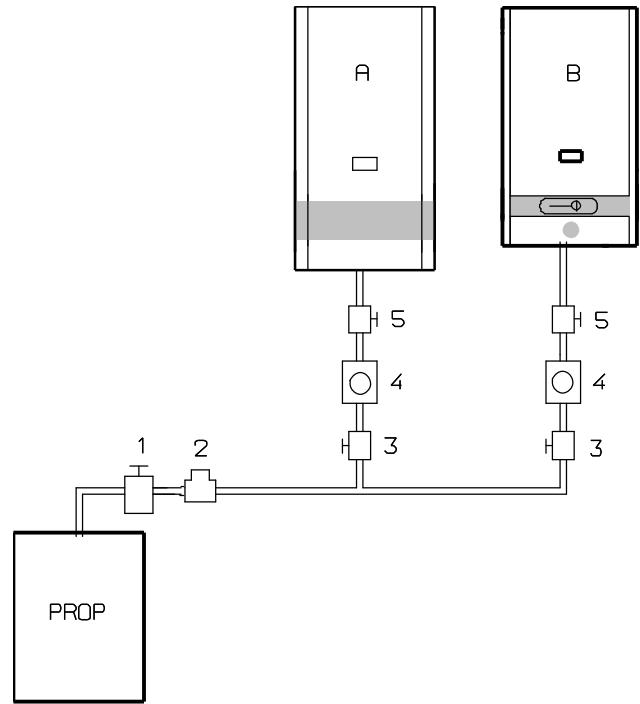

Fig. 26

BUTAAN

AF TE RADEN WEGENS DE GERINGE BESCHIKBARE HOEVEELHEID BRANDSTOF.

BUTANE

A DECONSEILLER A CAUSE DE LA PETITE QUANTITE DE COMBUSTIBLE DISPONIBLE.

LET OP

Aangezien vloeibaar gas zwaarder is dan lucht, moeten deze toestellen en de leidingen steeds in ruimten met een benedenverluchting boven de begane grond, geplaatst worden.

ATTENTION

Etant donné que le gaz liquide est plus lourd que l'air, les appareils et leurs conduites doivent être installés dans des endroits avec ventilation basse au-dessus du niveau du sol

NBN B 61-001

Plaats van de schoorsteenmond - gebieden waarin windinvloeden zich doen gelden op naburige hindernissen.

- I = vrije uitmondzone
- II = toegelaten zone, als de schoorsteenmond voorzien is van een afvoerkap
- III = verboden zone

NBN B 61-001

Emplacement du débouché des cheminées - zones résultant des effets du vent sur les obstacles avoisinants.

- I = zone de sortie libre
- II = zone autorisée, si le débouché est muni d'un aspirateur statique
- III = zone interdite

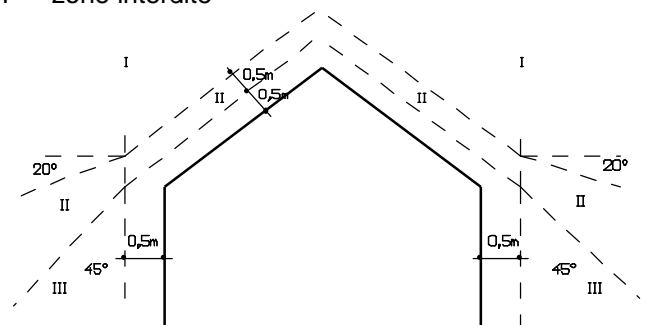
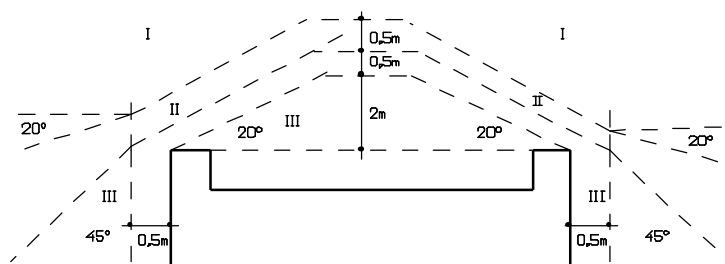

Fig. 27



11. BELANGRIJKE NOTA'S

11. NOTICES IMPORTANTES

De typeaanduiding en het serienummer vindt U terug op de kenplaat van het toestel. Gelieve deze gegevens te vermelden op de garantiekaart en bij elk contact met Uw installateur of met onze naverkoopservice.

Vous trouverez l'indication du type et le numéro de série sur la plaque signalétique de l'appareil. Veuillez mentionner ces données sur la carte de garantie et lors de chaque contact avec votre l'installateur ou avec notre service après vente.

VOORBEELD VAN EEN KENPLAAT EXEMPLE D'UNE PLAQUE SIGNALÉTIQUE

ZWE 24-3 MF K 23 S 3600 Best. Nr.: 7 713 230 088 BE / I 2E+ / B ₁₁ BS Afgest./Réglé Aardgas/Gaz nat G 20-25 / 20-25 mbar 230 V~ 50 Hz 160 W  IP 44 Nom. Belasting/Débit cal. nom. 25,7 kW Nom. Verm./Puissance nom. 24,0 kW Min. Belasting/Débit cal. min. 11,5 kW Max. watertemp./Temp. d'eau max. 82°C Max. hydr. w. druk/Pression hydr. max 3 bar Servico : TEL. : 03/887 20 60 CE-.....  97-0085 Robert Bosch GmbH Geschäftsb. Junkers, Wernau 829 FD 769 00000

← typeaanduiding
indication du type

← voorbeeld van een
serienummer
exemple d'un
numéro de série

INSTALLATEUR

12. NAVERKOOPSERVICE

12. SERVICE APRES VENTE

Het Algemeen Agentschap JUNKERS heeft een technische naverkoopservice ter beschikking van de installateur en de gebruiker.

L'Agence Générale JUNKERS tient un service après vente à la disposition de l'installateur et de l'utilisateur.

In geval van moeilijkheden, wendt U tot het Algemeen Agentschap JUNKERS of tot één van onze lokale agenten (naverkoopservice van de fabriek).

En cas de difficulté, adressez-vous à l'Agence Générale JUNKERS ou à l'un de ses agents locaux (service après vente de l'usine).

13. WAARBORG

13. GARANTIE

De toegestane waarborg is slechts geldig indien de installatie nauwkeurig voldoet aan deze voorschriften en indien de volledige installatie volgens de regels der kunst uitgevoerd werd.

La garantie accordée n'est valable que si l'installation est rigoureusement conforme aux présentes prescriptions et si l'installation entière est correctement effectuée.



De waarborg is toepasbaar volgens de voorwaarden vermeld op de garantiekaart. Deze moet worden teruggestuurd na de ingebruikname naar het Algemeen Agentschap JUNKERS, met vermelding van type en serienummer zoals aangeduid op de kenplaat van het toestel (zie fig. hierboven).

La garantie est applicable suivant les conditions reprises sur la carte de garantie. Celle-ci doit être complétée du type et du numéro de série, indiqué sur la plaque d'immatriculation de l'appareil et retournée à l'Agence Générale JUNKERS dès la mise en service (voir fig. ci-dessus).

 **TIP** : Stuur de garantiekaart onmiddellijk op na de inbedrijfstelling. Dit zal de contacten vergemakkelijken.

 **TIP** : Envoyez la carte de garantie immédiatement après la mise en service. Ceci facilitera les contacts.

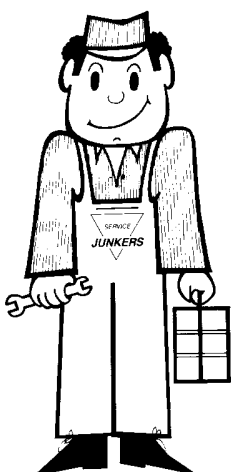
14. NUTTIGE ADRESSEN
14. ADRESSES UTILES
**NAVERKOOPSERVICE
& INFORMATIECENTRA**
**SERVICE APRES VENTE
& CENTRES D'INFORMATION**

 	STREEK - REGION	☎ ZONES
	ANTWERPEN + LIMBURG Kontichsesteenweg 17 - 2630 Aartselaar ☎ 03 887 20 60 - Fax 03 877 01 29	03 / 011 / 012 / 013 / 014 / 015 / 016 / 089
OOST-VLAANDEREN + WEST-VLAANDEREN Lostraat 54 - 9880 Aalter ☎ 09 375 33 09 - Fax 09 375 33 12	09 / 050 / 051 / 052 / 053 / 054 / 055 / 056 / 057 / 058 / 059	
BRUSSEL/BRUXELLES + VLAAMS-BRABANT + BRABANT-WALLON + HAINAUT Stwg naar Halle 47 - 1640 St.-Genesius-Rode ☎ 02 381 21 23 - Fax 02 381 21 24	02 / 010 / 060 / 064 / 065 / 067 / 068 / 069 / 071	
LIEGE - NAMUR - LUXEMBOURG Quai Orban 41 (bte. 001) - 4020 Liège ☎ 04 344 56 82 - Fax 04 344 04 44	04 / 019 / 061 / 063 / 080 / 081 / 082 / 083 / 084 / 085 / 086 / 087	
INGEVAL VAN AFWEZIGHEID ® EEN ADRES EN CAS D'ABSENCE ® UNE ADRESSE N.V. SERVICO S.A. - Kontichsesteenweg 17 - 2630 Aartselaar ☎ 03 887 20 60 - Fax 03 877 01 29		

VERKOOP & PROMOTIE
VENTE & PROMOTION

		☎ ZONES
	CHRIS ALLONSIUS ☎ 059 32 25 61 - Fax 059 33 04 71	09 / 050 / 051 / 055 / 056 / 057 / 058 / 059
GUY CHANTRY ☎ 069 44 48 15 - Fax 069 44 49 10	02 (Brabant Wallon) / 056 (Mouscron) / 010 / 060 / 064 / 065 / 067 / 068 / 069 / 071	
LUCIEN DEHOUSSE ☎ 04 337 68 66 - Fax 04 385 14 05	04 / 019 / 061 / 063 / 080 / 081 / 082 / 083 / 084 / 085 / 086 / 087	
LUDWIG DANEELS ☎ 014 55 19 08 - Fax 014 55 16 35	011 / 012 / 013 / 014 / 016 / 089	
BERT MEES ☎ 03 877 11 92 - Fax 03 887 83 12	03 / 015	
PATRICK SERVANCKX ☎ 02 270 29 56 - Fax 02 270 19 20	02 (Vlaams Brabant + Brussel/Bruxelles) / 052 / 053 / 054	



JUNKERS
Bosch Thermotechnik

N.V. SERVICO S.A.
 Kontichsesteenweg 17
 2630 AARTSELAAR
 ☎ 03 887 20 60
 Fax 03 877 01 29



Niets uit deze uitgave mag worden overgenomen zonder voorafgaande toestemming van de uitgever. Wijzigingen voorbehouden.

Toute reproduction interdite sans accord préalable de l'éditeur.
 Sous réserve de modifications.

PVM 5/2000