

Mini 8/11 AE/ASE

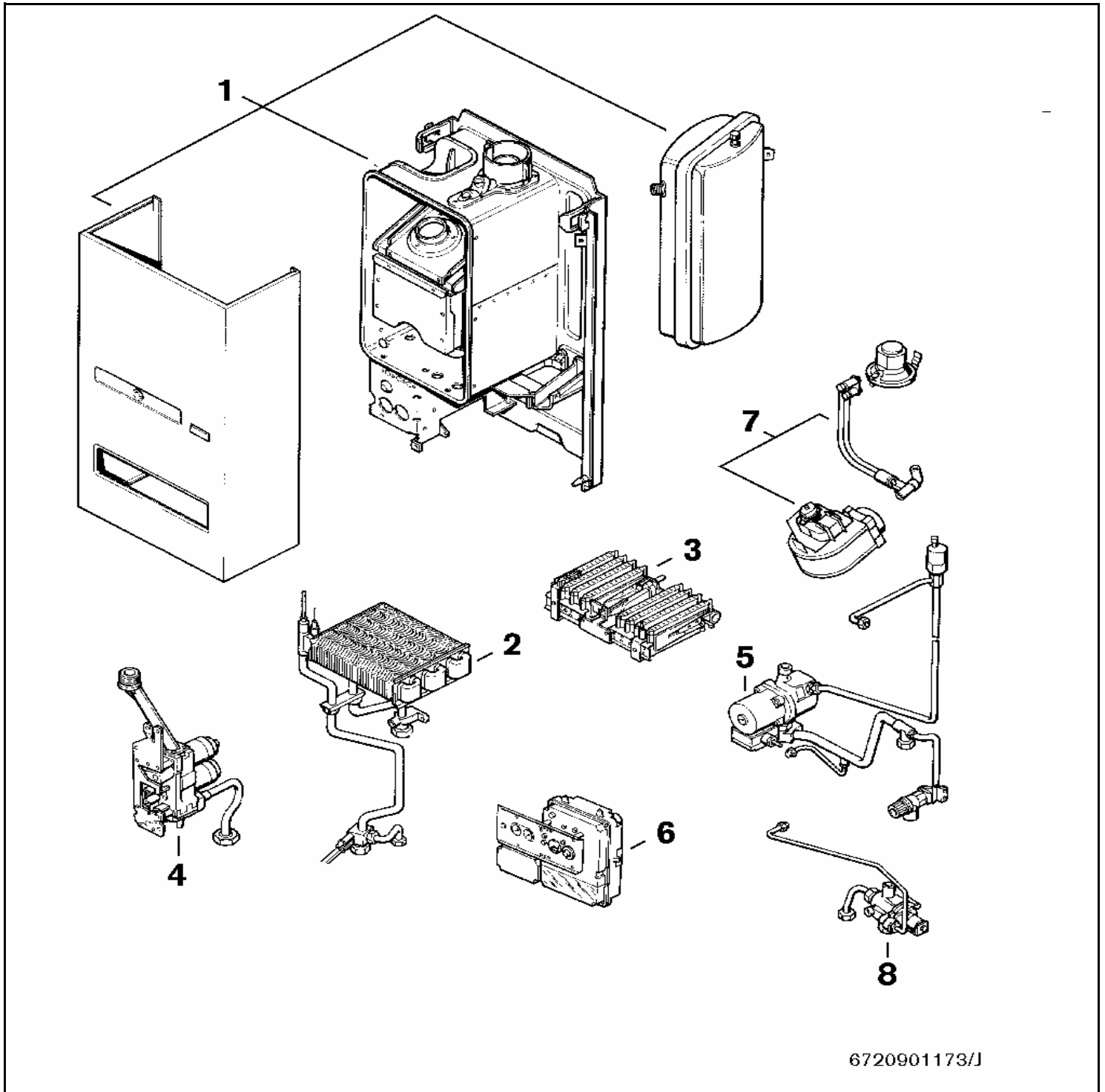

Wichtige Hinweise

- **Achtung seit 1. April 2003:**
Umstellung von 10-stellige auf 11-stellige Ersatzteilbestellnummern.
Beispiel: alt: 8710103043
neu: 87101030430
Bei Bestellungen immer eine "0" als 11. Stelle ergänzen. Alle Ersatzteillisten mit 10-stelligen Bestellnummern behalten ihre Gültigkeit!
- Ersatzteile dürfen nur von einem zugelassenen Installateur eingebaut werden!
- Die genannten Preisgruppen können sich während der Gültigkeit dieser Ersatzteilliste ändern. Wir empfehlen Ihnen daher, die Preisgruppen anhand der jeweils gültigen Preisliste zu prüfen.
- Im Anhang finden Sie:
 - die Übersetzungen aller verwendeten Teilebezeichnungen
 - eine Übersicht der Gerätetypen und Länder, für die diese Ersatzteilliste gilt.

Important notes

- **Important change as of 1 April 2003:**
Change-over from 10-digit to 11-digit spare parts order numbers.
Example: Old number: 8710103043
New number: 87101030430
When placing orders always add an extra "0" on the end. All spare parts lists with 10-digit order numbers remain valid!
- The spare parts may only be installed by an approved installer!
- The price groups quoted may change during the period of validity of this spare parts list. We therefore advise you to check the price groups against the current price list.
- In the appendix you will find:
 - a list of translations of the names of all parts used
 - a list of the models and countries to which this spare parts list applies.

Indications importantes

- **Attention a partir du 1er avril:**
Passage des numéros de commande à 10 chiffres à des numéros de commande à 11 chiffres pour les pièces de rechange.
Exemple : ancien numéro: 8710103043
nouveau numéro: 87101030430
Rajouter toujours un "0" en 11ème position dans vos commandes. Toutes les listes de pièces de rechange affichant les numéros de commande à 10 chiffres restent valables.
- L'installation des pièces de rechange doit être effectuée par un professionnel qualifié !
- Les groupes de prix indiqués peuvent changer durant la durée de validité de la présente liste des pièces de rechange. Nous vous recommandons donc de vérifier les groupes de prix au moyen de la liste de prix correspondante en vigueur.
- Veuillez trouver en annexe :
 - les traductions de toutes les désignations des pièces utilisées
 - une vue globale des types de chaudières et des pays pour lesquels la présente liste des pièces de rechange est valable.

Avvertenze importanti

- **Attenzione a partire dal primo aprile 2003:**
I codici d'ordinazione saranno non più di dieci cifre ma bensì di 11.
Esempio vecchio: 8710103043
nuovo: 87101030430
negli ordini successivi, aggiungere sempre lo zero finale.
- Le parti di ricambio possono essere montate esclusivamente da personale qualificato ed in possesso dei requisiti tecnico-professionali (L. 46/90).
- Durante il periodo di validità della presente lista ricambi, i gruppi inerenti i prezzi riportati, possono essere soggetti a cambiamenti. Pertanto, è sempre consigliata una verifica basata sul confronto tra i gruppi prezzi riportati ed il relativo listino prezzi in vigore.
- In appendice sono reperibili:
 - traduzione di ogni descrizione relativa alle varie parti di ricambio
 - elenco di sigle e codici, corrispondente ai vari paesi di destinazione.

Indicaciones importantes

- **Cambio importante a partir del 1 de Abril de 2003:**
El código de las piezas de repuesto cambia de 10 a 11 dígitos
Ejemplo: Código antiguo: 8710103043
Código nuevo: 87101030430
Al realizar un pedido, añadir un "0" adicional al final. Todos los despieces con códigos de 10 dígitos continúan siendo válidos.
- Los repuestos solamente deben ser montados por los servicios técnicos oficiales de la marca!
- Los grupos de precios citados pueden sufrir alteraciones durante el período de vigencia de esta lista de repuestos. Recomendamos por ello contrastar los grupos de precios en base a las respectivas listas de precios vigentes.
- En el anexo podrá encontrar:
 - la traducción de todas las denominaciones de piezas empleadas
 - una relación de los tipos de aparato y países en los que se aplica esta lista de repuestos.

Belangrijke aanwijzing

- **Belangrijk vanaf 1. april 2003**
Omzetting van een 10 cijferig naar een 11 cijferig onderdeelen bestelnummer.
Voorbeeld: oud: 8710103043
nieuw: 87101030430
Bij bestellingen altijd een "0" als 11 cijfer ingeven. Alle onderdelenlijsten met 10 cijferige bestelnummers blijven geldig.
- Onderdelen mogen alleen door een erkend installateur worden vervangen!
- De genoemde prijsgroepen uit de onderdelenlijsten kunnen worden vergeleken met de nu geldende prijsgroepenlijst. Aanbevolen wordt de prijslijst te controleren op de nu geldende data.
- In de bijlage vindt u:
 - de vertalingen van de gebruikte onderdelentekeningen
 - een overzicht van toesteltypen en de landen waarvoor deze onderdelenlijst bedoeld is.

Ersatzteilliste
Spare parts list

Liste des pièces de rechange
Lista parti di ricambio

Lista de repuestos
Onderdelenlijst

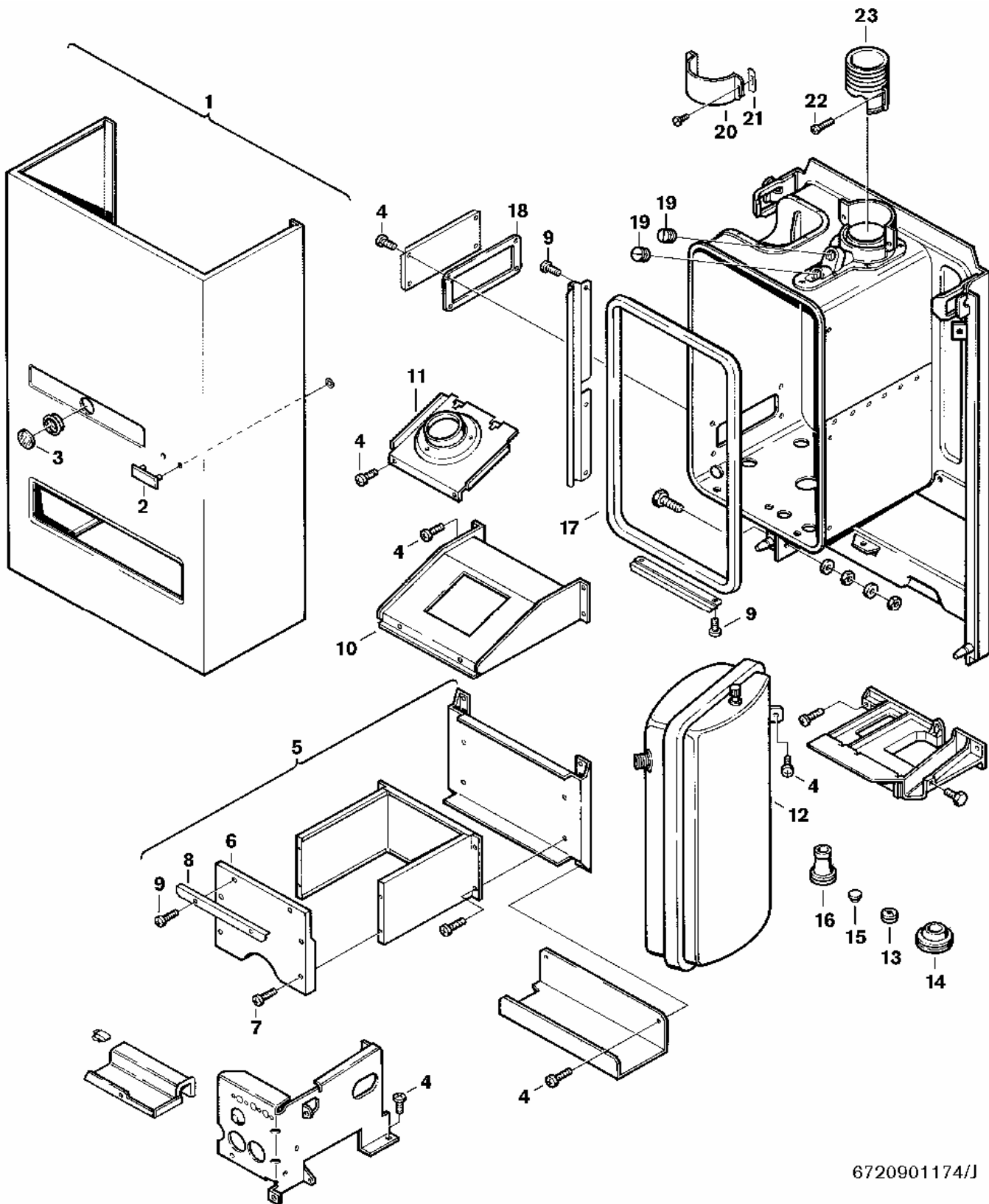

6720901174/J

1

Blechteile
Sheet metal
Pièces de tôle
Parti di lamiera
Piezas de chapa
Mantel

MINI-8/11 AE/ASE

Ersatzteilliste
Spare parts list

Liste des pièces de rechange
Lista parti di ricambio

Lista de repuestos
Onderdelenlijst

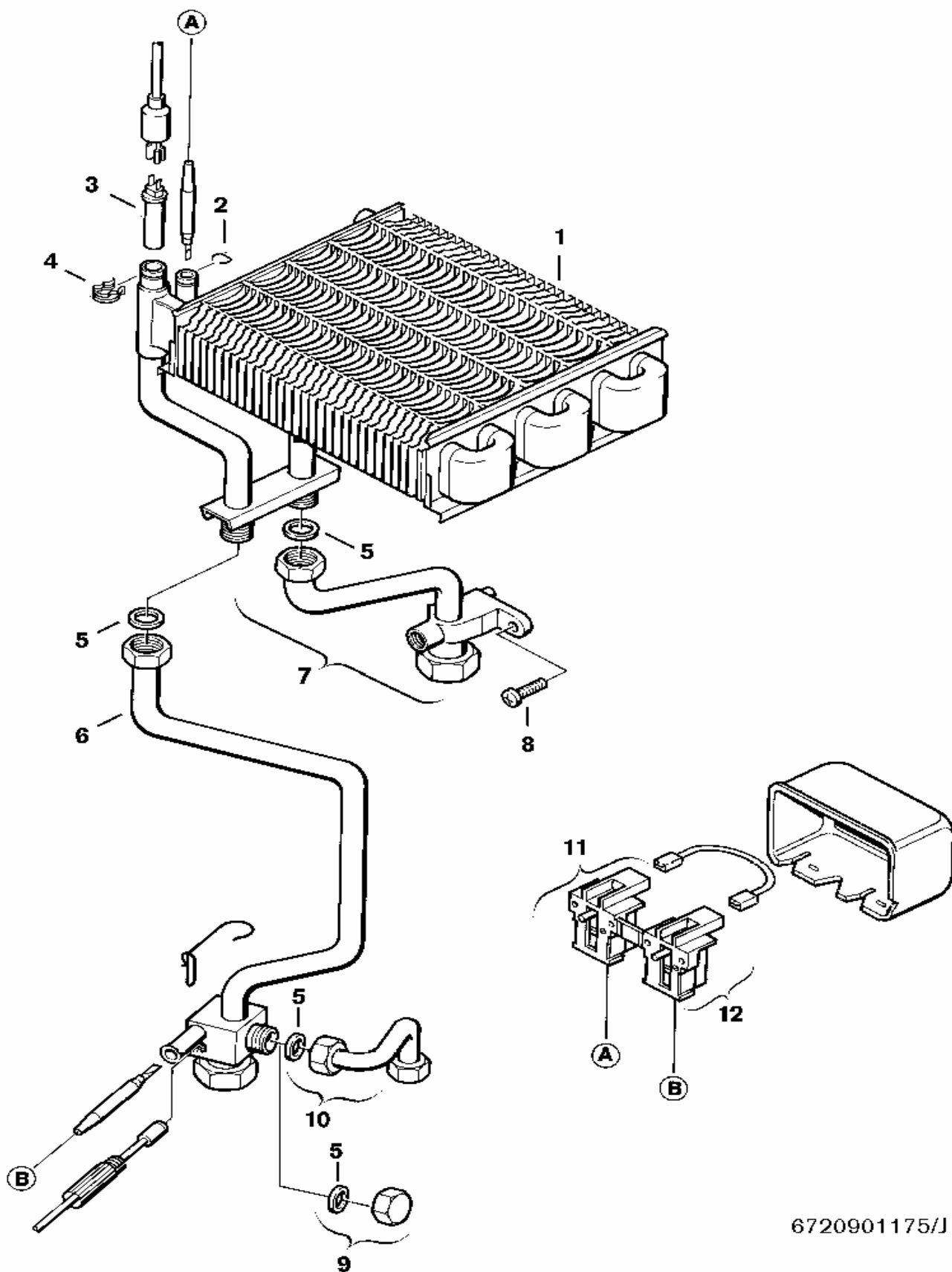

6720901175/J

2

Wärmeübertrager
Heat exchanger
Caloporteur
Blocco lamellare
Cambiador de calor
Warmtewisselaar

MINI-8/11 AE/ASE

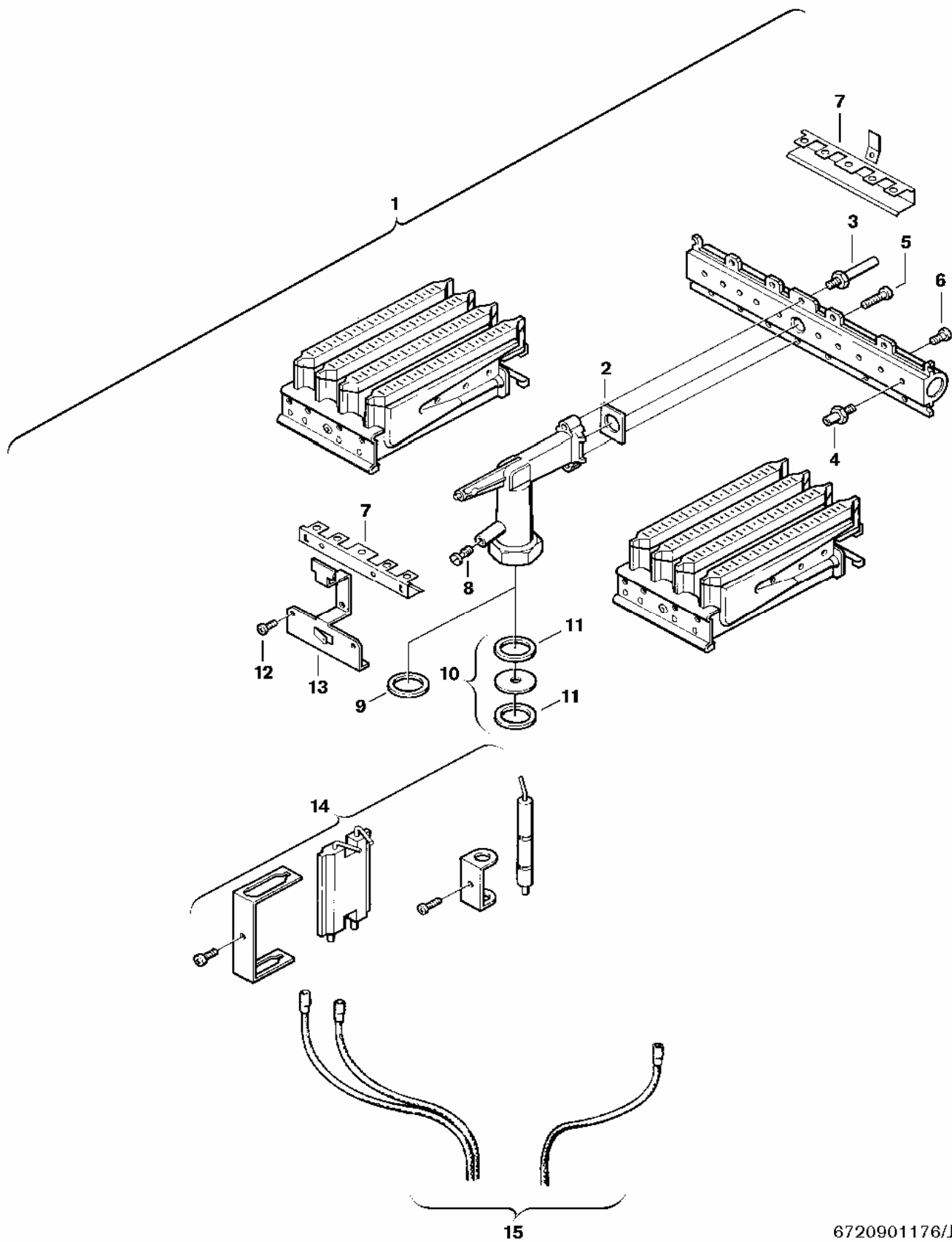

6720901176/J

3

Brenner
Burner
Brûleur
Bruciatore
Quemador
Brander

MINI-8/11 AE/ASE

Ersatzteilliste
Spare parts list

Liste des pièces de rechange
Lista parti di ricambio

Lista de repuestos
Onderdelenlijst

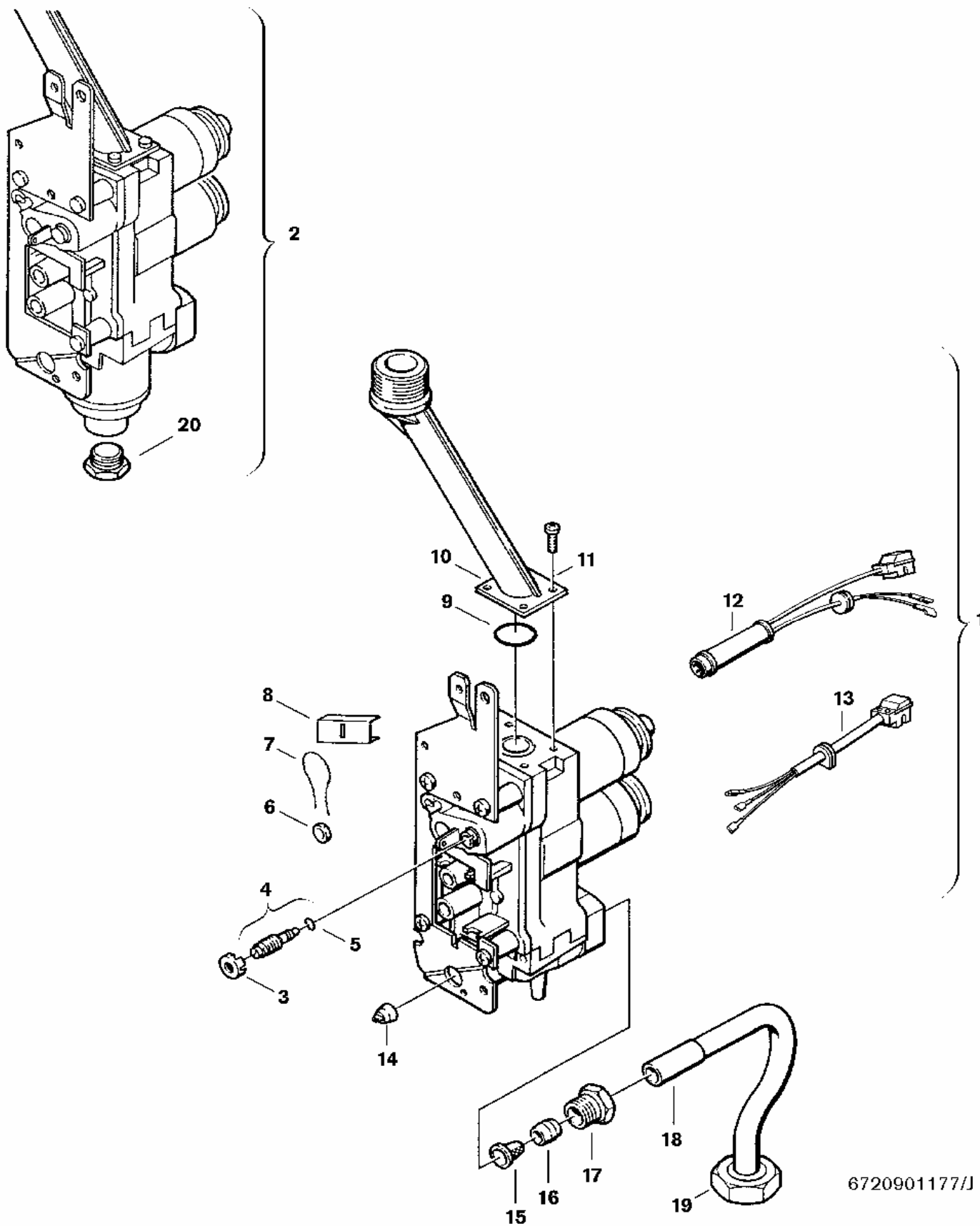

6720901177/J

4

Gasarmatur
Gas valve
Bloc gaz
Gruppo gas
Cuerpo de gas
Gasregelblok

MINI-8/11 AE/ASE

Ersatzteilliste
Spare parts list

Liste des pièces de rechange
Lista parti di ricambio

Lista de repuestos
Onderdelenlijst

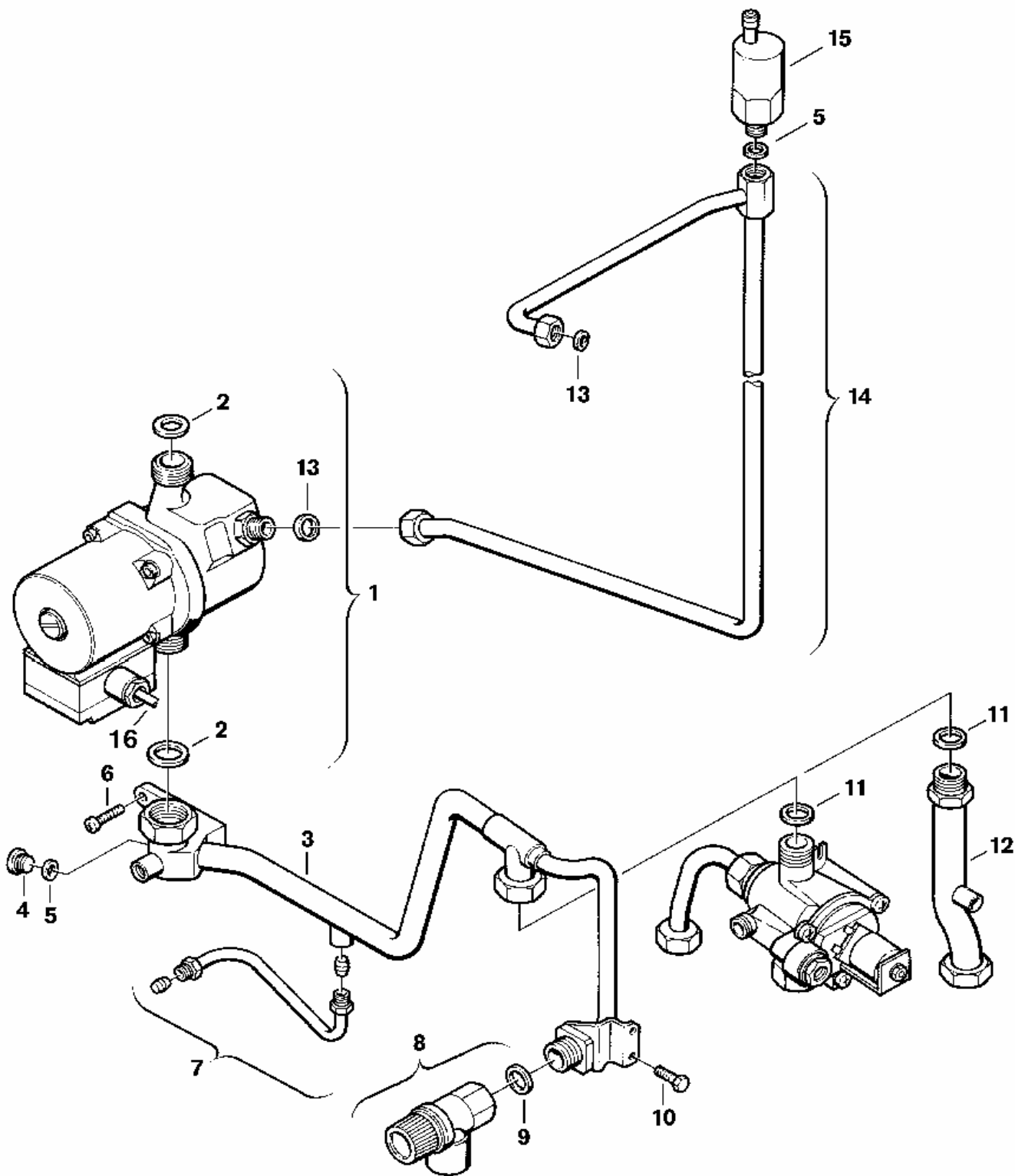

6720901178/J

5

Pumpe/Rohre
Pump/Tubes
Pompe/Tubes
Pompa/Raccordi
Bomba/Tubos
Pomp/Pijps

MINI-8/11 AE/ASE

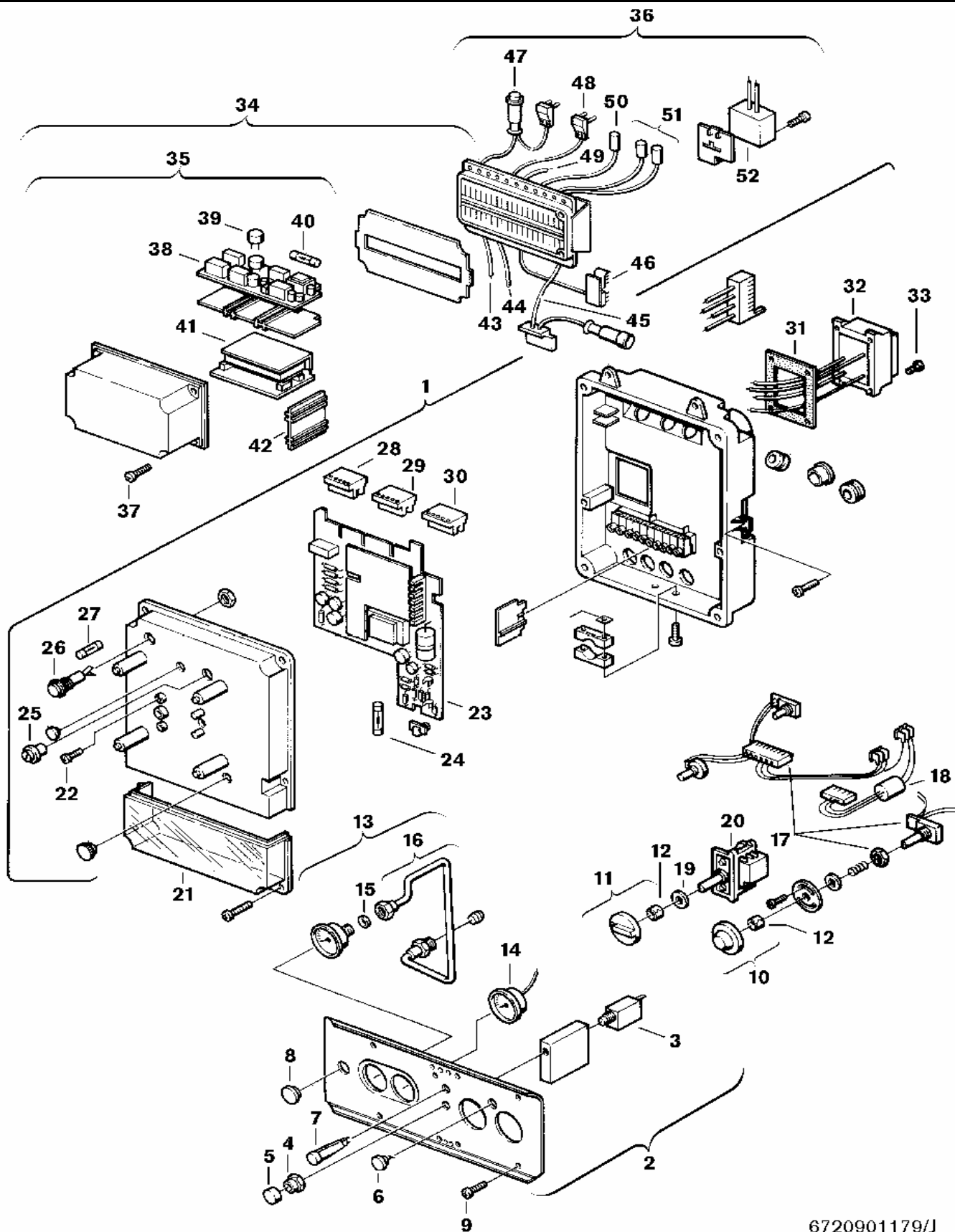

6720901179/J

6

Schaltkasten
Control box
Tableau de commande
Quadro comandi
Caja de conexiones
Schakelkast

MINI-8/11 AE/ASE

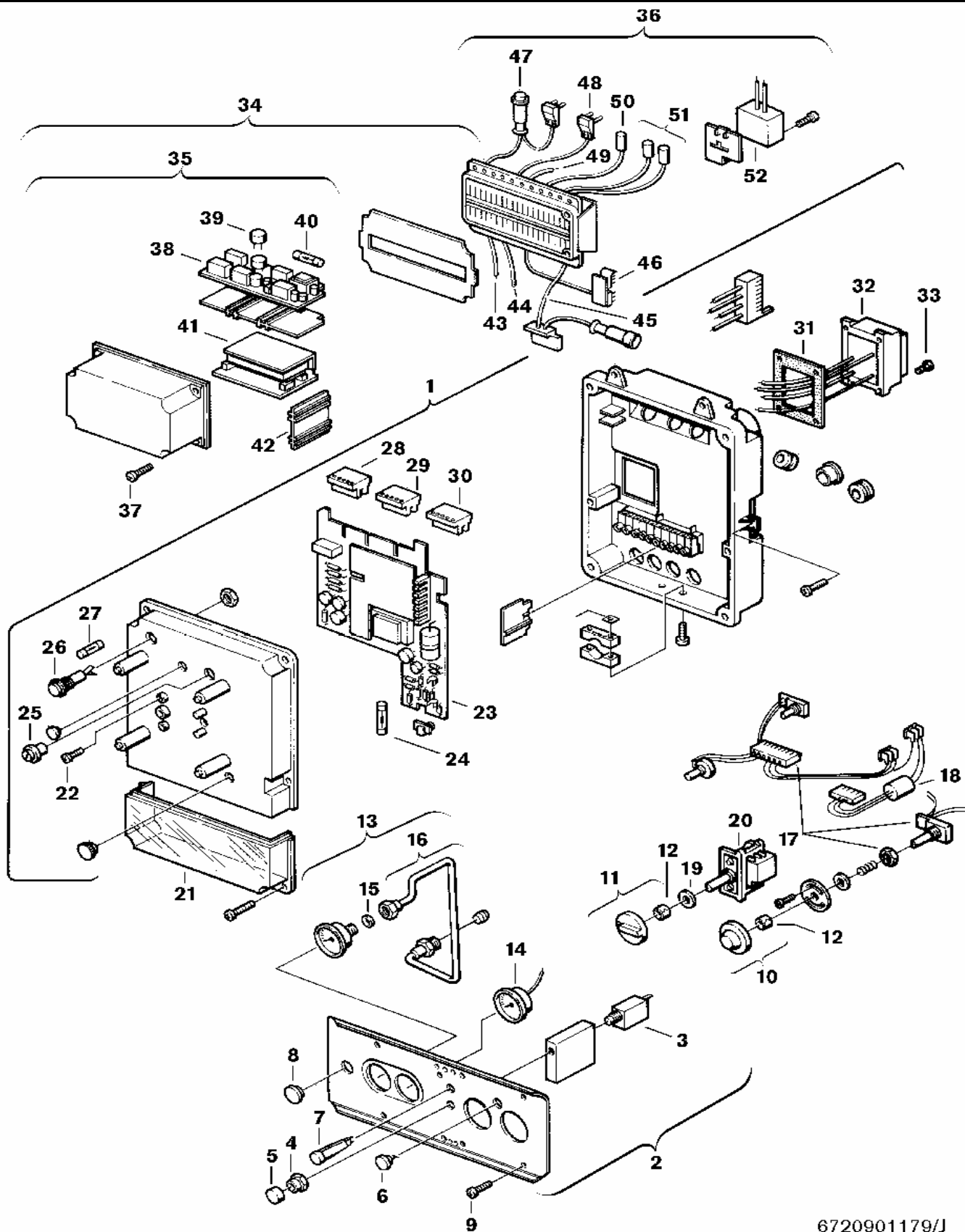

6720901179/J

6

Schaltkasten
Control box
Tableau de commande
Quadro comandi
Caja de conexiones
Schakelkast

MINI-8/11 AE/ASE

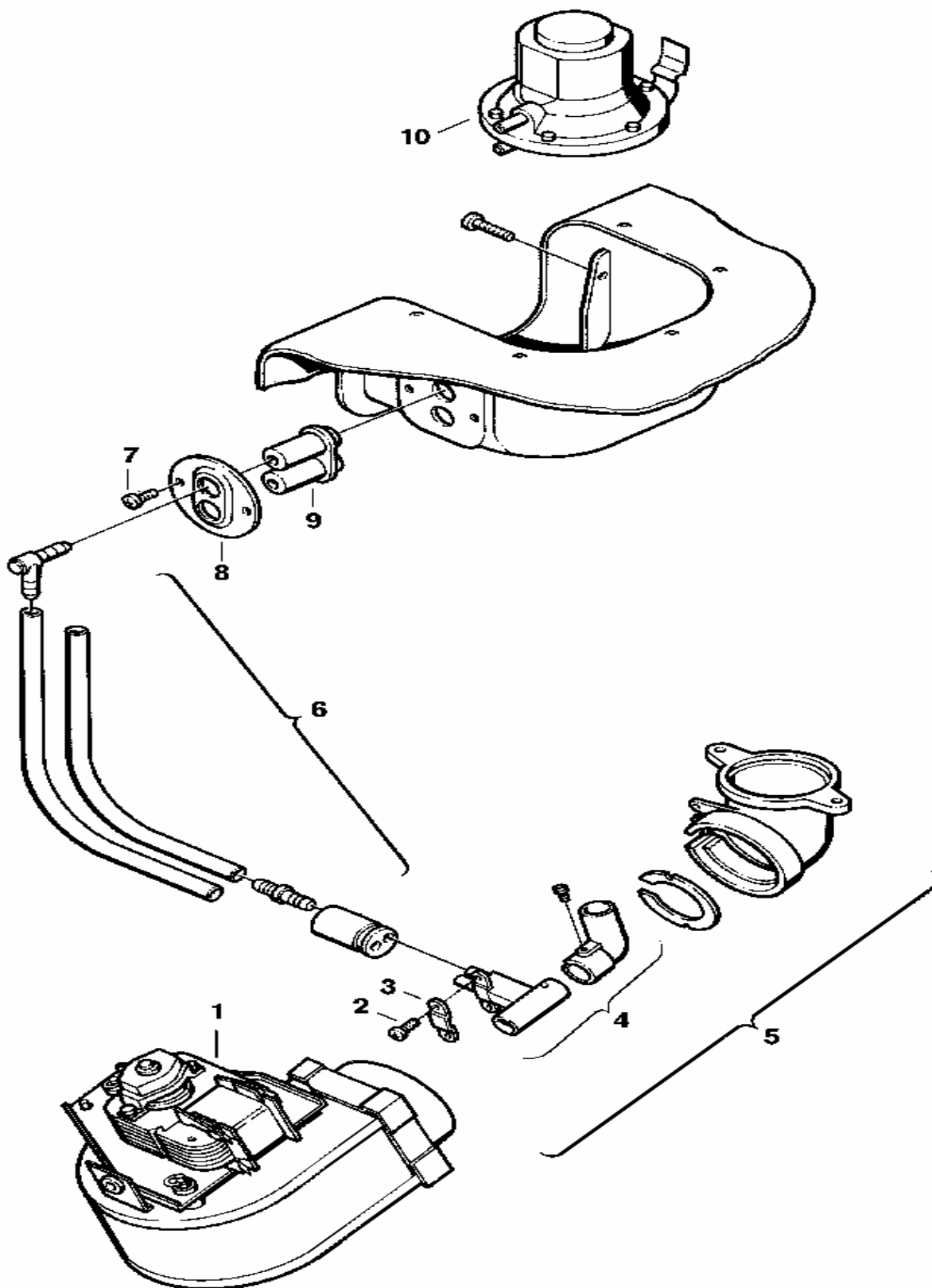

6720901180/J

7

Gebälse
Fan
Ventilateur
Ventilatore
Ventilador
Ventilador

MINI-8/11 AE/ASE

Ersatzteilliste
Spare parts list

Liste des pièces de rechange
Lista parti di ricambio

Lista de repuestos
Onderdelenlijst

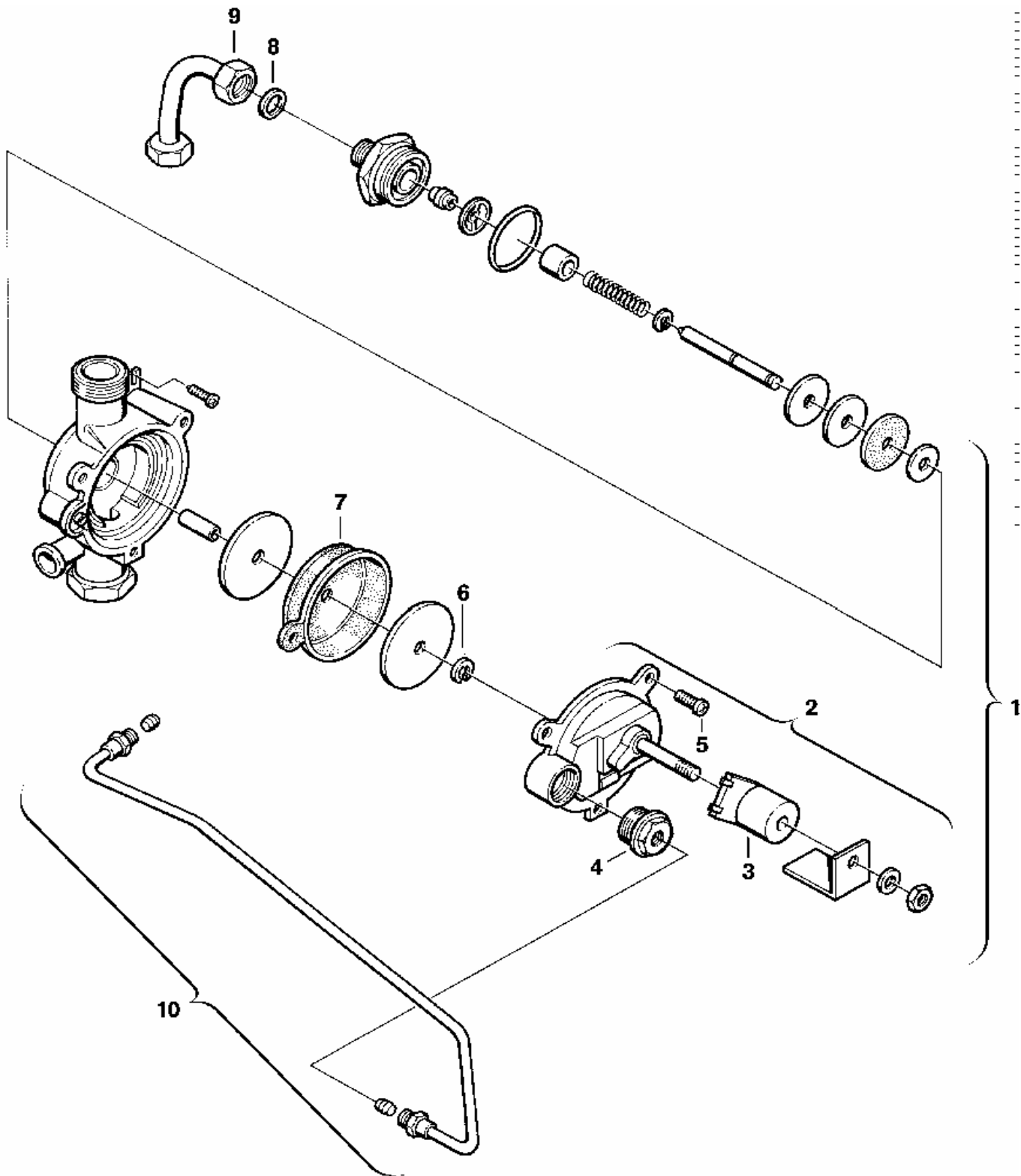

6720901181 /J

8

Hydraulikschalter
Hydraulic valve
Vanne 3 voies
Valvola deviatrice
Interruptor hidráulico
Circuit klep

MINI-8/11 ASE

Übersetzungsliste
List of translations

Liste des traductions
Traduzione delle descrizioni

Lista de traducciones
Vertalinglijst

Pos	Description	Denomination	Descrizione	Descripción	Benaming
	Element of construction	Groupe de construction	Gruppo di costruzione	Grupo de construccion	Montagegroep
1	Front shell	Habillage	Mantello	Carcasa	Mantel
2	Trade mark badge	Marquage	Targhetta	Marca	Fabrieksmerk
3	Observation window	Hublot	Vetrino	Mirilla de observación	Kijkglas
4	Screw (10x)	Vis (10x)	Vite (10x)	Tornillo (10x)	Schroef (10x)
5	Combustion chamber	Chambre de combustion	Camera combustione	Cámara de quemadores	Verbrandingskamer
6	Cover	Couvercle	Coperchio	Tapa	Voordeksel
7	Screw (10x)	Vis (10x)	Vite (10x)	Tornillo (10x)	Schroef (10x)
8	Angle bracket	Equerre	Staffa	Angulo	Hoeksteun
9	Screw no8x3/8" phillips hd type b	Vis (10x)	Vite (10x)	Tornillo (10x)	Schroef (10x)
10	Flue gas collector	Coupe tirage antirefouleur	Cappa fumi	Seguro evacuación de gases	Valwindafleider
11	Cover	Couvercle	Coperchio	Tapa	Deksel
12	Expansion vessel 7,5l	Vase d'expansion 7,5l	Vaso di espansione 7,5l	Vaso de expansión 7,5l	Expansievat 7,5l
13	Rubber grommet	Raccord tuyau souple	Guarnizione	Abrazadera de goma	Rubber tule
14	Rubber grommet	Raccord tuyau souple	Guarnizione	Abrazadera de goma	Rubber tule
15	Washer (10x)	Joint (10x)	Guarnizione (10x)	Junta (10x)	Afdichting (10x)
16	Rubber grommet	Raccord tuyau souple	Guarnizione	Abrazadera de goma	Rubber tule
17	Rubber seal	Joint d'étanchéité	Gomma di tenuta	Junta de goma	Afdichtingsrubber
18	Washer	Joint	Guarnizione	Junta	Pakkingring
19	Sealing screw	Vis de fermeture (10x)	Vite di chiusura (10x)	Tornilla de cierre (10x)	Afdekschroef (10x)
20	Clip	Support	Staffa	Abrazadera	Klembeugel
21	Washer	Joint (10x)	Guarnizione (10x)	Junta (10x)	Afdichting (10x)
22	Screw M4 x 12 phillips steel cross	Vis (10x)	Vite (10x)	Tornillo (10x)	Schroef (10x)
23	Tube	Douille	Bocchetta	Manguito	Bus
	Mounting holder	Manette de blocage	Bussola	Fijación de soporte	Een greeps hendel
	Element of construction	Groupe de construction	Gruppo di costruzione	Grupo de construccion	Montagegroep
1	Heat exchanger	Ensemble thermique	Blocco lamellare	Bloque de calor	Ketelblok
2	Clamping spring (10x)	Ressort (10x)	Molla (10x)	Clip de fijación (10x)	Klemveer (10x)
3	Temperature sensor	Sonde de temperature	Sensore termometrico	Sensor de temperatura	Temperatuurvoeler
4	Wireform spring (10x)	Epingle (10x)	Molla (10x)	Clip de fijacion (10x)	Borgveer (10x)
5	Fibre washer 18.6 X 13.5 X 1.5 (10x)	Joint 1/2" (10x)	Guarnizione 1/2" (10x)	Junta 1/2" (10x)	Afdichting 1/2" (10x)
6	Flow pipe	Tube départ chauffage	Raccordo	Tubo de salida	Aanvoerleiding
7	Return pipe	Tube retour chauffage	Tubazione di ritorno	Tubo de retorno	Retourleiding
8	Screw (10x)	Vis (10x)	Vite (10x)	Tornillo (10x)	Schroef (10x)
9	NR.304 Zubehör	NR.304 Zubehör	NR.304 Zubehör	NR.304 Zubehör	NR.304 Zubehör
10	Connecting pipe	Tube de raccordement	Raccordo	Tubo agua	Verbindingspijp
11	Temperature limit 132°C	Limiteur de température 132°C	Limitatore temperatura 132°C	Limitador de temperatura 132°C	Temperatuurbegrenzer 132°C
12	Temperature limit 113°C	Limiteur de température 113°C	Limitatore temperatura 113°C	Limitador de temperatura 113°C	Temperatuurbegrenzer 113°C
	Element of construction	Groupe de construction	Gruppo di costruzione	Grupo de construccion	Montagegroep
1	Burner	Brûleur	Brucciato	Quemador	Brander
2	Washer	Joint (10x)	Guarnizione (10x)	Junta (10x)	Afdichting (10x)
3	Screw	Vis (10x)	Vite (10x)	Tornillo (10x)	Schroef (10x)
4	Nozzle (120)	Injecteur (120) (10x)	Ugello (120) (10x)	Tobera (120) (10x)	Spuitstuk (120) (10x)
5	Screw M4 x 12 phillips steel cross	Vis (10x)	Vite (10x)	Tornillo (10x)	Schroef (10x)
6	Screw(10x)	Vis (10x)	Vite (10x)	Tornillo (10x)	Schroef (10x)
7	Crossignition bridge	Tôle d'interallumage	Ponte accensione	Rampa de encendido	Ontstekingsbrug
8	Pressure tapping	Prise de pression (10x)	Presa pressione (10x)	Toma de presión (10x)	Drukmeetnippel (10x)
9	Washer 1" (10x)	Joint 1" (10x)	Guarnizione 1" (10x)	Junta 1" (10x)	Afdichting 1" (10x)
10	Throttle disc (2,6)	Diaphragme (2,6)	Disco strozzatore (2,6)	Disco de estrangulación (2,6)	Restrictie (2,6)
11	Washer (10x)	Joint (10x)	Guarnizione (10x)	Junta (10x)	Afdichting (10x)
12	Screw no6x6.5 steel pan hd type b	Vis (10x)	Vite (10x)	Tornillo (10x)	Schroef (10x)
13	Angle bracket	Tôle deflecteur	Angolare	Angulo	Verbindingshoek
14	Set of electrodes	Jeu d'électrodes	Set di elettrodi	Conjunto electrodo	Elektrodenset
15	Set of cables	Sachet de câbles	Set di cavi	Conjunto cables	Set kabelgroep
	Element of construction	Groupe de construction	Gruppo di costruzione	Grupo de construccion	Montagegroep
1	Gas valve	Bloc gaz	Gruppo gas	Cuerpo de gas	Gasregelblok
2	Gas valve	Bloc gaz	Gruppo gas	Cuerpo de gas	Gasregelblok

Übersetzungsliste
List of translations

Liste des traductions
Traduzione delle descrizioni

Lista de traducciones
Vertalinglijst

Pos	Description	Denomination	Descrizione	Descripción	Benaming
3	Adjusting sleeve (10x)	Manchon de réglage (10x)	Bussola (10x)	Manguito de ajuste (10x)	Instelhuls (10x)
4	Gas conversion set	Kit de transformation de gaz	Kit conversione gas	Kit de conversión de gas	Gasombouwset
5	O-ring (10x)	Joint torique (10x)	Anello tenuta (10x)	Anillo tórico (10x)	O-ring (10x)
6	Lead seal	Plomb	Piombino (10x)	Plomo precinto (10x)	Loodje (10x)
7	Sealing wire	Fil de plomb (10x)	Filo zincato (10x)	Alambre precinto (10x)	Verzegeldraad (10x)
8	Covering sheet	Tôle de protection	Lamierina di protezione	Chapa de protección	Afdekplaat
9	O-ring	Joint torique	Anello tenuta	Anillo tórico	O-ring
10	Connector	Raccord	Raccordo di collegamento	Racor	Aansluit stuk
11	Screw (10x)	Vis (10x)	Vite (10x)	Tornillo (10x)	Schroef (10x)
12	Cable	Faisceau	Cablaggio	Cable	Kabel
13	Cable	Faisceau	Cablaggio	Cable	Kabel
14	Sealing cap (10x)	Capuchon (10x)	Vite di chiusura (10x)	Tapón de cierre (10x)	Stop (10x)
15	Gas filter	Filtre gaz	Filtro gas	Filtro de gas	Gaszeef
16	Olive	Bicône	Anello	Anillo bicono	Klemring
17	Threaded bushing	Douille filetée	Boccola filettata	Casquillo roscado	Draadbus
18	Gas supply pipe	Tube arrivée gaz	Tubo gas	Tubo de entrada de gas	Gastoevoerpijp
19	Unit union 1"	Ecrou 1"	Dado 1"	Tuerca 1"	Wartelmoer 1"
20	Sealing screw	Vis de fermeture	Vite di chiusura	Tornilla de cierre	Afdekschroef
	Set of washers	Sachet de joints	Set di guarnizioni	Conjunto de juntas	Set pakkingen
5	Element of construction	Groupe de construction	Gruppo di costruzione	Grupo de construccion	Montagegroep
1	Pump 3,5 - 5m ws	Pompe 3,5 - 5m WS	Pompa 3,5 - 5m WS	Bomba 3,5 - 5m WS	Pomp 3,5 - 5m WS
2	Washer 1" (10x)	Joint 1" (10x)	Guarnizione 1" (10x)	Junta 1" (10x)	Afdichting 1" (10x)
3	Return pipe	Tube retour chauffage	Tubazione di ritorno	Tubo de retorno	Retourleiding
4	Screw (10x)	Vis (10x)	Vite (10x)	Tornillo (10x)	Schroef (10x)
5	Washer 3/8" (10x)	Joint 3/8" (10x)	Guarnizione 3/8" (10x)	Junta 3/8" (10x)	Afdichting 3/8" (10x)
6	Screw (10x)	Vis (10x)	Vite (10x)	Tornillo (10x)	Schroef (10x)
7	Connecting pipe	Tube By-pass	Raccordo by pass	Tubo agua	Bypas leiding
8	Safety relief valve 3bar	Soupape de sécurité 3bar	Valvola sicurezza 3bar	Válvula de sobrepresión 3bar	Veiligheidsklep 3bar
9	Washer	Joint (10x)	Guarnizione (10x)	Junta (10x)	Afdichting (10x)
10	Screw (10x)	Vis (10x)	Vite (10x)	Tornillo (10x)	Schroef (10x)
11	Fibre washer 23.9 X 17.2 X 1.5	Joint 3/4" (10x)	Guarnizione 3/4" (10x)	Junta 3/4" (10x)	Afdichting 3/4" (10x)
12	Return pipe	Tube retour chauffage	Tubazione di ritorno	Tubo di retorno	Retourleiding
13	Fibre washer 18.6 X 13.5 X 1.5 (10x)	Joint 1/2" (10x)	Guarnizione 1/2" (10x)	Junta 1/2" (10x)	Afdichting 1/2" (10x)
14	Venting pipe	Tube de dégazage	Separatore	Conducto de purga	Ontluchtingspijp
15	Automatic purger	Purgeur	Valvola sfiato aria	Purgador	Vlotterontluchter
16	Pumpcable	Faisceau circulateur	Cabliaggio de pompa	Cable de bomba	Pompkabel
6	Element of construction	Groupe de construction	Gruppo di costruzione	Grupo de construccion	Montagegroep
1	Control box	Tableau de commande	Quadro comandi	Caja de conexiones	Schakelkast
2	Shield	Cache	Mascherina	Chapa cuadro	Paneel
3	Protection switch	Interrupteur de sécurité	Pulsante sblocco	Interruptor de protección	Veiligheid schakelaar
4	Nut	Ecrou	Dado	Tuerca	Moer
5	Protective cap (10x)	Capot de protection (10x)	Sigillo (10x)	Capuchón protector (10x)	Beschermkap (10x)
6	Grommet (10x)	Bouchon (10x)	Coperchietto (10x)	Tapon (10x)	Doorvoertule (10x)
7	Indicator lamp	Térnoin lumineux	Segnalatore luminoso	Testigo luminoso	Signaallamp
8	Cover	Couvercle	Coperchio	Tapa	Deksel
9	Screw (10x)	Vis (10x)	Vite (10x)	Tornillo (10x)	Schroef (10x)
10	Rotary handle	Bouton de réglage	Manopola	Botón rotativo	Regelknop
11	Rotary handle	Bouton de réglage	Manopola	Botón rotativo	Regelknop
12	Fixing bracket (10x)	Support (10x)	Angolare (10x)	Angulo soporte (10x)	Steunbeugel (10x)
13	Manometer	Manomètre	Manometro	Manómetro	Manometer
14	Thermometer	Thermomètre	Termometro	Termómetro	Thermometer
15	Washer	Joint (10x)	Guarnizione (10x)	Anillo junta (10x)	Afdichtring (10x)
16	Capillary	Capillaire	Capillare	Tubo capilar	Capilair
17	Set of cables	Sachet de câbles	Set di cavi	Conjunto cables	Set kabelgroep
18	Set of cables	Sachet de câbles	Set di cavi	Conjunto cables	Set kabelgroep
19	Washer (10x)	Joint (10x)	Guarnizione (10x)	Junta (10x)	Afdichting (10x)
20	Switch	Interrupteur	Interruttore	Interruptor	Schakelaar

Übersetzungsliste
List of translations

Liste des traductions
Traduzione delle descrizioni

Lista de traducciones
Vertalinglijst

Pos	Description	Denomination	Descrizione	Descripción	Benaming
21	Cover	Couvercle	Coperchio	Tapa	Deksel
22	Screw (10x)	Vis (10x)	Vite (10x)	Tornillo (10x)	Schroef (10x)
23	Printed circuit board	Circuit imprimé analogue	Scheda elettronica analogo	Placa de circuito impreso analogo	Print analog
24	Fusing element F1,0A (10x)	Fusible F1,0A (10x)	Fusibile F1,0A (10x)	Fusible F1,0A (10x)	Buissmeltveiligheid F1,0A (10x)
25	Rotary handle (10x)	Bouton de réglage (10x)	Manopola (10x)	Botón rotativo (10x)	Regelknop (10x)
26	Fuse holder	Support de fusible	Porta fusibile	Soporte fusible	Zekeringhouder
27	Fusing element T2,5A	Fusible T2,5A (10x)	Fusibile T2,5A (10x)	Fusible T2,5A (10x)	Buissmeltveiligheid T2,5A (10x)
28	Plug	Graveur	Spina	Anection	Stekker
29	Cable	Faisceau	Cablaggio	Cable	Kabel
30	Cable	Câble	Cablaggio	Conjunto cables	Kabel
31	Washer	Joint	Guarnizione	Junta	Pakkingring
32	Transformer	Transformateur	Trasformatore primario	Transformadores	Transformator
33	Screw (10x)	Vis (10x)	Vite (10x)	Tornillo (10x)	Schroef (10x)
34	Control unit	Tableau electique	Cassetta ionizzazione	Aparato de mando	Besturingsautomaat
35	Upper housing	Partie supérieure	Scheda Elettronica	Tapa	Bovendeel
36	Lower housing	Caisson inférieur	Parte inferiore	Parte inferior	Onderdeel
37	Screw (10x)	Vis (10x)	Vite (10x)	Tornillo (10x)	Schroef (10x)
38	Printed circuit ionisation	Circuit imprimé d'ionisation	Scheda elettronica ionizzazione	Placa de circuito impreso ionización	Print ionisatie
39	Fusing element T0,125A (10x)	Fusible T0,125A (10x)	Fusibile T0,125A (10x)	Fusible T0,125A (10x)	Buissmeltveiligheid T0,125A (10x)
40	Fusing element T2,5A	Fusible T2,5A (10x)	Fusibile T2,5A (10x)	Fusible T2,5A (10x)	Buissmeltveiligheid T2,5A (10x)
41	Printed circuit	Circuit imprimé	Scheda elettronica	Circuito impreso	Print
42	Separating spacer	Entretoise	Barra di separazione	Placa separadora	Scheidingsstuk
43	Cable	Faisceau	Cablaggio	Cable	Kabel
44	Centrifugal blower cables	Faisceau ventilateur	Cablaggio ventilatore	Ventilador cable	Ventilatorleiding
45	Cable	Câble	Cablaggio	Conjunto cables	Kabel
46	Plug	Graveur	Spina	Anection	Stekker
47	Cable	Faisceau	Cablaggio	Cable	Kabel
48	Cable	Faisceau	Cablaggio	Cable	Kabel
49	Mains cable	Cordon branchement reseau	Linea di collegamento	Linea de conexion a red	Netkabel
50	Set of cables	Sachet de câbles	Set di cavi	Conjunto cables	Set kabelgroep
51	Set of cables	Sachet de câbles	Set di cavi	Conjunto cables	Set kabelgroep
52	Cable	Faisceau	Cablaggio	Cable	Kabel
7	Element of construction	Groupe de construction	Gruppo di costruzione	Grupo de construccion	Montagegroep
1	Centrifugal blower	Ventilateur	Ventilatore	Ventilador	Ventilador
2	Screw (10x)	Vis (10x)	Vite (10x)	Tornillo (10x)	Schroef (10x)
3	Fixing bracket (10x)	Support (10x)	Passante tenuta (10x)	Soporte (10x)	Klembeugel (10x)
4	Differential pressure line	Conduite de pression différent.	Raccordo pressostato	Conducción de presión diferencial	Drukverschilvoeler
5	Pipe fitting	Tubulure	Bocchetta di collegamento	Tubuladura	Aansluitbocht
6	Set of hose	Sachet de tuyau	Tubetto	Conjunto de tubo flexible	Slangenset
7	Screw (10x)	Vis (10x)	Vite (10x)	Tornillo (10x)	Schroef (10x)
8	Connection plate	Plaque de jonction	Lamierino	Placa de unión	Vangschaal
9	Intermediate fitting	Entretoise	Flussostato	Pieza intermedia	Tussenstuk
10	Pressure differential	Pressostat	Interruttore differenziale	Interruptor de presión	Drukverschilschakelaar
8	Element of construction	Groupe de construction	Gruppo di costruzione	Grupo de construccion	Montagegroep
1	Hydraulic valve	Vanne 3 voies	Valvola deviatrice	Interruptor hidráulico	Circuit klep
2	Cover	Couvercle	Coperchio	Tapa	Deksel
3	Solenoid	Electro-vanne	Bobina	Bobina	Spoel
4	Connection bush	Douille filetée	Piattello di collegamento	Casquillo roscado	Aansluitstuk (bus)
5	Screw	Vis (10x)	Vite (10x)	Tornillo (10x)	Schroef (10x)
6	Retaining ring (10x)	Circlips (10x)	Rondella (10x)	Arandela de seguridad (10x)	Borgveering (10x)
7	Diaphragm	Membrane	Membrana	Membrana	Membraan
8	Fibre washer 18.6 X 13.5 X 1.5 (10x)	Joint 1/2" (10x)	Guarnizione 1/2" (10x)	Junta 1/2" (10x)	Afdichting 1/2" (10x)
9	Return pipe	Tube retour chauffage	Tubazione di ritorno	Tubo de retorno	Retourleiding
10	Control pipe	Circuit de commande	Raccordo di comando	Conducto de control	Stuurleiding

Gerätetypen Types of appliances	Types de chaudières Tipo apparecchi	Tipos de aplicaciones Toesteltypes	
Gerat Appliance Chaudiere Apparecchio Aparato Toestel	Bestell-Nr. ordering no. numero de commande n° d'ordine número el ordenar bestelnummer	Land Country Pay Paese Paese Land	Bemerkungen remarks remarques osservazioni observaciones opmerkingen
MINI-11AE21	7 712 024 897	Deutschland	
MINI-11AE21S0011	7 712 024 894	Deutschland	
MINI-11AE23	7 712 034 893	Deutschland	
MINI-11AE23S0011	7 712 034 885	Deutschland	
MINI-11AE31	7 712 044 895	Deutschland	
MINI-11AE31S0011	7 712 044 891	Deutschland	
MINI-11ASE21	7 712 024 896	Deutschland	
MINI-11ASE23	7 712 034 892	Deutschland	
MINI-11ASE31	7 712 044 894	Deutschland	
MINI-8AE21	7 710 024 899	Deutschland	
MINI-8AE31	7 710 044 899	Deutschland	
MINI-8ASE21	7 710 024 898	Deutschland	
MINI-8ASE23	7 710 034 898	Deutschland	
MINI-8ASE31	7 710 044 898	Deutschland	
MINI-8AE23	7 710 034 899	Deutschland, Tschechien	
MINI-11ASE23-1S0800	7 712 034 888	Dänemark	
MINI-11ASE31-1S0800	7 712 044 893	Dänemark	
MINI-8ASE23-1S0800	7 710 034 895	Dänemark	
MINI-8ASE31-1S0800	7 710 044 897	Dänemark	
MINI-11AE23S0404	7 712 034 889	Italien	
MINI-8AE23S0404	7 710 034 894	Italien	
MINI-11AE23S2900	7 712 034 875	Schweiz	
MINI-11AE23S1400	7 712 034 891	Österreich	
MINI-11ASE23S1400	7 712 034 887	Österreich	
MINI-8AE23S1400	7 710 034 897	Österreich	
MINI-8ASE23S1400	7 710 034 893	Österreich	



BBT Thermotechnik GmbH
Junkers Deutschland
Postfach 1309
D-73243 Wernau

www.junkers.com