

Commande à distance

FB 100

pour le FW 100 ou le FW 200 de chaudière avec tableau électronique Heatronic 3 compatible BUS

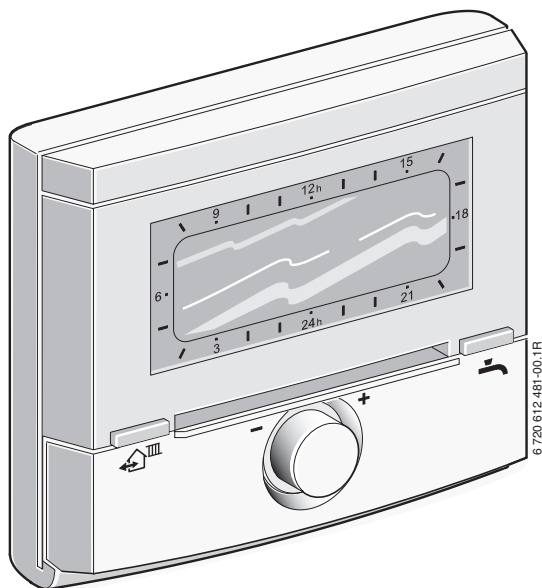

6 720 612 481-00.1R

Aperçu des éléments de commandes et des symboles

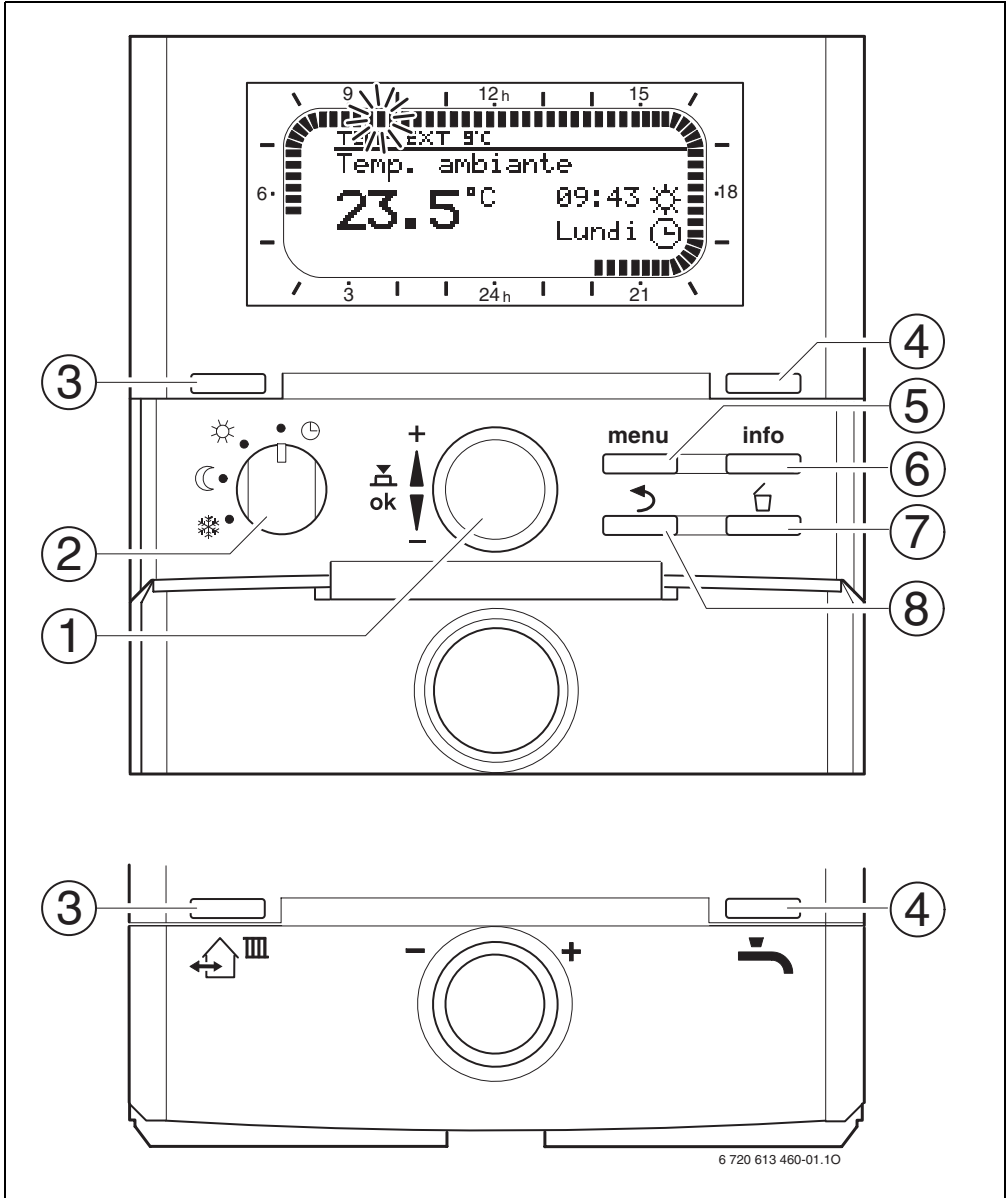









































Fig. 1 Affichage standard

Eléments de commande	
1	Tourner le bouton de sélection  dans le sens + : remonter dans les menus/textes info ou augmenter la valeur de réglage
	Tourner le bouton de sélection  dans le sens - : descendre dans les menus/textes info ou diminuer la valeur de réglage
	Appuyer sur le bouton de sélection  : Ouvrir le menu ou confirmer le réglage/la valeur
2	Sélecteur de mode pour le circuit de chauffage :
	 Mode automatique
	 Continuellement Chauffer
	 Continuellement Economiser
3	Touche  : Permet d'avancer à l'heure actuelle la prochaine commutation et le mode de service correspondant  = Chauffer  = Economiser  = Hors-gel pour le circuit de chauffage attribué.
4	Touche  : Permet d'activer immédiatement la préparation d'eau chaude (la fonction activée ne peut être interrompue avant un certain délai dépendant du type d'appareil). Le ballon d'eau chaude est chauffé pendant 60 minutes jusqu'à la température souhaitée ou, avec la chaudière mixte instantanée, le mode confort est actif pendant 30 minutes.
5	Touche  : ouvrir/fermer le menu ouvrir NIVEAU SPECIALISTE : appuyer pendant env. 3 secondes
6	Touche  : afficher les valeurs
7	Touche  : effacer/réinitialiser la valeur
8	Touche  : Appeler le menu de niveau supérieur

Symboles	
	Température ambiante actuelle
	Segment clignotant : heure actuelle (09:30 à 09:45)
	Segments pleins : durée du mode de service  = Chauffer à la date correspondante (1 segment = 15 min)
	Segments vides : durée du mode de service  = Economiser à la date correspondante (1 segment = 15 min)
	Aucun segment : durée du mode de service  = Hors-gel à la date correspondante (1 segment = 15 min)
	Mode Chauffer pour le circuit de chauffage attribué
	Mode Economiser pour le circuit de chauffage attribué
	Mode Hors-gel pour le circuit de chauffage attribué
	Fonctionnement automatique du circuit de chauffage attribué
	Mode Vacances
	Fonctionnement du brûleur
	Remonter dans les menus/textes info ou augmenter la valeur
	Descendre dans les menus/textes info ou réduire la valeur
	Ouvrir le menu ou confirmer le réglage/la valeur
	Appeler le menu de niveau supérieur
	Effacer/réinitialiser la valeur
	Avancer à l'heure actuelle la prochaine commutation et le mode de service correspondant  = Chauffer  = Economiser  = Hors-gel pour le circuit de chauffage attribué.
	Activer immédiatement la préparation d'eau chaude (la fonction activée ne peut être interrompue avant un certain délai dépendant du type d'appareil). Le ballon d'eau chaude est chauffé pendant 60 minutes jusqu'à la température souhaitée ou, avec la chaudière mixte instantanée, le mode confort est actif pendant 30 minutes.



Afin de simplifier les descriptions fournies ci-après,



- les éléments de commande et modes de service apparaissent le plus souvent sous forme de symboles, comme p. ex.  ou .
- les niveaux sont séparés par le symbole **>**, p. ex. **Vacances > Début**.

Table des matières

1	Mesures de sécurité et explication des symboles	6	6.3.1	Programme horaire / niveaux de températures	25
1.1	Mesures de sécurité	6	6.3.2	Températures des modes de service et vitesse de montée en température	26
1.2	Explication des symboles	6	6.4	Eau chaude	26
2	Indications concernant les accessoires	7	6.5	Réglages généraux	27
2.1	Caractéristiques techniques	7	6.5.1	Formats d'affichage	27
2.2	Pièces fournies	7	6.5.2	Verrouillage de touches	27
2.3	Accessoires complémentaires	8	6.5.3	Langue	27
2.4	Nettoyage	8	6.6	Réglages solaires	28
2.5	Exemples d'installation	8	7	Affichages d'informations	29
3	Installation (uniquement pour les spécialistes)	10	8	Réglage du menu NIVEAU SPECIALISTE (uniquement pour les spécialistes)	32
3.1	Montage	10	8.1	Aperçu et réglages du menu NIVEAU SPECIALISTE	32
3.2	Elimination	11	8.1.1	NIVEAU SPECIALISTE: Configuration syst.	32
3.3	Branchement électrique	12	8.1.2	NIVEAU SPECIALISTE: Paramètres chauffage	33
4	Mise en service (uniquement pour les spécialistes)	13	8.1.3	NIVEAU SPECIALISTE: Erreurs système	33
5	Utilisation	14	8.1.4	NIVEAU SPECIALISTE: Adr. Service-client	34
5.1	Modification de la température ambiante et des modes de service	14	8.1.5	NIVEAU SPECIALISTE: Info système	34
5.1.1	Ajustement temporaire de la température ambiante avec  (durée limitée)	14	8.2	Configurer le système de chauffage	35
5.1.2	Changement temporaire du mode service chauffage avec  (durée limitée)	14	8.3	Paramètres de chauffage	35
5.1.3	Changement temporaire du mode eau chaude avec  (durée limitée)	15	8.4	Historique des pannes	39
5.1.4	Modification manuelle du mode de service chauffage	15	8.5	Affichage et réglage de l'adresse du service après-vente	39
5.2	Utilisation des menus	16	8.6	Affichage d'informations système	39
5.2.1	Exemple de programmation	16	9	Elimination des pannes	40
5.2.2	Effacement ou réinitialisation des programmes	19	9.1	Elimination des pannes avec affichage	40
6	Réglage du MENU PRINCIPAL	21	9.2	Elimination des pannes sans affichage	48
6.1	Aperçu et réglages du MENU PRINCIPAL	21	10	Consignes pour économiser l'énergie	50
6.1.1	MENU PRINCIPAL: Vacances	21	11	Protection de l'environnement	51
6.1.2	MENU PRINCIPAL: Chauffage	22	12	Réglages individuels du programme de chauffage	52
6.1.3	MENU PRINCIPAL: Réglages de base	23			
6.1.4	MENU PRINCIPAL: solaire	23			
6.2	Programme vacances	24			
6.3	Programme de chauffage	25			

Informations sur la documentation

Guide notice



Remettre à l'utilisateur tous les documents ci-joints.

Si ...

- ... vous recherchez les mesures de sécurité et l'explication des symboles, reportez-vous au **chapitre 1**.
- ... vous recherchez un aperçu de la structure et du fonctionnement de cet accessoire, reportez-vous au **chapitre 2**. Vous y trouverez également les caractéristiques techniques.
- ... vous êtes un SPECIALISTE et souhaitez vous familiariser avec l'installation, le branchement électrique et la mise en service de cet accessoire, reportez-vous aux **chapitres 3 et 4**.
- ... vous souhaitez vous familiariser avec l'utilisation et la programmation de cet accessoire, reportez-vous aux **chapitres 5, 6 et 12**. Vous y trouverez également les aperçus des réglages d'origine et des plages de réglage des menus. Vous pouvez noter vos réglages dans les tableaux.
- ... vous souhaitez afficher des informations sur l'installation de chauffage, reportez-vous au **chapitre 7**.
- ... vous êtes un SPECIALISTE et souhaitez procéder à des réglages spécifiques, ou afficher des informations système, reportez-vous au **chapitre 8**. Vous y trouverez également les aperçus des réglages d'origine et des plages de réglage des menus. Vous pouvez noter vos réglages dans les tableaux.
- ... recherchez un aperçu des moyens de détection des pannes, reportez-vous au **chapitre 9**.
- ... recherchez des conseils pour économiser de l'énergie, reportez-vous au **chapitre 10**.
- ... recherchez un mot-clé précis dans le texte, consultez l'**index** dans les dernières pages.

Documents complémentaires destinés aux spécialistes (non fournis avec cet accessoire)

Outre la notice incluse dans l'appareil sont disponibles les documents suivants :

- Liste des pièces détachées
- Carnet de maintenance (pour la recherche des pannes et le contrôle de fonctionnement)

Ces documents sont disponibles auprès du service d'information Junkers. Vous trouverez l'adresse correspondante au verso de cette notice.

1 Mesures de sécurité et explication des symboles

1.1 Mesures de sécurité

- ▶ Respecter ces instructions afin d'assurer un fonctionnement impeccable.
- ▶ Monter et mettre en service la chaudière et les autres accessoires conformément aux indications fournies dans les notices correspondantes.
- ▶ L'accessoire doit être uniquement monté par un installateur autorisé.
- ▶ N'utiliser cet accessoire qu'avec les chaudières indiquées ci-dessus. Respecter le schéma des connexions électriques !
- ▶ En aucun cas ne brancher cet accessoire sur le réseau 230 V.
- ▶ Avant de monter l'accessoire : interrompre l'alimentation en courant (230 V AC) de l'appareil de chauffage et de tous les autres composants reliés au bus.
- ▶ ne pas monter cet accessoire dans une pièce humide.
- ▶ Informer le client sur le fonctionnement de cet accessoire et l'initier à son utilisation.
- ▶ La désinfection thermique peut provoquer un risque de brûlure : attention aux puisages d'eau chaude sanitaire lorsque la température est supérieure à 60 °C, installer éventuellement un mitigeur thermostatique d'eau potable.
- ▶ En cas de risque de gel, laisser la chaudière sous tension et suivre les mesures de protection antigel.

1.2 Explication des symboles



Les indications relatives à la sécurité sont écrites sur un fond grisé et précédées d'un triangle de présignalisation.

Les mots suivants indiquent le degré de danger encouru si les instructions données pour éviter ce risque ne sont pas suivies.

- **Prudence** : risque de légers dommages matériels.
- **Avertissement** : risque de légers dommages corporels ou de gros dommages matériels.
- **Danger** : risque de gros dommages corporels, voir danger de mort.



Dans le texte, les **informations** sont précédées du symbole ci-contre. Elles sont délimitées par des lignes horizontales.

Les effets résultants de la mise en application des instructions contenues dans les paragraphes précédents ne risquent pas d'endommager l'appareil ou de mettre en péril l'utilisateur.

2 Indications concernant les accessoires



Le FB 100 peut uniquement être raccordé à des installations avec FW 100 ou FW 200 et à une chaudière avec tableau électronique Heatronic 3 compatible BUS.

- Le FB 100 permet d'afficher les informations relatives à l'appareil et à l'installation, ainsi que de modifier les valeurs affichées.
- Le FB 100 est préparé pour le montage mural.
- Associé à un module IPM..., le FB 100 régule le circuit de chauffage attribué à l'aide d'un programme horaire. 3 programmes de chauffage hebdomadaires sont disponibles, permettant chacun la programmation de 6 heures de commutation différentes par jour (un seul programme actif à la fois).
- Nombre de FB 100 par installation de chauffage :
 - Max. un FB 100 dans une installation de chauffage avec un FW 100.
 - Max. quatre FB 100 dans une installation de chauffage avec un FW 200.
- En cas de coupure de courant, l'écran s'éteint. Tous les réglages sont conservés. Le FB 100 se règle sur l'heure et la date du système de régulation à sonde extérieure.

2.1 Caractéristiques techniques

Dimensions	Figure 5, page 10
Tension nominale	10...24 V DC
Courant nominal (sans rétro-éclairage)	6 mA
Sortie de commande à distance	BUS bifilaire
Temp. ambiante admissible	0 ... +50°C
Classe de protection	III
Type de protection	IP20
	CE

Tab. 1 Caractéristiques techniques

2.2 Pièces fournies

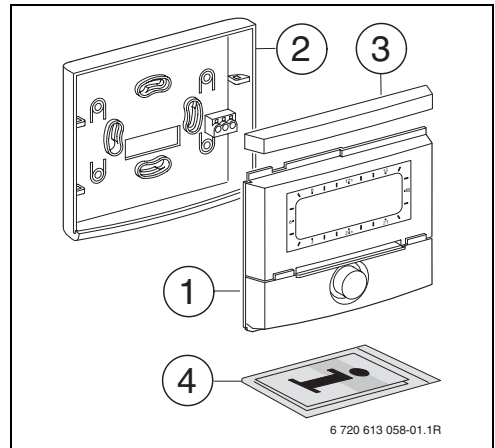

Fig. 2 Composants fournis

- 1 Partie avant de la commande à distance
- 2 Support pour le montage mural
- 3 Cache coulissant
- 4 Notice d'utilisation et d'installation

2.3 Accessoires complémentaires

Voir également la liste de prix

- **IPM 1** : Module de commande d'un circuit de chauffage mélangé ou non mélangé.
- **IPM 2** : module de commande pour deux circuits de chauffage mélangés maximum. La commande d'un circuit de chauffage non mélangé dans le système de chauffage est possible.

2.5 Exemples d'installation

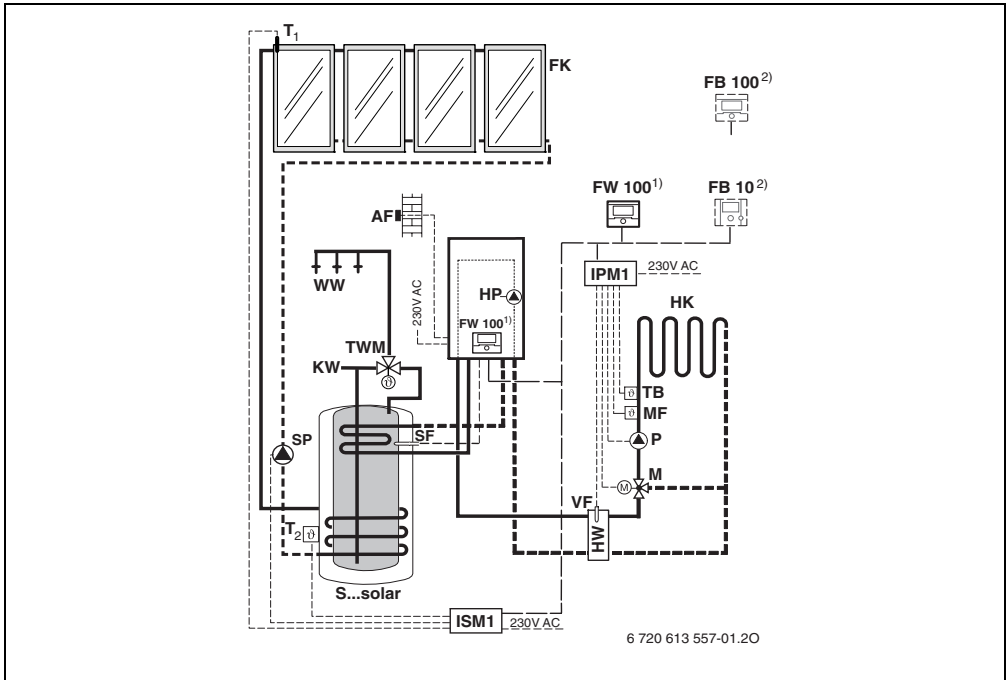

Fig. 3 schéma simplifié de l'installation (représentation conforme au montage et autres possibilités dans la notice technique système Fx-HT3)

2.4 Nettoyage

- ▶ Si nécessaire, nettoyer le boîtier de la régulation avec un chiffon humide. Veiller à ne pas utiliser de produits nettoyants corrosifs ou caustiques.

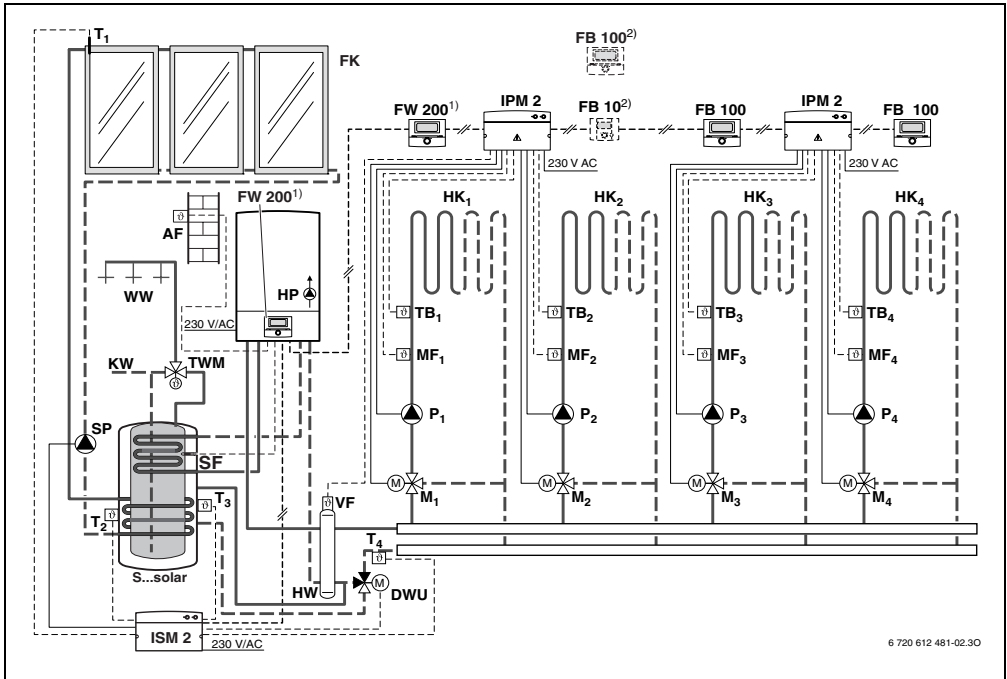

Fig. 4 schéma simplifié de l'installation (représentation conforme au montage et autres possibilités dans la notice technique système Fx-HT3)

- | | | | |
|---------------------------|---|---------------------------|---|
| AF | Sonde de température extérieure | | chauffage mélangé |
| FB 10 | Commande à distance | T₁ | Sonde de température de capteur solaire |
| FB 100 | Commande à distance | T₂ | Sonde de température située dans le bas du ballon solaire, côté eau de chauffage |
| FK | Collect. Plat | T₃ | Sonde de température située au milieu du ballon solaire, côté eau de chauffage |
| FW 100 | Régulation à sonde extérieure avec option solaire | T₄ | Sonde de température retour circuit de chauffage |
| FW 200 | Régulation à sonde extérieure avec option solaire | P_{1...4} | Circulateur externe circuit de chauffage |
| HK_{1...4} | Circuits de chauffage | SP | Circulateur solaire |
| IPM 1 | Module pour un circuit de chauffage | DWU | Vanne soutien au chauffage solaire |
| IPM 2 | Module pour deux circuits de chauffage | S...solar | Aquastat de sécurité |
| ISM 1 | Module pour la préparation d'eau chaude solaire | SF | Sonde de température du ballon (CTN) |
| ISM 2 | Interface de puissance pour la préparation d'eau chaude et le soutien au chauffage solaires | TB_{1...4} | Aquastat de sécurité |
| HP | Pompe de chauffage | TWM | Mitigeur thermostatique d'eau potable |
| HW | Aiguillage hydraulique | VF | Sonde commune de température de départ |
| KW | Raccord d'eau froide | WW | Raccord d'eau chaude |
| M_{1...4} | Moteur de la vanne de mélange | 1) | Le FW 100 / FW 200 peut être soit intégré dans le générateur de chaleur soit fixé au mur. |
| MF_{1...4} | Sonde de température départ circuit de | 2) | En option FB 10 ou FB 100 |

3 Installation (uniquement pour les spécialistes)

Vous trouverez le schéma détaillé de l'installation pour le montage des composants hydrauliques et des éléments de commande correspondants dans les documents techniques de conception ou l'appel d'offres.

Montage



La surface de montage mural doit être plane.

- ▶ Retirer la partie avant et le cache coulissant du support de montage mural.

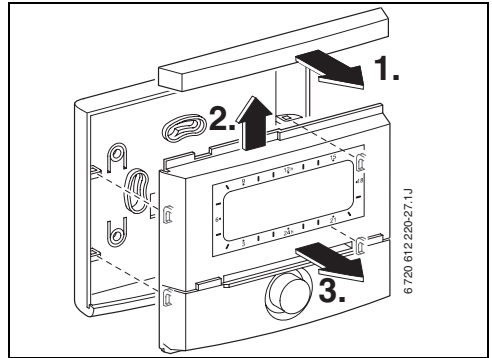

Fig. 6



Danger : risque d'électrocution !

- ▶ Avant de monter l'accessoire : interrompre l'alimentation en courant (230 V AC) de l'appareil de chauffage et de tous les autres composants reliés au bus.

3.1 Montage

Lieu de montage

Le confort thermique dépend du lieu de montage.

Le lieu de montage (= espace de commande) doit convenir à la régulation du circuit de chauffage attribué.

- ▶ Choisir le lieu de montage.

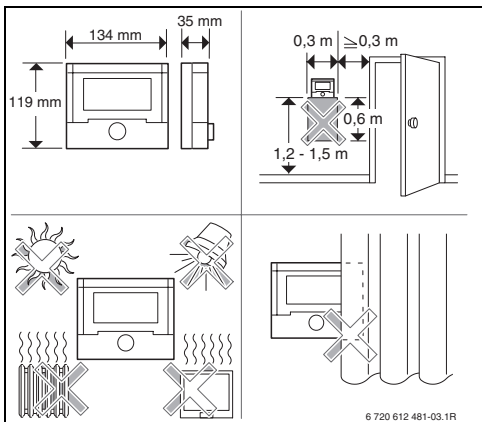

Fig. 5

- ▶ Monter le support mural.

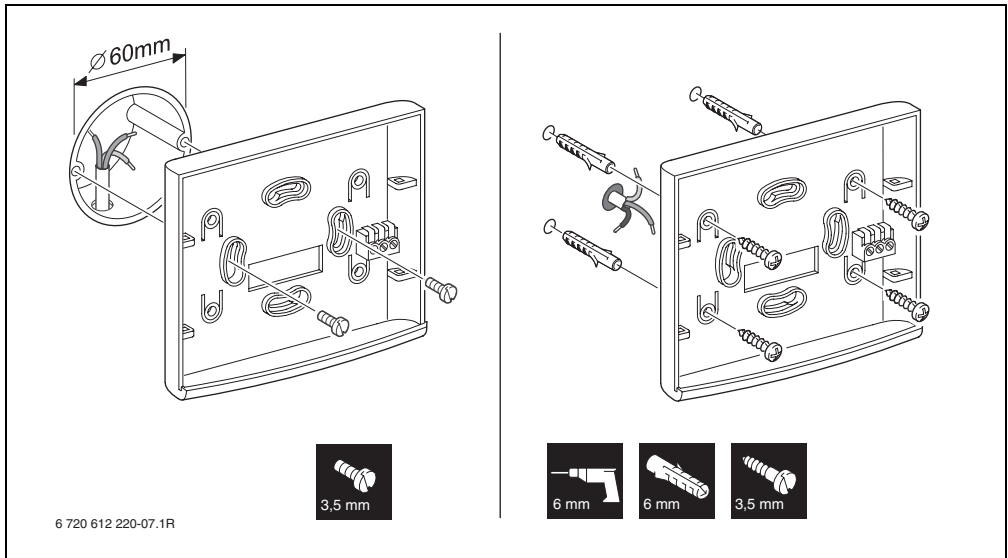

Fig. 7

- ▶ Effectuer les branchements électriques (→ Fig. 9, page 12).
- ▶ Emboîter la partie avant et le cache coulissant sur le support de montage mural.

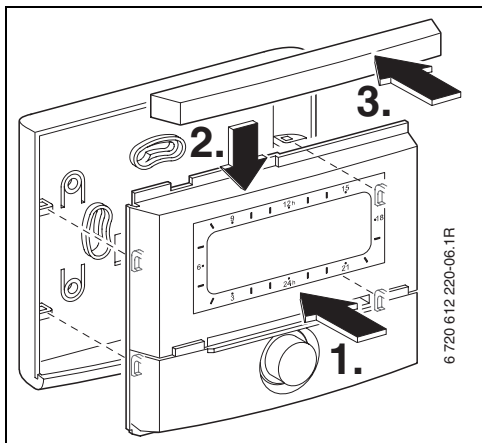

Fig. 8

Montage des accessoires

- ▶ Monter les accessoires conformément aux règlements en vigueur et aux instructions de montage correspondantes fournies.

3.2 Elimination

- ▶ L'emballage doit être éliminé en respectant l'environnement.
- ▶ En cas de remplacement d'un composant : éliminer les composants usagés en respectant l'environnement.

3.3 Branchement électrique

- Connexion BUS du FB 100 aux autres composants BUS :

Utiliser des câbles électriques correspondant au moins au type H05 VV... (NYM-I...).

Longueurs de câbles admissibles du tableau électronique Heatronic 3 compatible BUS pour le FB 100:

Longueur de câble	Section
≤ 80 m	0,40 mm ²
≤ 100 m	0,50 mm ²
≤ 150 m	0,75 mm ²
≤ 200 m	1,00 mm ²
≤ 300 m	1,50 mm ²

- Pour éviter des effets inductifs : poser séparément toutes les lignes basse tension des câbles conducteurs de 230 V ou 400 V (écart minimal 100 mm).

- En cas d'effets inductifs externes, utiliser des câbles blindés.

Les câbles se trouvent ainsi blindés contre des influences inductives extérieures (p. ex. câbles à courant fort, conducteurs aériens, postes de transformation, postes de radio ou de télévision, stations radioamateurs, micro-ondes, ou autres).

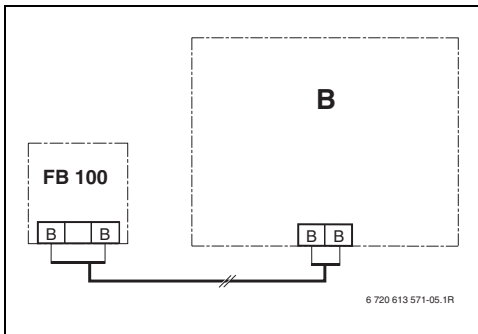

Fig. 9 FB 100 raccordé à n'importe quel composant BUS (B).



Si les câbles des connexions BUS présentent des sections différentes :

- Connecter le BUS via une boîte de dérivation.

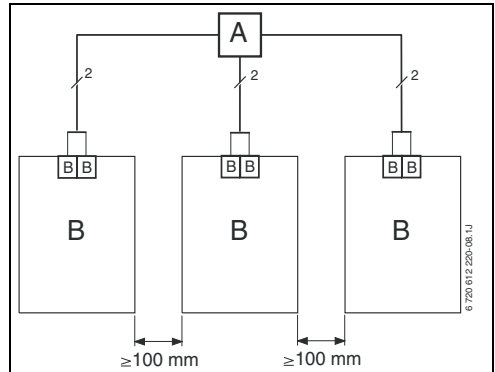

Fig. 10 Connexions du BUS via une boîte de dérivation (A)









4 Mise en service (uniquement pour les spécialistes)

- ▶ Régler le numéro du circuit de chauffage pour le codage du FB 100 et du IPM 1 ou IPM 2.
 - Pour une installation de chauffage avec FW 100, le circuit de chauffage HK₁ avec le codage 1 est autorisé.
 - Pour une installation de chauffage avec FW 200, un circuit de chauffage entre HK₁ et HK₄ avec le codage correspondant 1, 2, 3 ou 4 est autorisé.
- ▶ Régler les commutateurs de codage de l'IPM 1 ou de l'IPM 2 en fonction du circuit de chauffage attribué.
- ▶ Mettre l'installation sous tension.



Description des éléments de commande → page 2.

Lors de la première mise en service et après une réinitialisation totale (réinitialisation de tous les réglages) :

- ▶ Sélectionner la langue avec   et confirmer avec  .
- ▶ Il n'est possible d'attribuer qu'un seul FB 100 ou FB 10 par codage. Sélectionner **Codage: circuit de chauffage** avec   et confirmer avec  .
- ▶ Lors de la mise en service, la configuration automatique du système se déclenche (attendre 60 secondes et suivre les indications qui s'affichent).
- ▶ Régler l'heure et la date pour le FB 100 sur le système de régulation à sonde extérieure.
- ▶ Ajuster les autres réglages à l'installation utilisée, → chapitre 6 à partir de la page 21 et chapitre 8 à partir de la page 32.

5 Utilisation







Le FB 100 permet de régler la température ambiante souhaitée pour les différents modes de service. La température indiquée ne correspond pas à la température ambiante réelle. Il s'agit plutôt d'une valeur d'orientation qui influe sur la température de départ requise pour le circuit de chauffage attribué.

Les informations qui apparaissent dans l'affichage standard (→ Figure 1 à la page 2) et les instructions d'utilisation sont toujours uniquement valables pour le circuit de chauffage attribué.

5.1 Modification de la température ambiante et des modes de service

5.1.1 Ajustement temporaire de la température ambiante avec (durée limitée)

Pour modifier durablement la température ambiante, → chapitre 6.3.2 page 26.

- ▶ Régler la température ambiante avec .
- Sélecteur de mode en position  : la modification de température est valable jusqu'à l'heure de la prochaine commutation. Ensuite, la température appliquée sera celle déterminée pour la commutation.
- Sélecteur de mode en position  /  /  : la modification de température est valable jusqu'au prochain déplacement du sélecteur de mode. Ensuite, la température appliquée sera celle déterminée pour le mode de service sélectionné.







5.1.2 Changement temporaire du mode service chauffage avec (durée limitée)

Pour modifier durablement le mode de service, → chapitre 5.1.4 page 15.



Utilisez la fonction si vous allez vous coucher tôt, si vous vous absentez longtemps de votre logement ou revenez plus tôt que prévu.

Cette fonction est uniquement disponible lorsque le mode automatique  est actif

- ▶ Appuyer brièvement sur  pour avancer à l'heure actuelle la prochaine commutation et le mode de service correspondant **Chauffer**  / **Economiser**  / **Hors-gel**  pour le circuit de chauffage attribué.
L'affichage indique les données modifiées.
- ▶ Maintenir enfoncée la touche  et tourner simultanément le bouton  afin de modifier l'heure de la prochaine commutation. La modification de l'heure de commutation doit être comprise entre l'heure actuelle et l'heure de la seconde commutation programmée. En cas de dépassement de l'heure prévue pour la prochaine commutation, la fonction est réinitialisée et le mode automatique réactivé.

Désactiver prématurément la fonction :

- ▶ Appuyer de nouveau fois brièvement sur .

5.1.3 Changement temporaire du mode eau chaude avec (durée limitée)



Cette fonction permet d'obtenir de l'eau chaude en dehors des heures de commutation programmées.

- ▶ Appuyer brièvement sur  pour activer immédiatement la préparation d'eau chaude (la fonction activée ne peut être interrompue avant un certain délai dépendant du type d'appareil) :
 - le ballon d'eau chaude est chauffé pendant 60 minutes jusqu'à la température maximale déterminée dans le programme d'eau chaude.
 - avec les chaudières mixtes instantanées, le mode confort est actif pendant 30 minutes.

L'affichage indique les données modifiées. En cas de dépassement de l'heure prescrite, la fonction est réinitialisée et le mode automatique réactivé.

5.1.4 Modification manuelle du mode de service chauffage



Mode automatique (réglage d'origine)

Commutation automatique entre **Chauffer** ☀ / **Economiser** ☾ / **Hors-gel** ❄ en fonction du programme de chauffage activé. Le FB 100 opère une régulation aux températures ambiantes déterminées dans le sous-menu **Niveau de temp.** (→ chapitre 6.3.2 page 26).



Chauffage permanent

Le FB 100 maintient la température ambiante déterminée dans le sous-menu **Niveau de temp.** pour **Chauffer** ☀ (→ chapitre 6.3.2 page 26). Le programme de chauffage est ignoré.



Economies permanentes

Le FB 100 maintient la température ambiante déterminée dans le sous-menu **Niveau de temp.** pour **Economiser** ☾ (→ chapitre 6.3.2 page 26). Le programme de chauffage est ignoré.











Protection antigel permanente

Le FB 100 maintient la température ambiante déterminée dans le sous-menu **Niveau de temp.** pour **Hors-gel** ❄ (→ chapitre 6.3.2 page 26). Le programme de chauffage est ignoré.

5.2 Utilisation des menus

Principe de la structure de guidage par menu :



- Les noms de variable ou de sous-menu sont alignés à gauche.
- Le nom sélectionné apparaît surligné.
- Les valeurs de variable sont alignées à droite et s'affichent à côté ou au-dessous du nom.
- La touche  permet d'appeler des sous-menus ou d'activer le mode de modification (la valeur de variable clignote).
- Tant que le nom est surligné, il est possible de naviguer dans les menus avec  /  /  /  sans modifier de valeur.
- Les flèches dans la marge gauche indiquent si d'autres options de menu sont disponibles.
- Une valeur de variable qui clignote peut être modifiée avec .
- Une valeur de variable qui clignote peut être réinitialisée avec .
- La modification est appliquée en appuyant sur  et le nom apparaît de nouveau surligné.
- En quittant le mode de modification avec une autre touche que , la modification n'est pas retenue et la valeur d'origine continue d'être appliquée.







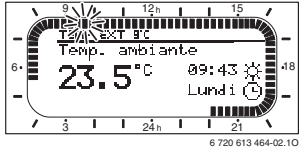

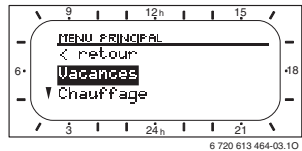

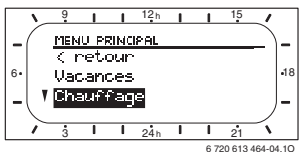

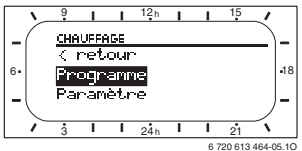

5.2.1 Exemple de programmation

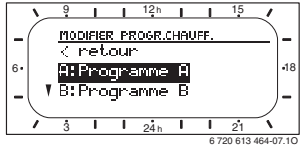

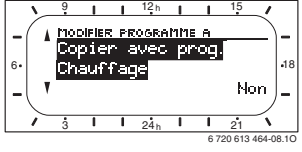

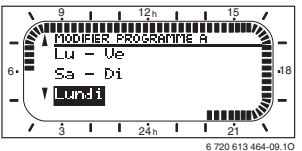

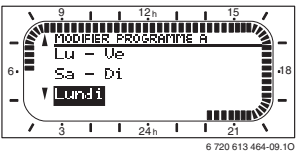

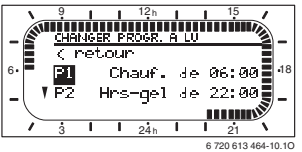

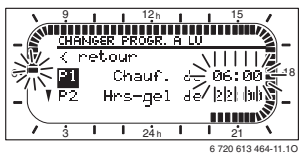

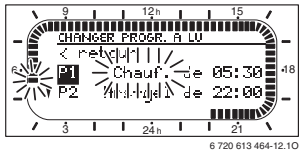

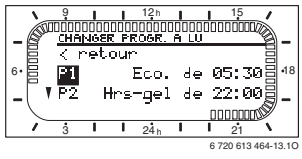

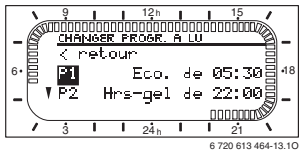
Les étapes de programmation s'effectuent toujours selon le même principe. Les fonctions des éléments de commande et la signification des symboles sont décrits aux pages 2 et 3. Pour saisir p. ex. un programme de chauffage, effectuer les étapes de programmation suivantes.

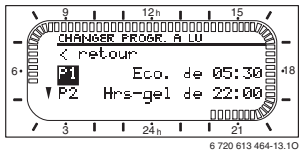

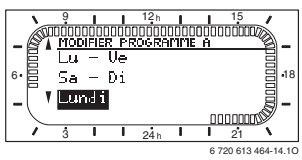



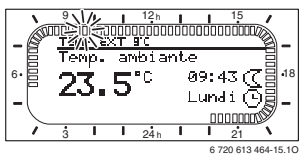



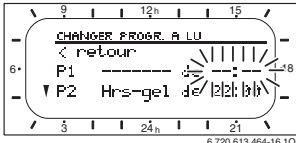

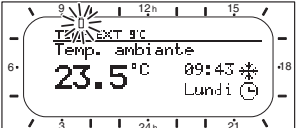

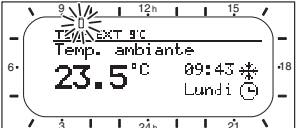

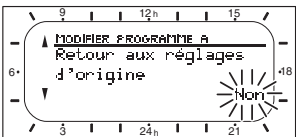
En cas de verrouillage de fonction, un texte d'aide apparaît. Dans ce cas, suivez les instructions affichées.

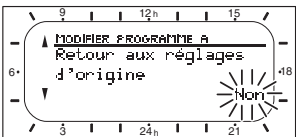



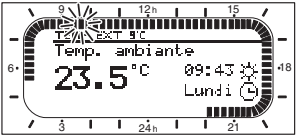

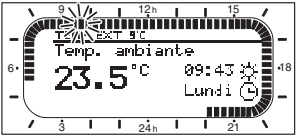
Utilisation		Affichage
Ouvrir le couvercle. L'affichage standard reste à l'écran.		
Appeler le menu principal :		
Appuyer sur 	L'éclairage de l'écran s'allume et le menu principal s'affiche.	

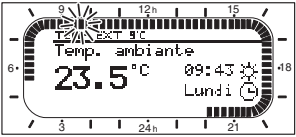
Utilisation		Affichage
Sélectionner le menu :		
<p>Tourner</p> 	<p>Dans cet exemple, sélectionner l'option de menu « Chauffage ».</p> <p>En tournant le bouton de sélection, d'autres menus apparaissent.</p>	
<p>Appuyer sur</p> 	<p>Confirmer l'option de menu sélectionnée « Chauffage ».</p>	
<p>Appuyer sur</p> 	<p>Dans cet exemple, l'option de menu « Programme » est déjà sélectionnée et doit simplement être confirmée.</p>	
<p>Tourner</p> 	<p>Dans cet exemple, sélectionner l'option de menu « modifier ».</p>	
<p>Appuyer sur</p> 	<p>Confirmer l'option de menu « modifier ».</p>	
<p>Appuyer sur</p> 	<p>Dans cet exemple, l'option de menu « A:Programme A » est déjà sélectionnée et doit simplement être confirmée.</p>	
<p>Tourner</p> 	<p>Dans cet exemple, sélectionner l'option de menu « Lundi ».</p> <p>Les segments du programme de chauffage ne s'affichent que si toutes les heures de commutation déterminées pour les jours de la semaine choisis sont identiques (p. ex. si toutes les heures de commutation pour l'option de menu « Lu - Ve » sont identiques).</p>	
<p>Appuyer sur</p> 	<p>Confirmer l'option de menu « Lundi ».</p> <p>Le prochain sous-menu avec les heures de commutation et les modes de service préprogrammés P1 à P6 s'affiche.</p>	

Utilisation		Affichage
Régler des valeurs :		
Appuyer sur 	Dans cet exemple, l'option de menu P1 est déjà sélectionnée et doit simplement être confirmée. L'heure de commutation à modifier et le segment correspondant clignotent.	
Tourner 	Dans cet exemple, régler l'heure de commutation sur 05:30. Les segments correspondants changent simultanément.	
Appuyer sur 	L'heure de commutation est enregistrée et le mode de service à modifier ainsi que le segment de la nouvelle heure de commutation clignotent. Si l'on modifie et enregistre p. ex. une heure de commutation dans l'option de menu « Lu - Ve », cette modification est également appliquée à chacun des jours de la semaine, de « Lundi » à « Vendredi ».	
Tourner 	Dans cet exemple, régler le mode de service sur « Economiser ». Les segments correspondants changent simultanément.	
Appuyer sur 	Le mode de service est enregistré. Le réglage de P1 est terminé. L'écran affiche les modifications d'heure de commutation, de mode de service et des segments. Régler les autres heures de commutation et modes de service P2 à P6 comme décrit auparavant.	
Sélectionner le menu de niveau supérieur :		
Appuyer sur 	Appeler le menu de niveau supérieur.	
-ou-		
Tourner 	Sélectionner l'option de menu « ◀ retour ».	
Appuyer sur 	Confirmer l'option de menu sélectionnée « ◀ retour ». Le menu de niveau supérieur s'affiche.	
Mettre fin à la programmation :		
Appuyer sur 	Le FB 100 fonctionne maintenant avec les données qui viennent d'être programmées.	

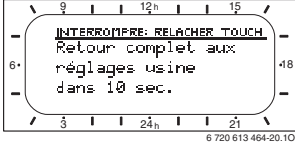
5.2.2 Effacement ou réinitialisation des programmes

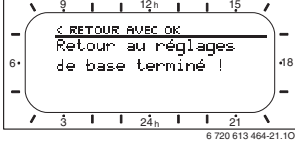
Utilisation		Affichage
Effacer des valeurs programmées :		
Sélectionner et écraser la valeur à effacer, par exemple l'heure de commutation dans P1, en procédant comme décrit au chapitre 5.2.1 à partir de la page 16. -ou-		
Appuyer sur 	L'emplacement de l'heure de commutation effacée clignote et le mode de service correspondant est également effacé. Les segments correspondants sont modifiés simultanément.	
Appuyer 2 x sur 	Le réglage est enregistré.	
Appuyer sur 	Quitter le menu et revenir à l'affichage standard.	
Réinitialisation d'un programme :		
En procédant comme décrit au chapitre 5.2.1 à partir de la page 16, sélectionner et confirmer l'option de menu « A:Programme A ».		
Tourner 	Dans cet exemple, sélectionner l'option de menu « Retour aux réglages d'origine ».	
Appuyer sur 	Confirmer l'option de menu « Retour aux réglages d'origine ». La valeur à modifier clignote.	
Tourner 	Régler l'option de menu « Retour aux réglages d'origine » sur « Oui ».	
Appuyer sur 	Confirmer la réinitialisation du programme. Une fois la réinitialisation terminée, un message d'aide apparaît.	
Appuyer sur 	Revenir au menu.	
Appuyer sur 	Quitter le menu et revenir à l'affichage standard.	

Utilisation	Affichage
<p>Réinitialiser tous les réglages (uniquement pour les spécialistes) : cette fonction permet de réinitialiser tous les réglages du MENU PRINCIPAL et du NIVEAU SPECIALISTE pour revenir aux réglages d'origine. Ensuite, le spécialiste doit remettre l'installation en service.</p>	
<p>Lorsque l'affichage standard est réglé : appuyer simultanément sur  et  et maintenir les touches enfoncées jusqu'à ce que l'avertissement suivant apparaisse, avec un compte à rebours de 10 secondes :</p>	 <p>6 720 613 464-20.10</p>
<p>Pour réinitialiser tous les réglages : continuer à appuyer simultanément sur  et  jusqu'à ce que le message d'aide suivant s'affiche :</p>	 <p>6 720 613 464-21.10</p>
<p>Appuyer sur  pour terminer la réinitialisation. Tous les réglages sont revenus aux valeurs d'origine et l'installation doit être remise en service par le spécialiste.</p>	

6 Réglage du MENU PRINCIPAL

La navigation dans la structure du menu, la programmation, l'effacement et la réinitialisation de valeurs et le retour aux réglages d'origine sont décrits en détail au chapitre 5.2 à partir de la page 16.

- la possibilité de trouver une description détaillée de chacune des options de menu (colonne 5).

6.1 Aperçu et réglages du MENU PRINCIPAL

Les tableaux suivants fournissent

- un aperçu de la structure du menu (colonne 1). Les niveaux de menu sont repérés par différentes nuances de gris. Dans le menu **Chauffage > Programme** p. ex., les sous-menus **modifier** et **Visualiser** se trouvent au même niveau.
- un aperçu des réglages d'origine (colonne 2) permettant de rétablir le réglage d'origine de chacune des options de menu.
- un aperçu des plages de réglage de chacune des options de menu (colonne 3).
- la possibilité de noter son réglage personnalisé (colonne 4).



Les options de menu s'affichent uniquement lorsque les composants de l'installation sont montés/activés. En cas de désactivation dans une autre option de menu, elles ne s'affichent donc pas.

- Toujours régler l'une après l'autre les options de menu ou les passer sans les modifier. Les options de menu qui suivent sont ainsi automatiquement ajustées ou exclues.

6.1.1 MENU PRINCIPAL: Vacances

Structure du menu Vacances	Réglage d'origine	Plage de réglage	Réglage personnalisé	Description à partir de la page
Début	--.--.----	Aujourd'hui ... 31.12.2099 (année/mois/jour)		24
Fin	--.--.----	Date de début ... 31.12.2099 (année/mois/jour)		
Chauffage	Hors-gel	Hors-gel / Economiser/ Chauffer/ Mode automatique		

Réglage du MENU PRINCIPAL

6.1.2 MENU PRINCIPAL: Chauffage

Structure du menu Chauffage	Réglage d'origine	Plage de réglage	Réglage personnalisé	Description à partir de la page
Programme	-	-	-	
activer	A :Programme A (heures de commutation du programme Famille)	A :Programme A ... C : Programme C (nom du programme modifiable)	-	
modifier	-	-	-	
A : ProgrammeA ... C : ProgrammeC	-	-	-	
Remplacer par Prog.chauff.	Non	Non / A :Programme A ... C :Programme C (nom du programme modifiable) / Mi-journée, matin/ Mi-journée, apr-midi/ toute la journée/ Journée + pause midi/ Famille/ Famil. travail matin/ Fami. trav. apr-midi/ Retraités	-	
tous les jours	→ Tableau page 52			
P1, P2 ... P6				
Lu - Ve				
P1, P2 ... P6				
Sa - Di				
P1, P2 ... P6				
Lundi, Mardi ... Dimanche				
P1, P2 ... P6				
Retour aux réglages d'origine	Non	Non / Oui		
Nom du programme	Comme sélectionné dans le menu modifier, p. ex. : Programme A	Modifier le nom du programme		
Visualiser	-	-	-	
A : ProgrammeA ... C : ProgrammeC Mi-journée, matin Mi-journée, apr-midi toute la journée Journée + pause midi Famille Fam. travail matin Fami. trav. apr-midi Retraités	tous les jours	tous les jours Lu - Ve Sa - Di Lundi, Mardi ... Dimanche	-	

25

Structure du menu Chauffage		Réglage d'origine	Plage de réglage	Réglage personnalisé	Description à partir de la page
Paramètre		–	–	–	26
Niveau de temp.		–	–	–	
Chauffer		21,0°C	0,0°C ... 30,0°C (pas inférieur à Economiser)	°C	
Economiser		15,0°C	0,0°C ... 30°C (pas inférieur à Hors-gelet pas supérieur à Chauffer)	°C	
Hors-gel		5,0°C	0,0°C ... 30°C (pas supérieur à Economiser)	°C	
Vitesse de montée en temp.		Normal	Economique / Normal/ Rapide		

6.1.3 MENU PRINCIPAL: Réglages de base

Structure du menu Réglages de base		Réglage d'origine	Plage de réglage	Réglage personnalisé	Description à partir de la page
Format d'affichage		–	–	–	27
Date		JJ.MM.AAAA	JJ.MM.AAAA ou MM/JJ/AAAA		
Contraste de l'afficheur		Conforme au contrôle usine	25% ... 75%	%	
Ligne d'informations affi- chage standard		Sans ISM : Temp. exté- rieure	Temp. extérieure / Date		
		Avec ISM : Etat circul. solaire	Etat circul. solaire / Apport solaire/ Temp. extérieure/ Date		
Touches verrouillées		arrêt	arrêt / marche		27
Langue		Français	Allemand / italien / français / néerlandais		27

6.1.4 MENU PRINCIPAL: solaire

Structure du menu solaire	Réglage d'origine	Plage de réglage	Réglage personnalisé	Description à partir de la page
Influence otpmisat. circuit de chauff. ¹⁾	0 K	0 K (= fonction OFF) ... 5 K	K	28

1) Uniquement avec ISM

6.2 Programme vacances

Menu principal : Vacances

Structure du menu et plages de réglage → page 21.

Ce menu permet de régler un mode de service spécial pendant quelques jours sans pour cela modifier les réglages personnalisés des différents programmes et paramètres.



Avec le programme vacances, le circuit de chauffage attribué est régulé en fonction du mode de service réglé dans le programme vacances (protection antigel assurée).

Un programme vacances pour la production d'ECS ne peut être réglé que sur un système de régulation à sonde extérieure.

- **Début:**
 - Si la date de **Début** est la date du jour, le programme vacances démarre aussitôt.
 - Si la date de **Début** est le lendemain ou une date ultérieure, le programme vacances démarre à **00:00** le jour sélectionné.
- **Fin** : le programme vacances se termine à **23:59** le jour sélectionné.
- **Chauffage**: mode de service pour le circuit de chauffage attribué pendant le programme vacances.

Lorsque le programme vacances est activé, le symbole  apparaît dans l'affichage standard, ainsi que p. ex. **VACANCES JUSQUE 30.09.2005**.

Désactiver prématurément le programme vacances :

- ▶ Sélectionner le menu **Vacances > Début** et appuyer sur .
L'affichage indique **----:-----**.
- ▶ Appuyer sur le bouton de sélection  pour enregistrer le réglage.

6.3 Programme de chauffage

Menu principal : Chauffage

Structure du menu et pages de réglage → page 22.



Régler le thermostat de température de départ, situé sur la chaudière, à la température de départ maximale requise.

6.3.1 Programme horaire / niveaux de températures



Les programmes correspondant aux principales situations d'utilisation (p. ex. poste matin, poste après-midi, vacances à la maison, etc.) doivent être réglés une fois, afin de permettre ensuite une activation rapide du programme approprié.

Menu : Chauffage > Programme

Ce menu permet d'obtenir un programme de chauffage au profil de temps et de températures personnalisé.

Le programme de chauffage est actif uniquement si le sélecteur de mode est réglé sur ☺.

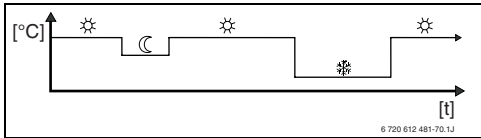

Fig. 11 Exemple de programme de chauffage avec profil de temps et de températures personnalisé

Menu : Chauffage > Programme > activer

- Sélectionner et activer le programme de chauffage.

Menu : Chauffage > Programme > modifier

Possibilités de réglage :



- Au maximum six heures de commutation différentes par jour avec trois modes de service différents (**Chauffer** ☀ / **Economiser** ☾ / **Hors-gel** ☀).
- Soit des heures différentes pour chaque jour, soit la même heure :
 - tous les jours (**tous les jours**)
 - lundi à vendredi (**Lu - Ve**)
 - samedi et dimanche (**Sa - Di**)
- Durée de commutation minimale de 15 minutes (= 1 segment).

Pour copier et régler 3 programmes personnalisés de chauffage :

- Copier un programme de chauffage préréglé.
- Procéder au réglage personnalisé des heures de commutation et des modes de service correspondants :
 - Effacer les heures de commutation non utilisées afin de les désactiver.
 - **tous les jours** : démarrer le mode de service sélectionné tous les jours à la même heure.
 - **Lu - Ve** : démarrer le mode de service sélectionné à la même heure du lundi au vendredi.
 - **Sa - Di** : démarrer le mode de service sélectionné à la même heure le samedi et le dimanche.
 - Certains jours de la semaine (p. ex. **Jeudi**) : démarrer le mode de service sélectionné tous les jeudis à la même heure.
 - lorsque les heures de commutation et les modes de service ne doivent pas être modifiés, utiliser la touche ☀/☾ ou ☀/☀ pour les passer.



Lorsque la programmation p. ex. du **Jeudi** diverge de celle des autres jours de la semaine, l'écran de sélection affiche **tous les jours** et **Lu - Ve** pour toutes les valeurs **----** de **---**. Cette sélection exclut donc la présence d'heures de commutation et de modes de service communs.

- ▶ Rétablir le réglage d'origine du programme de chauffage → page 19.
- ▶ Modifier le nom du programme de chauffage avec  et . Chacun des 18 signes affichés peut être remplacé par sélection dans les lettres et chiffres proposés.



Saisir un espace :



- ▶ effacer le signe sélectionné, une fois surligné, avec  (espace = _).

Menu : Chauffage > Programme > Visualiser

- ▶ Visualiser sous forme de segments les heures de commutation et les modes de service des programmes de chauffage, pour **tous les jours, Lu - Ve, Sa - Di** ou un jour de la semaine déterminé.



6.3.2 Températures des modes de service et vitesse de montée en température

Menu : Chauffage > Paramètre

Ce menu permet d'ajuster durablement, en fonction des locaux et des besoins individuels, les niveaux de températures des 3 modes de service (**Chauffer**  / **Economiser**  / **Hors-gel** ) ainsi que la vitesse de chauffage.

Menu : Chauffage > Paramètre > Niveau de temp.

- ▶ Régler la température ambiante pour les modes de service :

- **Chauffer**  = température maximale requise (p. ex. lorsque des personnes se tenant dans une pièce souhaitent obtenir une température ambiante agréable).
- **Economiser**  = température médiane requise (p. ex. lorsqu'une température ambiante plus basse suffit, lorsque tous les occupants de l'habitation sont absents ou dorment, et que le bâtiment ne doit pas se refroidir trop fortement).
- **Hors-gel**  = température minimale requise (p. ex. lorsque tous les occupants de l'habitation sont absents ou dorment et que le bâtiment peut se refroidir). Tenir compte de la présence éventuelle d'animaux et de plantes.

Menu : Chauffage > Paramètre > Vitesse de montée en temp.

- ▶ Régler la vitesse de montée en température souhaitée pour le **Circuit de chauffage** :
 - **Economique** = le bâtiment est chauffé lentement, d'où une économie d'énergie.
 - **Normal** = le bâtiment est chauffé à vitesse « normale ».
 - **Rapide** = le bâtiment est chauffé rapidement, pour un confort maximal.

6.4 Eau chaude

Le FB 100 ne permet pas de régler de programme eau chaude, de programme pour la pompe de circulation, de paramètres d'eau chaude et de désinfection thermique pour un préparateur d'ECS. Ces réglages doivent être effectués sur le système de régulation à sonde extérieure.

La préparation d'ECS peut être activée immédiatement sur le FB 100 en appuyant brièvement sur la touche  (→ chapitre 5.1.3 page 15).

6.5 Réglages généraux

Menu principal : Réglages de base

Structure du menu et plages de réglage → page 23.

6.5.1 Formats d'affichage

Menu : Réglages de base > Format d'affichage

Ce menu permet d'ajuster les formats d'affichage à ses besoins individuels.

- **Date** : choisir le format d'affichage de la date entre **JJ.MM.AAAA** et **MM/JJ/AAAA** (J = chiffre du jour, M = chiffre du mois, A = chiffre de l'année).
- **Contraste de l'afficheur** : régler le contraste de l'affichage entre **25 %** et **75 %**.
- **Ligne d'informations affichage standard** : sélectionner une information qui s'affichera dans la ligne supérieure de l'affichage standard.

6.5.2 Verrouillage de touches

Menu : Réglages de base > Touches verrouillées



Ce menu permet d'éviter, si nécessaire, que des enfants puissent actionner des touches de fonctions.

Si **Touches verrouillées** est activé et une touche verrouillée est actionnée dans l'affichage standard, un message correspondant apparaît à l'écran.



La modification de la position du sélecteur de mode ne devient active qu'après annulation de **Touches verrouillées**.

Annuler **Touches verrouillées** :

- ▶ Maintenir enfoncées les touches  et  jusqu'à ce que le message correspondant apparaisse.

6.5.3 Langue

Menu : Réglages de base > Langue

Ce menu permet de sélectionner la langue d'affichage.

6.6 Réglages solaires

Menu principal : solaire

Structure du menu et plages de réglage → page 23.

Ce menu permet d'optimiser, sur la base des données régionales en matière d'énergie solaire disponible, la température de départ de consigne.

Optimisation solaire

Pour pouvoir exploiter un maximum d'énergie solaire, il est recommandé de réduire la température de départ de consigne requise par la chaudière. Sur le FB 100, cette réduction peut être effectuée automatiquement, en fonction de l'énergie solaire disponible, avec **Influence otpimisat. circuit de chauff.**

Influence otpimisat. circuit de chauff.1 :

influence de la puissance solaire sur la puissance calorifique alimentant le circuit de chauffage attribué. Avec une valeur élevée, la température de départ de la courbe de chauffage est plus fortement réduite, afin de permettre l'augmentation de la quantité d'énergie solaire passive captée à travers les fenêtres du bâtiment. Les variations de température à l'intérieur du bâtiment se trouvent ainsi limitées, ce qui se traduit par un meilleur confort.

- ▶ Augmenter **Influence otpimisat. circuit de chauff.** lorsque le circuit de chauffage attribué chauffe des pièces dotées de larges surfaces vitrées orientées au sud.
- ▶ Ne pas augmenter **Influence otpimisat. circuit de chauff.** si le circuit de chauffage attribué chauffe des pièces dotées de surfaces vitrées réduites orientées au nord.



Influence otpimisat. circuit de chauff. démarre au plus tôt après une phase de calibrage de 30 jours à compter de la mise en service de l'installation solaire.



D'autres réglages du système solaire doivent être effectués sur le régulateur à sonde extérieure.

7 Affichages d'informations

Menu :INFO

Permet d'afficher différentes informations système.

La navigation dans la structure de menu est décrite en détail dans le chapitre 5.2 à partir de la page 16.



Les options de menu s'affichent uniquement lorsque les composants de l'installation sont montés et/ou activés, et si aucune commande à distance n'est utilisée. En cas de désactivation dans une autre option de menu, elles ne s'affichent donc pas.



Aperçu du menu INFO

Le tableau suivant fournit

- un aperçu de la structure du menu (colonne 1). Les niveaux de menu sont repérés par différentes nuances de gris. Par ex., les menus **Mode d'emploi** et **Chaudière** se trouvent au même niveau.
- un aperçu des possibilités d'affichage variables (colonne 2).
- une description de chacune des options de menu (colonne 3).

Affichages d'informations

Structure du menu INFO	Exemples d'affichages variables	Description
Mode d'emploi	–	–
Réglage nouvelle température : tourner le bouton ...	–	Différentes instructions d'utilisation.
Chaudière	–	–
Temp. extérieure	10,0°C	Température extérieure actuelle.
Mode chauffage possible	Oui / Non	Indique si la chaudière est prête à fonctionner.
Temp. départ actuelle	55,0°C	Température de départ actuelle de la chaudière.
Brûleur	marche / arrêt	Etat du brûleur.
Circulateur chauffage	marche / arrêt	Etat de commutation de la pompe dans la chaudière.
Temp. départ max.	75,0°C	Température de départ maximale réglée sur la chaudière.
Maintenance nécessaire	Oui / Non	Indique si la l'inspection/la maintenance de la chaudière est requise.
Circuit de chauffage	–	–
Codage: circuit de chauffage	1	Circuit de chauffage actuellement attribué.
Mode de service	Chauffage auto / Economie auto/ Hors-gel auto/ Chauffer/ Economiser/ Hors-gel/ Vacances auto/ Vacances-chauffage/ Vacances-Eco./ Vacance Hors-gel/ Séchage chape	Mode de service actuel ou mode spécial pour le circuit de chauffage attribué.
Température ambiante souhaitée	25,0°C	Température ambiante souhaitée pour le circuit de chauffage attribué (uniquement si « Influence de la temp. ambiante » est activé).
Température ambiante actuelle	22,0°C	Température ambiante mesurée sur le FB 100.
Temp.départ requise	75,0°C	Température de départ calculée et requise par le FB 100 pour le circuit de chauffage attribué.
Temp. départ actuelle	47,0°C	Température de départ mesurée dans le circuit de chauffage attribué.
Circulateur chauffage	marche / arrêt	Etat de commutation du circulateur chaudière dans le circuit de chauffage attribué.
Position actuelle mélangeur	85% ouvert	Degré actuel d'ouverture du mélangeur dans le circuit de chauffage attribué.

Structure du menu INFO	Exemples d'affichages variables	Description
Service après-vente		
N° de téléphone	(N° de téléphone)	Numéro de téléphone du chauffagiste (fabricant de l'installation).
Nom	(Nom)	Nom du chauffagiste (fabricant de l'installation).
solaire	–	–
Gain solaire dernière heure	120 Wh	Energie solaire recueillie durant la dernière heure écoulée (les valeurs s'affichent uniquement avec un paramétrage correct du menu d'optimisation solaire sur le régulateur à sonde extérieure).
Gain solaire aujourd'hui	2,38 kWh	Energie solaire recueillie à la date correspondante.
Température ambiante souhaitée réduite de	1,3 K	Réduction actuelle de la température ambiante souhaitée, sur la base de l'énergie solaire disponible. Démarre 30 jours seulement après la mise en service.
Erreurs	40 système solaire 03 FB codage 1 chaudière EA ...	Liste des pannes actuelles. Pour afficher des informations plus détaillées, procéder à la sélection avec  et confirmer avec  .

8 Réglage du menu NIVEAU SPECIALISTE (uniquement pour les spécialistes)



Le menu **NIVEAU SPECIALISTE** est uniquement destiné aux spécialistes.

- Ouvrir **NIVEAU SPECIALISTE** : appuyer pendant env. 3 secondes sur .

La navigation dans la structure du menu, la programmation, l'effacement et la réinitialisation de valeurs et le retour aux réglages d'origine sont décrits en détail au chapitre 5.2 à partir de la page 16.

8.1 Aperçu et réglages du menu NIVEAU SPECIALISTE

Les tableaux suivants fournissent

- un aperçu de la structure du menu (colonne 1).
- un aperçu des réglages d'origine (colonne 2) permettant par ex. de rétablir le réglage d'origine de chacune des options de menu.
- un aperçu des plages de réglage de chacune des options de menu (colonne 3).
- la possibilité de noter son réglage personnalisé (colonne 4).

8.1.1 NIVEAU SPECIALISTE: Configuration syst.

Structure du menu Configuration syst.	Réglage d'origine	Plage de réglage	Réglage personnalisé	Description à partir de la page
Démarrer configur. autom. du système	Non	Non / Oui		35
Codage: circuit de chauffage	0	1 ... 10		
Configuration circuit de chauffage	Non mélangé sans IPM	Non mélangé sans IPM/ Non mélangé via IPM/ Mélangé		
ISM	Non	Non / Raccordé		

- la possibilité de trouver une description détaillée de chacune des options de menu (colonne 5).



Les options de menu s'affichent uniquement lorsque les composants de l'installation sont montés/activés.

En cas de désactivation dans une autre option de menu, elles ne s'affichent donc pas.

- Toujours régler l'une après l'autre les options de menu ou les passer sans les modifier. Les options de menu qui suivent sont ainsi automatiquement ajustées ou exclues.

8.1.2 NIVEAU SPECIALISTE: Paramètres chauffage

Structure du menu Paramètres chauffage	Réglage d'origine	Plage de réglage	Réglage personnalisé	Description à partir de la page
Type d'émetteurs de chaleur	Radiateurs	Courbe de chauffe / Plan- cher chauffant/ Radiateurs/ Convecteurs		35
Pied de courbe	25°C	10°C ... 85°C	°C	37
Température de départ maxi	75°C	30°C ... 85°C	°C	37
Température de référence	75°C	30°C ... 85°C	°C	37
Température départ max. séch. chape	80°C	30°C ... 85°C	°C	37
Influence de la temp. ambiante	30%	0% ... 100%	%	37
Infl. local adaptée aux modes serv.	Eco. et hors- gel	Eco. et hors-gel / Confort Eco Hors-gel		37
Compensation de la tempé- rature ambiante	0,0 K	-5,0 K ... 5,0 K	K	37
Arrêt chauff. jusqu' à temp. ambiante de	Oui	Non / Oui		37
Arrêt chauff. pour temp. ext. sup. à	20,0°C	10,0°C ... 25,0°C, 99,0°C (= fonction OFF)	°C	38
Température ext. mise hors- gel	3,0°C	-5,0°C ... 10,0°C	°C	38
Durée fonctionnement du mélangeur	140 s	10 s ... 600 s	s	38
Temp.extérieure minimale	-15°C	-30°C ... 0°C	°C	38
Inertie thermique du bâtiment	50%	0% ... 100%	%	39
Ajust.sonde de temp. ambiante intégrée	0,0 K	-3,0 K ... 3,0 K	K	39
Influence optimisat. circuit de chauff. ¹⁾	0 K	0 K (= fonction OFF) ... 5 K	K	39

1) Uniquement avec ISM

8.1.3 NIVEAU SPECIALISTE: Erreurs système

Structure du menu Erreurs système	Réglage d'origine	Plage de réglage	Réglage personnalisé	Description à partir de la page
01.01.2006 16:11 EA Chaudière (Exemple pour dernière panne)	-	-	-	39
25.09.2005 18:45 32 IPM Codage 3 (jusqu'à 19 pannes antérieu- res max.)	-	-	-	

Réglage du menu NIVEAU SPECIALISTE (uniquement pour les spécialistes)

8.1.4 NIVEAU SPECIALISTE: Adr. Service-client

Structure du menu Adr. Service-client	Exemple	Plage de réglage	Réglage personnalisé	Description à partir de la page
N° de téléphone	012345 6789	20 signes maxi		39
Nom	Chauffagiste	20 signes maxi		

8.1.5 NIVEAU SPECIALISTE: Info système

Structure du menu Info système	Exemple	Plage de réglage	Réglage personnalisé	Description à partir de la page
Date de première mise en service	22/10/2005 (activation lors de la mise en ser- vice)	-	-	39
N° de série de la chaudière	7 777 777 777 (valeur chaudière)	-	-	
Date de fabrication de la chau- dière	27.06.2005 (valeur chau- dière)	-	-	
N° de série et type de la régu- lation	7 777 777 777 FB 100 (valeur fixe départ usine)	-	-	
Date de fabrication de la régu- lation	27.06.2005 (valeur fixe départ usine)	-	-	
Version de la régulation	JF11.12 (valeur fixe départ usine)	-	-	

8.2 Configurer le système de chauffage

Niveau spécialiste : Configuration syst.

Structure du menu et pages de réglage → page 32.



Vous trouverez des exemples d'installation dans la notice de l'IPM. D'autres possibilités d'installation sont proposées dans la notice technique système Fx-HT3.

Ce menu permet de configurer le système automatiquement ou manuellement, par ex. lors de la mise en service ou d'une modification de l'installation.

- ▶ Régler le codage de tous les composants BUS selon leur fonction (p. ex. IPM 1 pour le circuit de chauffage 1, etc.).
- ▶ Démarrer la configuration automatique.
- ▶ Contrôler les autres options de menu sous **Configuration syst.** et, au besoin, les adapter manuellement à l'installation actuelle.

8.3 Paramètres de chauffage

Niveau spécialiste : Paramètres chauffage

Structure du menu et pages de réglage → page 33.



Régler le thermostat de température de départ, situé sur la chaudière, à la température de départ maximale requise.

Ce menu permet de régler les paramètres du circuit de chauffage attribué. Ces paramètres servent de base au calcul à la courbe de chauffage, par exemple.

Menu : Paramètres chauffage > Type d'émetteurs de chaleur

- ▶ Régler le type de chauffage du circuit de chauffage attribué :
 - **Courbe de chauffe** : application des valeurs de réglage d'origine pour une courbe de chauffage rectiligne, conformément à la méthode classique origine/point final.
 - **Plancher chauffant** : application des valeurs de réglage d'origine pour une courbe de chauffage curviligne adaptée au circuit de chauffage par le sol.
 - **Radiateurs** : application des valeurs de réglage d'origine pour une courbe de chauffage curviligne adaptée au circuit de chauffage à radiateurs.
 - **Convecteurs** : application des valeurs de réglage d'origine pour une courbe de chauffage curviligne adaptée au circuit de chauffage par convection.
-



Les paramètres superflus pour un type de chauffage ne s'affichent pas.

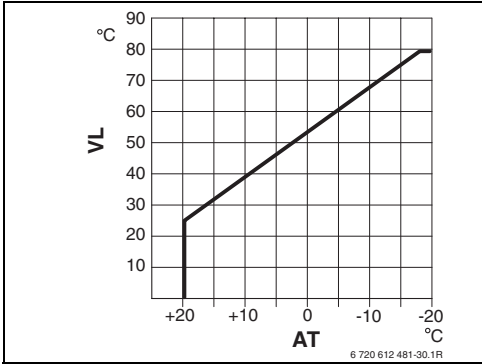

Fig. 12 Réglage d'origine de la courbe de chauffage avec la méthode origine/point final

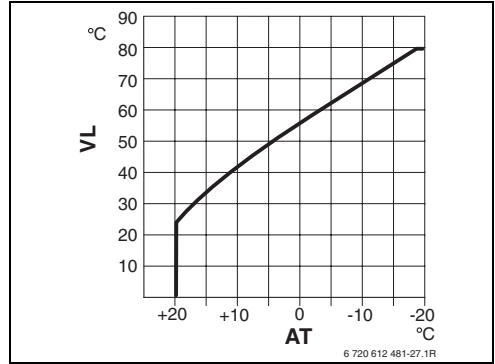

Fig. 14 Réglage d'origine de la courbe de chauffage pour le chauffage par radiateurs

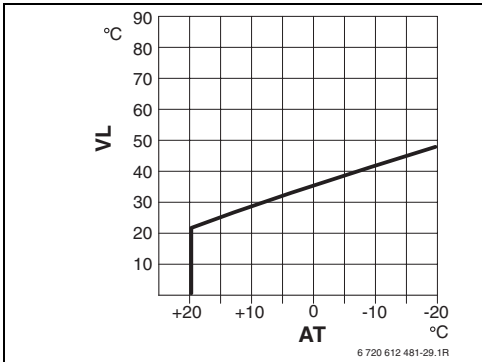

Fig. 13 Réglage d'origine de la courbe de chauffage pour le chauffage au sol

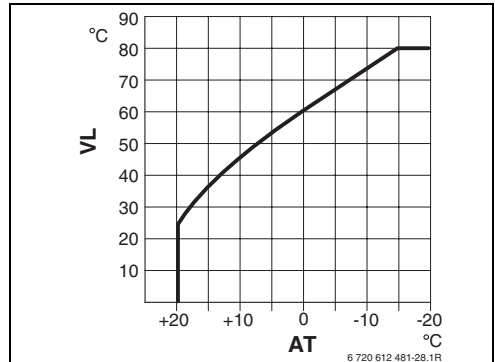

Fig. 15 Réglage d'origine de la courbe de chauffage pour le chauffage par convection

AT Température extérieure

VL Température de départ

Réglage d'origine des paramètres de la courbe de chauffage	Courbe de chauffe	Plancher chauffant	Radiateurs	Convecteurs
Exposant surface de chauffage (valeur fixe), courbure de la courbe de chauffage	-	1,1	1,3	1,4
Temp.extérieure minimale	-	-15°C	-15°C	-15°C
Pied de courbe	25°C	-	-	-
Température de départ maxi	75°C	-	-	-
Température de référence	-	45°C	75°C	80°C
Température départ max. séch. chape	80°C	55°C	80°C	80°C
Compensation de la température ambiante	0,0 K	0,0 K	0,0 K	0,0 K
Arrêt chauff. pour temp. ext. sup. à	20°C	20°C	20°C	20°C

Menu : Paramètres chauffage > Pied de courbe

- ▶ Régler le pied de la courbe de chauffage selon la méthode classique origine/point final.

Menu : Paramètres chauffage > Température de départ maxi

- ▶ Régler le point final de la courbe de chauffage selon la méthode classique origine/point final.

Menu : Paramètres chauffage > Température de référence

- ▶ Régler la valeur de consigne de la température de départ dimensionnée, en fonction du type de chauffage du circuit de chauffage attribué :
 - Pour **Plancher chauffant** p. ex. température de départ de consigne de 45 °C.
 - Pour **Radiateurs** p. ex. température de départ de consigne de 75 °C.
 - Pour **Convecteurs** p. ex. température de départ de consigne de 80 °C.

Menu : Paramètres chauffage > Température départ max. séch. chape

- ▶ Régler la température de départ de consigne maximale en fonction du type de chauffage du circuit de chauffage attribué :
 - Pour **Plancher chauffant** p. ex. température de départ de consigne maximale de 55 °C.
 - Pour **Radiateurs** p. ex. température de départ de consigne maximale de 80 °C.
 - Pour **Convecteurs** p. ex. température de départ de consigne maximale de 80 °C.

Menu : Paramètres chauffage > Influence de la temp. ambiante

- ▶ Régler l'influence de la température ambiante sur la courbe de chauffage :
 - **0 %** : pas d'influence de la température ambiante
 - **100 %** : influence maximale de la température ambiante.

Menu : Paramètres chauffage > Infl. local adaptée aux modes serv.

- ▶ Sélectionner les modes de service avec lesquels l'influence de la température ambiante doit être active :
 - **Eco. et hors-gel** : influence de la température ambiante active uniquement pour ces modes de service.
 - **Confort Eco Hors-gel** : influence de la température ambiante active en permanence.

Menu : Paramètres chauffage > Compensation de la température ambiante

- ▶ Régler l'augmentation durable de la température ambiante souhaitée pour le circuit de chauffage attribué, par ex. pour corriger des variations liées au système.

Menu : Paramètres chauffage > Arrêt chauff. jusqu' à temp. ambiante de

- ▶ Sélectionner la phase de refroidissement pour le circuit de chauffage attribué :
 - **Non** : chauffage en fonction de la courbe de chauffage.
 - **Oui** : chauffage en fonction de la courbe, mais absence de chauffage pendant la phase de refroidissement, jusqu'à ce que la température ambiante actuelle (p. ex. **Chauffer** = 21,0 °C) soit tombée au prochain niveau de température ambiante programmé pour un mode de service (p. ex. **Economiser** avec 15,0 °C). La pièce est ensuite chauffée à la température de ce mode de service (p. ex. **Economiser** avec 15,0 °C).

Menu : Paramètres chauffage > Arrêt chauff. pour temp. ext. sup. à

- ▶ Régler pour le circuit de chauffage attribué la température extérieure à laquelle le chauffage doit se désactiver :
 - **10°C ... 25 °C** : température extérieure à laquelle le chauffage se désactive.
 - **99°C** : fonction désactivée (le chauffage peut être activé quelle que soit la température extérieure).

Menu : Paramètres chauffage >Température ext. mise hors-gel



Avertissement : Destruction des composants hydrauliques de l'installation en cas d'une limite de protection antigel trop basse et de températures extérieures inférieures à 0 °C prolongées !

- ▶ Ne faire effectuer le réglage de base de la limite de protection antigel (3 °C) que par un spécialiste et en conformité avec l'installation.
 - ▶ Ne pas régler la limite de protection antigel sur une position trop basse.
Les dommages résultant d'un réglage de la limite de protection antigel trop bas ne sont pas couverts par la garantie !
- Si la température extérieure excède de 1 K (°C) la température hors-gel réglée et qu'il n'y a pas de demande de chauffe, la pompe du circuit de chauffage est désactivée.
 - Si la température extérieure est inférieure à la température hors-gel réglée, la pompe du circuit de chauffage est enclenchée (protection antigel de l'installation).
- ▶ Régler la température hors-gel à laquelle doit s'enclencher le chauffage pour le circuit de chauffage attribué.

Menu : Paramètres chauffage > Durée fonctionnement du mélangeur

- ▶ Ajuster le **Durée fonctionnement du mélangeur** au temps de fonctionnement du moteur de la vanne de mélange utilisé pour le circuit de chauffage attribué.

Menu : Paramètres chauffage >Temp.extérieure minimale

- ▶ Régler une température extérieure minimale adaptée au dimensionnement de toute l'installation de chauffage.
Une faible température extérieure donne une courbe de chauffage plate.

Ville	Temp.extérieure minimale en°C
Athènes	-2
Berlin	-15
Bruxelles	-10
Budapest	-12
Bucarest	-20
Hambourg	-12
Helsinki	-24
Istanbul	-4
Copenhague	-13
Lisbonne	±0
Londres	-1
Madrid	-4
Marseille	-6
Moscou	-30
Naples	-2
Nice	±0
Paris	-10
Prague	-16
Rome	-1
Sébastopol	-12
Stockholm	-19
Valence	-1
Vienne	-15
Zurich	-16

Tab. 2 Températures extérieures minimales en Europe

Menu : Paramètres chauffage > Inertie thermique du bâtiment

- ▶ Régler le facteur de capacité de stockage thermique du bâtiment.
 - $\geq 50\%$: bâtiment à construction lourde (p. ex. maison en pierre à murs épais).
 - $\leq 50\%$: bâtiment à construction légère (p. ex. résidence de vacances en bois).

Menu : Paramètres chauffage > Ajust. sonde de temp. ambiante intégrée

Ce menu permet de corriger la température ambiante affichée.

- ▶ Installer un instrument de mesure de précision approprié à proximité du FB 100. L'instrument de mesure de précision ne doit pas transmettre de chaleur au FB 100.
- ▶ Pendant 1 heure, protéger contre les sources de chaleur telles que le rayonnement solaire, la chaleur corporelle etc.
- ▶ Ajuster la valeur de correction affichée à la température ambiante.

Menu : Paramètres chauffage > Influence optimisat. circuit de chauff.

Description détaillée relative à **Influence optimisat. circuit de chauff.** → page 28.

Vous trouverez des informations complémentaires dans les documents relatifs au système de régulation à sonde extérieure :



D'autres réglages du système solaire doivent être effectués sur le régulateur à sonde extérieure.

8.4 Historique des pannes

Niveau spécialiste : Erreurs système

Structure du menu → page 33.

Permet aux spécialistes d'afficher les 20 dernières pannes éventuellement survenues dans l'installation (date, source, code et description de la panne). Les pannes affichées en premier peuvent être encore actives.

8.5 Affichage et réglage de l'adresse du service après-vente

Niveau spécialiste : Adr. Service-client

Structure du menu et plage de réglage → page 34

Permet aux spécialistes de saisir le numéro de téléphone et l'adresse du chauffagiste dans le cas de service après-vente.



Saisir un espace :

- ▶ effacer le signe sélectionné, une fois surligné, avec  (espace = _).
-

8.6 Affichage d'informations système

Niveau spécialiste : Info système

Structure du menu → page 34.

Affichage de différentes informations système :

- **Date de première mise en service** (activation automatique à la mise en service)
- **N° de série de la chaudière** (valeur fixe chaudière)
- **Date de fabrication de la chaudière** (valeur fixe chaudière)
- **N° de série et type de la régulation** (valeur fixe départ usine)
- **Date de fabrication de la régulation** (valeur fixe départ usine)
- **Version de la régulation** (valeur fixe départ usine)

9 Elimination des pannes

Affichage des pannes des composants BUS.

Une panne de chaudière (p. ex. panne EA) s'affiche à l'écran de la commande à distance avec les messages correspondants.

- consulter un spécialiste dans le domaine du chauffage.



A l'intention des spécialistes :

- Eliminer la panne conformément aux instructions de la documentation technique de la chaudière.
-

9.1 Elimination des pannes avec affichage

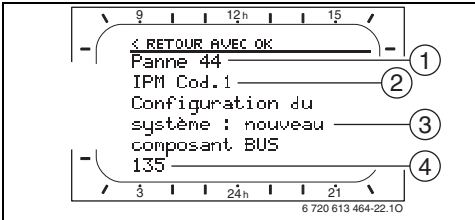

Fig. 16 Message de panne

- 1 Numéro de panne
- 2 Composant BUS qui a détecté la panne et la signale à tous les régulateurs
- 3 Texte correspondant au numéro de panne
- 4 Code ou autre texte sur la panne

La panne actuelle s'affiche sur le régulateur et toutes les commandes à distance (sur la FB 10, sans texte) :

- Identifier le composant BUS présentant la panne actuelle. La panne ne peut être éliminée que sur le composant BUS qui en est à l'origine.

Affichage (→ Pos. 1, 3 et 4 de la figure 16)			
Texte	Code	Cause	Réparation par un spécialiste
Erreurs 01 Erreur de communication BUS !	10	Le composant BUS attribué à l'IPM FB 100 ne répond plus.	Vérifier le codage des composants BUS ainsi que la connexion BUS et remédier à la coupure si nécessaire.
	200	La chaudière ne répond plus.	
	201	Raccordement d'un composant BUS incorrect.	Identifier et remplacer le composant BUS incorrect.
Erreurs 02 Erreur interne !	40	Raccordement d'un composant BUS incorrect.	Identifier et remplacer le composant BUS incorrect.
	41	Réglage de deux codages identiques sur l'IPM.	Arrêter l'installation et corriger le codage.
	42	Commutateur de codage de l'IPM en position intermédiaire.	
	50	Echec de la désinfection via IPM.	Mettre le thermostat de température de départ situé sur la chaudière en butée à droite.
	100	L'ISM ne répond pas.	Vérifier la connexion BUS et remédier à la coupure si nécessaire.
	254	Trop-plein de messages de panne.	-
Erreurs 02 Erreur interne ! Réinitialisation de quelques paramètres suite à une erreur EEPROM	205	Voir message affiché. ¹⁾	Vérifier les paramètres et les rectifier si nécessaire. Déterminer et remplacer le régulateur/la commande à distance défectueux/défectueuse.
Erreurs 02 Erreur interne ! FB100/FW100/FW200/FW1000 ne peut plus régler le système de chauffage !	255	Voir message affiché. ¹⁾	Déterminer et remplacer le régulateur/la commande à distance défectueux/défectueuse.
Erreurs 03 Sonde de température défectueuse	20	Coupure dans la sonde de température ambiante montée dans le régulateur ou la commande à distance.	Déterminer et remplacer le régulateur/la commande à distance défectueux/défectueuse.
	21	Court-circuit dans la sonde de température ambiante montée dans le régulateur ou la commande à distance.	

Élimination des pannes

Affichage (→ Pos. 1, 3 et 4 de la figure 16)			
Texte	Code	Cause	Réparation par un spécialiste
Erreurs 10 Configuration du système : invalide	194 195	Dans le régulateur, commande à distance détectée ou réglée pour un circuit de chauffage non existant.	Contrôler la structure et la configuration du système sur le régulateur, les ajuster si nécessaire.
Erreurs 10 Configuration du système : invalide	196 197 198 199	Seul un circuit de chauffage non mélangé est admissible dans le système.	
Erreurs 11 Configuration du système : nouveau composant BUS	131 132	Nouveau ISM détecté sur le régulateur.	Mettre tous les ISM sur tension simultanément et démarrer la configuration automatique du régulateur.
Erreurs 11 Configuration du système : nouveau composant BUS Nouvelle radiocommande reconnue, vérifier la configuration du système et adapter!	133 134	Nouvelle commande à distance détectée sur le régulateur.	Contrôler et ajuster la configuration du système.
Erreurs 11 Configuration du système : nouveau composant BUS	135 136 137 138 139	Nouveau IPM détecté sur le régulateur.	
Erreurs 12 Configuration du système : composant BUS manque	170 171	ISM1/ISM2 manquant. Vérifier le câblage !	
Erreurs 12 Configuration du système : composant BUS manque	172	IPM pour ballon derrière conduit collecteur n'est plus détecté sur le régulateur.	Vérifier et rectifier le codage. Hors tension sur l'IPM.
Erreurs 12 Configuration du système : composant BUS manque	173	IPM pour ballon derrière conduit collecteur n'est pas détecté sur le régulateur.	Contrôler le raccordement et le codage.
Erreurs 12 Configuration du système : composant BUS manque	174 175	Télécommande avec codage x non détecté sur le régulateur.	
Erreurs 12 Configuration du système : composant BUS manque	176 177 178 179	IPM codé 1 non reconnu. Vérifier le câblage et le codage !	
Erreurs 13 Configuration du système : composant BUS changé ou remplacé	157	Voir message affiché. ¹⁾	
Erreurs 13 Configuration du système : composant BUS changé ou remplacé	158 159		Contrôler la configuration du circuit x et sa connection à l'IPM n° x !

Affichage (→ Pos. 1, 3 et 4 de la figure 16)			
Texte	Code	Cause	Réparation par un spécialiste
Erreurs 14 Configuration du système : composant BUS non compatible	117	L'IPM est sans fonction car la préparation de ECS est déjà contrôlée par la chaudière!	Identifier le composant BUS non compatible et le retirer de l'installation.
Erreurs 14 Configuration du système : composant BUS non compatible	118 119	Voir message affiché. ¹⁾	Le codage de l'IPM du ballon doit être au moins de niveau 3 !
Erreurs 15 Sonde de température externe pas connectée !	30	Valeur de la température extérieure non disponible	Contrôler la sonde de température externe et remédier à la coupure si nécessaire.
Erreurs 19 Impossible d'enregistrer les paramètres réglés !	202	Le composant BUS est configuré mais n'est pas disponible actuellement.	Contrôler la structure du système, vérifier la configuration du système et, si nécessaire, les ajuster et rec-tifier les paramétrages.
Erreurs 20 Configuration du système : invalide Codage du circuit de chauffage non valide, seuls codages 1 à 4 possibles avec FW200 !	192	Voir message affiché. ¹⁾	
Erreurs 20 Configuration du système : invalide Codage du circuit de chauffage non valide, seul codage 1 possible avec FW100 !	193		
Erreurs 21 Configuration du système : nouveau composant BUS Nouvel IPM reconnu, vérifier la configuration du système et l'adapter !	137 139		
Erreurs 22 Configuration du système : composant BUS manque IPM codé 1 non reconnu. Vérifier le câblage et le codage !	178 179		
Erreurs 23 Configuration du système : composant BUS changé ou remplacé Contrôler la configuration du circuit x et sa connection à l'IPM n° x !	159		
Erreurs 24 Configuration du système : composant BUS non compatible Le codage de l'IPM du ballon doit être au moins de niveau 3 !	119		
Erreurs 27 FW 100/FW 200/FW 1000 introuvables !	191	Voir message affiché. ¹⁾	Vérifier la connexion BUS et remédier à la coupure si nécessaire.

Élimination des pannes

Affichage (→ Pos. 1, 3 et 4 de la figure 16)			
Texte	Code	Cause	Réparation par un spécialiste
Erreurs 28 Commande à distance installée dans la chaudière	155	commande à distance montée dans la chaudière.	Monter la commande à distance dans l'habitation.
Erreurs 29 Impossible d'enregistrer les paramètres réglés !	202	Le composant BUS est configuré mais n'est pas disponible actuellement.	Contrôler la structure du système, vérifier la configuration du système et, si nécessaire, les ajuster et rectifier les paramétrages sur la commande à distance.
Erreurs 30 Sonde de température du mélangeur défectueuse !	7	Sonde de température du mélangeur (MF) raccordée à l'IPM défectueuse.	Contrôler et remplacer si nécessaire la sonde de température du mélangeur (MF).
Erreurs 31 Sonde externe de température départ défectueuse !	6	Sonde de température commune raccordée à l'IPM (VF) défectueuse.	Contrôler et remplacer si nécessaire la sonde de température commune (VF).
Erreurs 32 Sonde de température du ballon défectueuse !	8	Sonde de température du ballon (SF) raccordée à l'IPM défectueuse.	Contrôler et remplacer si nécessaire la sonde de température du ballon (SF).
Erreurs 33 Erreur de connexion des sondes de température !	20	Sonde de température du ballon (SF) et sonde de température du mélangeur (MF) raccordées à l'IPM.	Retirer l'une des deux sondes de température (SF ou MF).
	21	Deux sondes de température communes (VF) sont raccordées à l'IPM.	Retirer une sonde de température commune (VF).
	22	Sonde de température raccordée à l'IUM.	Retirer la sonde de température et utiliser si nécessaire un pont de codage.
Erreurs 34 Mode de fonctionnement incompatible avec la sonde de température raccordée !	23	Les sondes de température raccordées à l'IPM et le mode de service attribué ne sont pas compatibles.	Contrôler les sondes de température et le mode de service attribué et les ajuster si nécessaire.
Erreurs 40 Sonde de température T1 sur 1er groupe de capteurs solaires défectueuse !	101	Court-circuit du câble de la sonde (T ₁).	Contrôler et remplacer si nécessaire la sonde de température (T ₁).
	102	Coupure du câble de la sonde (T ₁).	
Erreurs 41 Sonde de température T2 sur ballon solaire défectueuse !	103	Court-circuit du câble de la sonde (T ₂).	Contrôler et remplacer si nécessaire la sonde de température (T ₂).
	104	Coupure du câble de la sonde (T ₂).	
Erreurs 42 Sonde de température T3 au milieu du ballon tampon solaire coté chauf. défectueuse !	105	Court-circuit du câble de la sonde (T ₃).	Contrôler et remplacer si nécessaire la sonde de température (T ₃).
	106	Coupure du câble de la sonde (T ₃).	

Affichage (→ Pos. 1, 3 et 4 de la figure 16)			
Texte	Code	Cause	Réparation par un spécialiste
Erreurs 43 Sonde de température T4 sur retour chauffage défectueuse !	107	Court-circuit du câble de la sonde (T ₄).	Contrôler et remplacer si nécessaire la sonde de température (T ₄).
	108	Coupure du câble de la sonde (T ₄).	
Erreurs 44 Sonde de température T5 dans le haut du ballon tampon solaire défectueuse !	109	Court-circuit du câble de la sonde (T ₅).	Contrôler et remplacer si nécessaire la sonde de température (T ₅).
	110	Coupure du câble de la sonde (T ₅).	
Erreurs 45 Sonde de température T6 en bas du ballon secondaire défectueuse !	111	Court-circuit du câble de la sonde (T ₆).	Contrôler et remplacer si nécessaire la sonde de température (T ₆).
	112	Coupure du câble de la sonde (T ₆).	
Erreurs 46 Sonde de température TA sur 2ème groupe de capteurs solaires défectueuse !	113	Court-circuit du câble de la sonde (TA).	Contrôler et remplacer si nécessaire la sonde de température (TA).
	114	Coupure du câble de la sonde (TA).	
Erreurs 47 Sonde de température TB dans le haut du ballon B défectueuse !	115	Court-circuit du câble de la sonde (TB).	Contrôler et remplacer si nécessaire la sonde de température (TB).
	116	Coupure du câble de la sonde (TB).	
Erreurs 48 Sonde de température TC dans le bas du ballon C défectueuse !	117	Court-circuit du câble de la sonde (TC).	Contrôler et remplacer si nécessaire la sonde de température (TC).
	118	Coupure du câble de la sonde (TC).	
Erreurs 49 Sonde de température TD sur échangeur de chaleur externe défectueuse !	119	Court-circuit du câble de la sonde (TD).	Contrôler et remplacer si nécessaire la sonde de température (TD).
	120	Coupure du câble de la sonde (TD).	
Erreurs 50 Circulateur solaire bloqué ou air dans le système !	121	Blocage mécanique du circulateur solaire (SP, PA ou PC).	Dévisser la vis à fente située sur la partie supérieure de la pompe et dévisser l'arbre de la pompe avec un tournevis. Éviter tout choc sur l'arbre de la pompe.
	126 140		
	143	Blocage mécanique de la pompe du circuit secondaire (PD).	Dévisser la vis à fente située sur la partie supérieure de la pompe et dévisser l'arbre de la pompe avec un tournevis. Éviter tout choc sur l'arbre de la pompe.

Élimination des pannes

Affichage (→ Pos. 1, 3 et 4 de la figure 16)			
Texte	Code	Cause	Réparation par un spécialiste
Erreurs 51 Sonde de température connectée incompatible !	122	Type de sonde de température de capteur solaire utilisé comme sonde de température du ballon (T_2).	Utiliser le bon type de sonde de température. → Caractéristiques techniques dans la notice d'installation de l'ISM.
	123	Type de sonde de température du ballon utilisé comme sonde de température de capteur solaire (T_1).	
	127	Type de sonde de température de ballon utilisé comme sonde de température de capteur solaire (TA).	
	132	Type de sonde de température PTC 1000 utilisé comme sonde de température du ballon (T_2).	
	133	Type de sonde de température PTC 1000 utilisé comme sonde de température de capteur solaire (T_1).	
Erreurs 52 Sondes de températures permutées !	124	Sondes de température (T_1 et T_2) permutées.	Contrôler les sondes de température et permuter les connexions si nécessaire.
	129	Sondes de température (TA et T_2) permutées.	
	130	Sondes de température (T_1 et TA) permutées.	
	131	Sondes de température (T_2 et TB) permutées.	
	141	Sondes de température (T_2 et TC) permutées.	
	144	Sondes de température (T_2 et TD) permutées.	
Erreurs 53 Sonde de température installée au mauvais endroit !	125	Sonde de température de capteur solaire (T_1 ou TA) installée à l'entrée du champ collecteur.	Monter la sonde de température de capteur solaire (T_1 ou TA) à proximité de la sortie du champ collecteur.
	128		

Affichage (→ Pos. 1, 3 et 4 de la figure 16)			
Texte	Code	Cause	Réparation par un spécialiste
Erreurs 54 Température de désinfection thermique dans ballon solaire non atteinte !	145	Température maximale pour le ballon solaire trop basse.	Régler la température maximale pour le ballon solaire à une valeur plus élevée.
		Débit de la pompe de désinfection (PE) trop faible.	Régler la pompe de désinfection (PE) à un niveau de pompage plus élevé ou, si possible, ouvrir plus largement la valve papillon.
		Désinfection thermique interrompue manuellement avant que la température nécessaire dans le ballon solaire ait été atteinte.	Pas de panne Le message de panne n'apparaît que pendant 5 minutes.
Erreurs 55 Système solaire pas encore mis en service !	146	Le système solaire n'est pas encore en service.	Remplir puis purger l'installation solaire en procédant comme indiqué dans la documentation technique s'y rattachant, et la préparer à la première mise en service. Mettre ensuite l'installation solaire en service.
Erreurs 56 Au moins une pompe ou une vanne en mode manuel !	147	Pompe (SP) en mode manuel.	Remettre le paramétrage de la pompe ou de la valve sur « Mode automatique ».
	148	Valve (DWU1) en mode manuel.	
	150	Pompe (PA) en mode manuel.	
	151	Pompe (PB) en mode manuel.	
	152	Pompe/valve (PC/DWUC) en mode manuel.	
	153	Pompe (PD) en mode manuel.	
	154	Pompe (PE) en mode manuel.	

- 1) Le message s'affiche sur le composant BUS (p. ex. commande à distance) qui a détecté la panne. Les autres composants BUS affichent quant à eux le code correspondant au message.

9.2 Elimination des pannes sans affichage

Défaut	Cause	Remède
Température ambiante souhaitée pas atteinte.	Valve(s) de thermostat réglée(s) sur une valeur faible.	Régler valve(s) de thermostat sur une valeur plus élevée.
	Réglage trop bas de la courbe de chauffage.	“Régler sur une valeur plus élevée « Niveau de temp. » pour « Chauffer » ou faire corriger la courbe de chauffage par un spécialiste.
	Thermostat de température de départ situé sur la chaudière réglé sur une valeur trop faible.	Régler le thermostat de température de départ sur une valeur plus élevée. Si nécessaire, réduire l’influence de l’optimisation solaire.
	Présence d’air dans l’installation de chauffage.	Purger les radiateurs et l’installation de chauffage.
Durée trop importante de la mise à température.	“Vitesse de montée en temp. » est réglé sur une valeur trop faible.	“Régler « Vitesse de montée en temp. » par ex. sur « Rapide ».
Température ambiante souhaitée largement dépassée.	Les radiateurs chauffent trop.	Régler valve(s) de thermostat sur une valeur plus faible. “Régler sur une valeur plus basse « Niveau de temp. » pour « Chauffer » ou faire corriger la courbe de chauffage par un spécialiste.
	L’emplacement de montage du FB 100 n’est pas optimal, p. ex. mur extérieur, proximité d’une fenêtre, courant d’air, ...	Choisir un emplacement de montage plus approprié pour le FB 100 et confier son déplacement à un spécialiste.
Variations de température ambiante trop importantes.	La pièce subit les effets temporaires de sources de chaleur externes, p. ex. rayonnement solaire, éclairage de la pièce, T.V., cheminée, etc.	“Faire augmenter « Influence de la temp. ambiante » par un spécialiste.
		Choisir un emplacement de montage plus approprié pour le FB 100 et confier son déplacement à un spécialiste.
La température augmente au lieu de baisser.	Heure et date erronées, par ex. à la suite d’une longue coupure de courant.	Vérifier le réglage sur le régulateur.
En mode « Economiser » et/ou « Hors-gel », température ambiante trop élevée.	Accumulation de chaleur importante dans le bâtiment.	Avancer l’heure de commutation pour « Economiser » et/ou « Hors-gel ».
Régulation incorrecte ou absence de régulation.	Connexion BUS des composants BUS défectueuse.	La connexion BUS doit être vérifiée, et rectifiée si nécessaire, par un spécialiste opérant conformément au schéma de branchement.
Seul le mode automatique peut être sélectionné.	Sélecteur de mode défectueux.	Faire remplacer le FB 100 par un spécialiste.
Le ballon d’eau chaude ne chauffe pas.	Thermostat de température d’eau chaude situé sur la chaudière réglé sur une valeur trop faible.	Régler le thermostat de température d’eau chaude sur une valeur plus élevée. Si nécessaire, réduire sur le régulateur l’influence de l’optimisation solaire.
	Thermostat de température de départ situé sur la chaudière réglé sur une valeur trop faible.	Mettre le thermostat de température de départ situé sur la chaudière en butée à droite.

Si la panne ne peut pas être éliminée :

- ▶ Contacter le chauffagiste autorisé ou le service après-vente et préciser la panne ainsi que les données des appareils (voir plaque signalétique sur le couvercle).

Caractéristiques techniques de l'appareil

Type :

N° de série :

Date de fabrication (FD...) :

10 Consignes pour économiser l'énergie

- Le système de régulation commandé par les conditions atmosphériques régule la température de départ en fonction de la courbe de chauffage réglée : plus la température extérieure est basse, plus la température de départ est élevée. Economie d'énergie : Régler la courbe de température le plus bas possible en fonction de l'isolation du bâtiment et des conditions d'installation (→ chapitre 8.3 à partir de la page 35).
- Chauffage par le sol :
Ne pas dépasser la valeur de la température de départ recommandée par le fabricant comme température de départ maximale (p. ex. 60 °C).
- Ajuster et optimiser les niveaux de températures et les heures de commutation en fonction de la sensibilité individuelle des occupants de l'habitation à la température.
 - **Chauffer** ☀ = confort
 - **Economiser** ☾ = actif
 - **Hors-gel** ❄ = absence ou sommeil.
- Régler dans toutes les pièces les valves de thermostat de manière à pouvoir atteindre la température ambiante souhaitée dans chacune d'entre elles. N'augmenter les niveaux de températures que si la température souhaitée n'a pas été atteinte après une période assez longue (→ chapitre 6.3.2 page 26).
- Les réductions de la température ambiante au moyen de phases Economie permettent d'économiser beaucoup d'énergie : réduction de la température ambiante de 1 K (°C) : jusqu'à 5 % d'économie d'énergie. Non recommandé : laisser chuter la température de pièces chauffées quotidiennement à moins de +15 °C. Car dans ce cas, les murs refroidis continuent à dégager du froid tandis que la température ambiante est augmentée, ce qui provoque une consommation d'énergie plus élevée que dans le cas d'une alimentation thermique régulière.
- Bonne isolation thermique du bâtiment : la température réglée pour **Economiser** n'est pas atteinte. Il y a quand même économie d'énergie, étant donné que le chauffage reste éteint. Avancer alors le point de commutation pour **Economiser**.
- Pour aérer les pièces, ne pas laisser les fenêtres en position basculée. Le pièce perd de manière permanente de la chaleur sans que l'air s'en trouve amélioré pour autant.
- Mieux vaut aérer brièvement mais intensément (fenêtres grandes ouvertes).
- Pendant l'aération de pièces, fermer la valve de thermostat ou mettre le sélecteur de mode sur **Hors-gel**.

Optimisation solaire

Activer le **Influence otpimisat. circuit de chauff.** par réglage d'une valeur comprise entre 1 K et 5 K → chapitre 6.6 page 28. Si l'effet de **l'Influence otpimisat. circuit de chauff.** est trop fort, réduire progressivement la valeur.

11 Protection de l'environnement

La protection de l'environnement est une valeur de base du groupe Bosch.

Pour nous, la qualité de nos produits, la rentabilité et la protection de l'environnement constituent des objectifs aussi importants l'un que l'autre. Les lois et les règlements concernant la protection de l'environnement sont strictement observés.

Pour la protection de l'environnement, nous utilisons, tout en respectant les aspects économiques, les meilleures technologies et matériaux possibles.

Emballage

En ce qui concerne l'emballage, nous participons aux systèmes de recyclage des différents pays, qui garantissent un recyclage optimal. Tous les matériaux d'emballage utilisés respectent l'environnement et sont recyclables.

Appareils anciens

Les appareils anciens contiennent des matériaux qui devraient être recyclés.

Les groupes de composants peuvent facilement être séparés et les matières plastiques sont indiquées. Les différents groupes de composants peuvent donc être triés et suivre la voie de recyclage ou d'élimination appropriée.

12 Réglages individuels du programme de chauffage

Contient les réglages d'origine et les réglages personnalisés du programme de chauffage. Le réglage du programme de chauffage est décrit au chapitre 6.3 page 25.

		P1		P2		P3		P4		P5		P6		
		°C	t	°C	t	°C	t	°C	t	°C	t	°C	t	
Programmes de chauffage pré-réglés à copier	Mi-journée, matin	Lu - Je	☀	06:00	☾	08:00	☀	12:00	❄	22:00	-	-	-	-
		Ve	☀	06:00	☾	08:00	☀	12:00	❄	23:30	-	-	-	-
		Sa	☀	07:00	❄	23:30	-	-	-	-	-	-	-	-
		Di	☀	08:00	❄	22:00	-	-	-	-	-	-	-	-
	Mi-journée, apr-midi	Lu - Je	☀	07:00	☾	12:00	☀	17:00	❄	22:00	-	-	-	-
		Ve	☀	07:00	☾	12:00	☀	17:00	❄	23:30	-	-	-	-
		Sa	☀	07:00	❄	23:30	-	-	-	-	-	-	-	-
		Di	☀	08:00	❄	22:00	-	-	-	-	-	-	-	-
	toute la journée	Lu - Je	☀	06:00	☾	08:00	☀	17:00	❄	22:00	-	-	-	-
		Ve	☀	06:00	☾	08:00	☀	17:00	❄	23:30	-	-	-	-
		Sa	☀	07:00	❄	23:30	-	-	-	-	-	-	-	-
		Di	☀	08:00	❄	22:00	-	-	-	-	-	-	-	-
Journée + pause midi	Lu - Je	☀	06:00	☾	08:00	☀	12:00	☾	13:00	☀	17:00	❄	22:00	
	Ve	☀	06:00	☾	08:00	☀	12:00	☾	13:00	☀	17:00	❄	23:30	
	Sa	☀	07:00	❄	23:30	-	-	-	-	-	-	-	-	
	Di	☀	08:00	❄	22:00	-	-	-	-	-	-	-	-	
Famille (réglage d'origine)	Lu - Je	☀	06:00	❄	22:00	-	-	-	-	-	-	-	-	
	Ve	☀	06:00	❄	23:30	-	-	-	-	-	-	-	-	
	Sa	☀	07:00	❄	23:30	-	-	-	-	-	-	-	-	
	Di	☀	08:00	❄	22:00	-	-	-	-	-	-	-	-	

Réglages individuels du programme de chauffage

		P1		P2		P3		P4		P5		P6	
		°C	t	°C	t	°C	t	°C	t	°C	t	°C	t
Programmes de chauffage pré-réglés à copier	Famili. travail matin	Lu - Je	☀	04:00	☀	22:00	-	-	-	-	-	-	-
		Ve	☀	04:00	☀	23:00	-	-	-	-	-	-	-
		Sa	☀	07:00	☀	23:00	-	-	-	-	-	-	-
		Di	☀	07:00	☀	22:00	-	-	-	-	-	-	-
	Fami. trav. apr-midi	Lu - Je	☀	06:00	☀	23:30	-	-	-	-	-	-	-
		Ve	☀	06:00	☀	23:30	-	-	-	-	-	-	-
		Sa	☀	07:00	☀	23:30	-	-	-	-	-	-	-
		Di	☀	08:00	☀	23:30	-	-	-	-	-	-	-
	Retraités	Lu - Je	☀	07:00	☾	23:00	-	-	-	-	-	-	-
		Ve	☀	07:00	☾	23:00	-	-	-	-	-	-	-
		Sa	☀	07:00	☾	23:00	-	-	-	-	-	-	-
		Di	☀	07:00	☾	23:00	-	-	-	-	-	-	-
Réglage personnalisé circuit de chauffage	Nom : _____	tous les jours											
		Lu - Ve											
		Sa - Di											
		Lundi											
		Mardi											
		Mercredi											
		Jeudi											
		Vendredi											
		Samedi											
		Dimanche											

Notices

Notices

nv SERVICO sa

Kontichsesteenweg 60
2630 AARTSELAAR
Tel. 03 887 20 60
Fax 03 877 01 29

www.junkers-servico.be



067206135295