

Notice d'installation et d'entretien

PSWK 50

Ballon tampon



6720803559-00.1Wo

Sommaire

1	Consignes de sécurité et explication des symboles	2
1.1	Explication des symboles	2
1.2	Consignes de sécurité	2
2	Informations produit	3
2.1	Utilisation	3
2.2	Utilisation conforme à l'usage prévu	3
2.3	Pièces fournies	3
2.4	Dimensions et raccordements	3
2.5	Données techniques	4
3	Prescriptions de montage	4
3.1	Prescriptions	4
3.2	Installation du ballon tampon	4
4	Transport	4
4.1	Moyen de transport	4
4.2	Lieux d'installation pour l'utilisation industrielle	4
5	Montage	4
5.1	Fixer la sonde de température	4
5.2	Raccorder le ballon tampon à la pompe à chaleur et aux circuits de chauffage	5
6	Première mise en service	6
6.1	Remise au client	6
6.2	Mise en état de fonctionnement	6
7	Mise hors service	6
7.1	Mise hors service de l'installation en cas de risques de gel	6
7.2	Protection de l'environnement	6
7.3	Recyclage	6
8	Entretien	6

1 Consignes de sécurité et explication des symboles

1.1 Explication des symboles

Avertissements



Dans le texte, les avertissements sont indiqués et encadrés par un triangle de signalisation sur fond grisé.

Les mots de signalement au début d'un avertissement caractérisent le type et l'importance des conséquences éventuelles si les mesures nécessaires pour éviter le danger ne sont pas respectées.

- **AVIS** signale le risque de dégâts matériels.
- **PRUDENCE** signale le risque d'accidents corporels légers à moyens.
- **AVERTISSEMENT** signale le risque d'accidents corporels graves.
- **DANGER** signale le risque d'accidents mortels.

Informations importantes



Les informations importantes ne concernant pas de situations à risques pour l'homme ou le matériel sont signalées par le symbole ci-contre. Elles sont limitées par des lignes dans la partie inférieure et supérieure du texte.

Autres symboles

Symbole	Signification
▶	Étape à suivre
→	Renvoi à d'autres passages dans le document ou dans d'autres documents
•	Énumération/Enregistrement dans la liste
-	Énumération/Enregistrement dans la liste (2 ^e niveau)

Tabl. 1

1.2 Consignes de sécurité

Installation et modifications

▶ Risques d'incendie !

Des travaux de soudure et de brasage non conformes peuvent déclencher un incendie.

- ▶ Faire installer ou modifier le ballon tampon dans un système existant uniquement par un professionnel agréé.

Commande

- ▶ Respecter la notice de montage et d'entretien pour garantir un fonctionnement parfait.
- ▶ **Risques de brûlure !**
Le fonctionnement du ballon tampon peut produire des températures supérieures à 60 °C.

Entretien

- ▶ N'utiliser que des pièces de rechange d'origine !

Installation du ballon tampon

Installer le ballon tampon sur un sol plat. S'assurer que la partie inférieure du ballon repose parfaitement à plat sur le socle. Veiller à ce que le corps métallique du ballon ne soit pas endommagé.

S'assurer que le socle est sec et que la partie extérieure du ballon ne puisse pas être mouillée pendant la totalité de la durée de vie du ballon. L'isolation est endommagée en contact avec de l'eau.

Si le ballon tampon ne peut pas être installé sur un sol plat (par ex. en cas de montage sur un support mural), poser le ballon sur une plaque métallique appropriée. La partie inférieure du ballon doit reposer entièrement sur la plaque métallique sur toute la surface.

2 Informations produit

2.1 Utilisation

Sur les installations de chauffage, le ballon tampon sert de tampon intermédiaire à l'eau de chauffage et est parfaitement adapté aux applications de pompes à chaleur. Le ballon est également approprié en tant que tampon de refroidissement pour les installations à refroidissement actif.



AVERTISSEMENT :
▶ Ne pas utiliser le ballon tampon en association avec des tuyaux de distribution ouverts.

2.2 Utilisation conforme à l'usage prévu

Le ballon tampon doit être utilisé exclusivement sur les installations de chauffage fermées et rempli uniquement avec de l'eau de chauffage. Toute autre utilisation est considérée comme non conforme. Les dégâts éventuels qui en résulteraient sont exclus de la garantie.

Non conçu pour l'utilisation en tant que ballon d'eau potable (ballon d'eau chaude sanitaire).

2.3 Pièces fournies

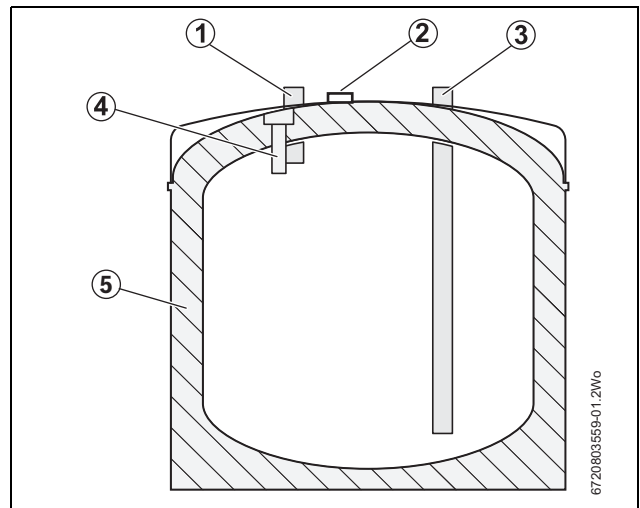

Fig. 1 Ballon tampon primaire

- [1] V₁/V₂
- [2] Etrier de câble de sonde
- [3] R₁/R₂
- [4] Doigt de gant (pour sonde de température de départ)
- [5] Isolation



Le doigt de gant est conçu pour l'installation de la sonde de température de la pompe à chaleur.

2.4 Dimensions et raccords

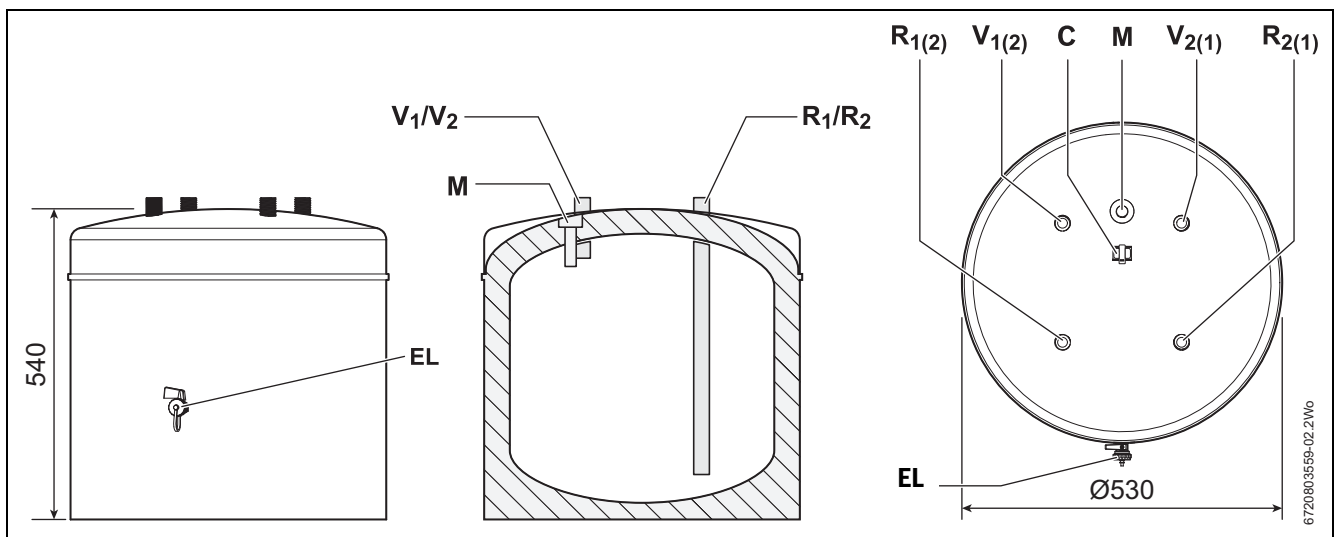

Fig. 2 Raccords et dimensions (dimensions en mm)

Raccordement en parallèle des ballons :		Raccordement en série des ballons :	
V ₁	Départ (pompe à chaleur)	V ₁ ou V ₂	Départ (chauffage) – fermer le raccord inutilisé avec un capuchon et assurer l'étanchéité à la pression
V ₂	Départ (chauffage)	R ₁ ou R ₂	Départ (pompe à chaleur) – fermer le raccord inutilisé avec un capuchon et assurer l'étanchéité à la pression
R ₁	Retour (pompe à chaleur)	M	Point de mesure pour sonde de température de départ (si nécessaire) – fermer le raccord inutilisé avec un capuchon et assurer l'étanchéité à la pression
R ₂	Retour (chauffage)		
M	Point de mesure pour sonde de température départ	EL	Vanne de vidange
EL	Vanne de vidange	C	Etrier de câble de sonde

Tabl. 2

2.5 Données techniques

Ballon ECS		
Contenance du ballon (eau de chauffage)	L	50
Départ V_1, V_2		R $\frac{3}{4}$
Retour R_1, R_2		R $\frac{3}{4}$
Point de mesure M_1		R $\frac{1}{2}$
Température maximale d'eau de chauffage	°C	95
Pression de service maxi. eau de chauffage	bar	3
Autres caractéristiques :		
Poids à vide	kg	24
Poids (plein)	kg	74

Tabl. 3

3 Prescriptions de montage

3.1 Prescriptions

Installer le ballon tampon conformément aux normes et directives nationales. Ce ballon tampon doit être installé par un installateur agréé. Il doit suivre les prescriptions nationales et locales. En cas de doute, il doit s'informer auprès des organismes officiels ou auprès Bosch Thermo-technology.

3.2 Installation du ballon tampon

Installer le ballon tampon sur un sol plat. S'assurer que la partie inférieure du ballon repose parfaitement à plat sur le socle. Veiller à ce que le corps métallique du ballon ne soit pas endommagé.

S'assurer que le socle est sec et que la partie extérieure du ballon ne puisse pas être mouillée pendant la totalité de la durée de vie du ballon. L'isolation est endommagée en contact avec l'eau.

Si le ballon tampon ne peut pas être installé sur un sol plat (par ex. en cas de montage sur un support mural), poser le ballon sur une plaque métallique appropriée. La partie inférieure du ballon doit reposer entièrement sur la plaque métallique sur toute la surface.

4 Transport

4.1 Moyen de transport



DANGER : Risque de blessure par le port de charges lourdes !

- Soulever et transporter la marchandise toujours à deux.



PRUDENCE : Dommages dus à une mauvaise fixation lors du transport.

- Utilisez des moyens de transport appropriés, par ex. un chariot spécial ou un diable avec sangle.

- Sécuriser le réservoir tampon contre tout basculement et le transporter à la verticale dans son emballage jusqu'au lieu d'installation.
- Ne déballer le réservoir tampon que lorsqu'il est sur son lieu d'installation.

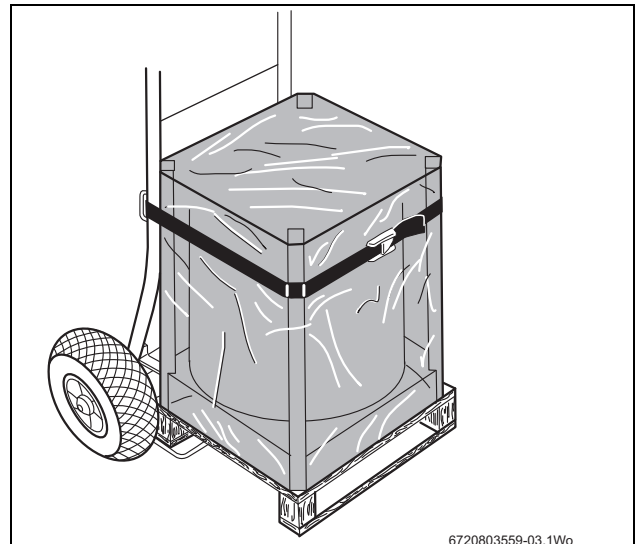



Fig. 3 Transport du réservoir tampon d'eau chaude sanitaire avec le chariot spécial

4.2 Lieux d'installation pour l'utilisation industrielle



AVIS : Protéger du gel !

- Installer le ballon tampon dans un local protégé contre le gel.
- Garantir la protection antigel du ballon.



AVIS : Dommages dus à la corrosion !

- Utiliser le ballon tampon exclusivement dans des systèmes fermés.

- Respecter les distances minimales.
- Installer le réservoir tampon sur un sol plat et suffisamment résistant.
- Si le ballon tampon est installé dans un local humide : le poser sur une estrade.
- Distance minimale recommandée de tous les côtés : 25 mm.
- S'assurer que le robinet de vidange est facile d'accès.

5 Montage

5.1 Fixer la sonde de température

- Insérer la sonde de température dans le doigt de gant et assurer un bon contact au moyen de la pâte thermoconductrice. Introduire le câble de sonde dans l'étrier en formant une petite boucle pour éviter de tirer trop fort dessus.



Veiller à ce que la surface de la sonde soit en contact avec la surface du doigt de gant sur toute la longueur.

Positions de la sonde : (voir fig. 2) :

- **M** = Point de mesure pour la sonde de température de départ en haut
- **C** = Etrier de câble de sonde

i Vous trouverez des informations complémentaires sur la sonde dans la documentation technique de la pompe à chaleur ou de l'appareil de régulation.

- ▶ Introduire le câble de sonde dans l'étrier de manière à former une petite boucle entre l'étrier et la sonde, puis bien fermer le clip.

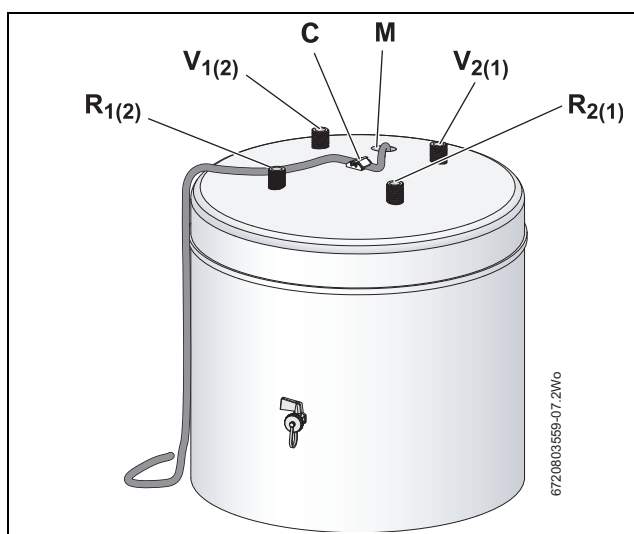

Fig. 4 Ballon tampon P50 W

- [V₁] Départ (pompe à chaleur)
- [V₂] Départ (chauffage)
- [R₁] Retour (pompe à chaleur)
- [R₂] Retour (chauffage)

5.2 Raccorder le ballon tampon à la pompe à chaleur et aux circuits de chauffage

DANGER : Risque d'incendie en raison des travaux de soudure !
▶ Prendre des mesures de sécurité appropriées pour effectuer les travaux de soudure et de brasage.

- ▶ Tenir compte du volume du ballon tampon en choisissant le vase d'expansion de l'installation de chauffage.

AVIS : Détérioration de matériaux non résistants à la chaleur (p. ex. conduites en matière plastique) !
▶ Pour l'installation, utiliser des matériaux résistants à une température ≥ 80 °C.

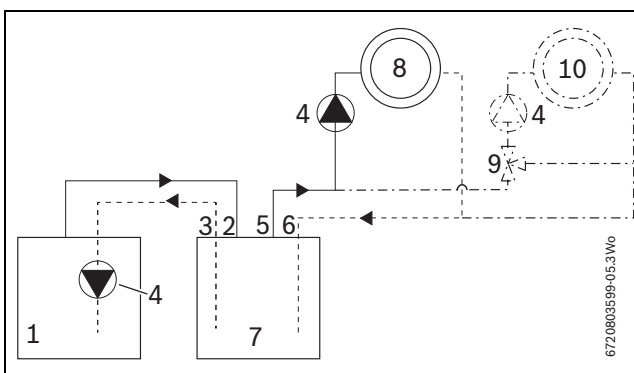

Fig. 5 Schéma de fonctionnement : raccordement parallèle du ballon tampon à la pompe à chaleur

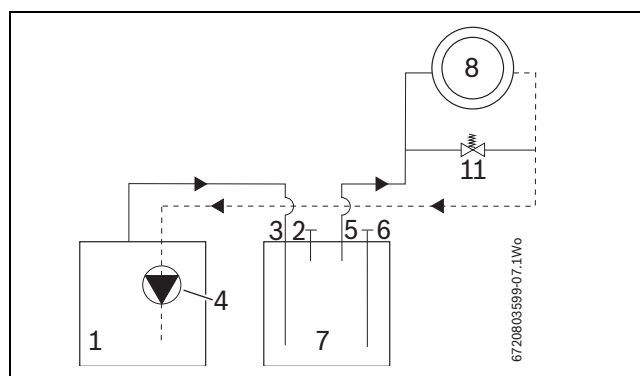

Fig. 6 Schéma de fonctionnement : raccordement en série du ballon tampon à la pompe à chaleur

Non homologué pour tous les systèmes de pompe à chaleur, voir document technique de conception !

- [1] Pompe à chaleur
- [2] V₁
- [3] R₁
- [4] Pompe (Le cas échéant, une pompe externe supplémentaire est nécessaire pour chaque installation de chauffage. Celle-ci est montée sur la sortie du départ du ballon vers l'installation de chauffage comme représenté dans le schéma).
- [5] V₂
- [6] R₂
- [7] Ballon ECS
- [8] Circuit de chauffage
- [9] Mélangeur
- [10] Système de chauffage complémentaire (en cas d'extension)
- [11] Vanne by-pass

- ▶ Garantir une fixation fiable des conduites.
- ▶ S'assurer que tous les raccords du ballon tampon sont exécutés correctement.
- ▶ Contrôler l'étanchéité de tous les raccords. Si le ballon est utilisé en tant que tampon de refroidissement, isoler toutes les conduites et raccorder de manière étanche à la diffusion de vapeur.

AVIS : Montage du purgeur
▶ Monter un purgeur approprié dans la partie supérieure du ballon sur V₁ ou V₂.

6 Première mise en service

6.1 Remise au client

L'installateur doit expliquer au client (utilisateur) le fonctionnement et la manipulation du générateur de chaleur et du ballon tampon.

- Remettre à l'utilisateur tous les documents ci-joints.

6.2 Mise en état de fonctionnement

La mise en service doit être effectuée par le fabricant de l'installation ou un spécialiste mandaté.

- Mettre la pompe à chaleur en service selon les instructions du fabricant ou la notice d'installation et la notice d'utilisation correspondantes.

7 Mise hors service

7.1 Mise hors service de l'installation en cas de risques de gel

- Si l'installation de chauffage n'est pas utilisée en cas de risque de gel, elle doit être mise hors service conformément à la notice de la pompe à chaleur (ou autre accessoire).

7.2 Protection de l'environnement

La protection de l'environnement est un principe de base du groupe Bosch.

Nous considérons la qualité des produits, la rentabilité et le respect de l'environnement comme des objectifs à long terme. Les prescriptions légales et les directives de l'entreprise sont strictement respectées. Nous mettons tout en œuvre en termes de techniques, de processus et de matériaux pour contribuer à la protection de l'environnement, tout en veillant à maintenir nos objectifs économiques.

Emballage

En matière d'emballages, nous participons aux systèmes de mise en valeur spécifiques à chaque pays, qui visent à garantir un recyclage optimal. Tous les matériaux d'emballage utilisés respectent l'environnement et sont recyclables.

Appareils usagés

Les appareils usagés contiennent des matériaux qui doivent être recyclés. Les composants sont faciles à démonter et les matériaux sont très nettement identifiés. Il est ainsi possible de trier les différents modules en vue de leur recyclage ou de leur élimination.

7.3 Recyclage

- Recycler l'emballage du ballon tampon en respectant l'environnement.
- Apporter le ballon tampon à un organisme approprié et le recycler dans le respect de l'environnement.

8 Entretien

Les réservoirs tampons ne nécessitent pas de travaux d'entretien ou de nettoyage particuliers à part quelques contrôles visuels occasionnels.

- N'utiliser que des pièces de rechange d'origine !

Vidange



AVERTISSEMENT : Risques de brûlure !

L'eau chaude peut causer des brûlures graves.

- Laisser refroidir le ballon tampon suffisamment après la mise en service.

- Si nécessaire, vidanger le ballon par le robinet de vidange situé dans la partie inférieure (voir fig. 2, page 3).

Notes



NV SERVICO SA
Kontichsesteenweg 60
2630 AARTSELAAR

Tel. 03 887 20 60
Fax 03 877 01 29
www.junkers.be

Deutsche Fassung auf Anfrage erhältlich.