

Chaudière murale gaz à condensation

CerapurCompact

ZWB 28-1 DE | ZWB 30-1 DE | ZSB 14-1 DE | ZSB 24-1 DE



Notice d'utilisation



Préface

Cher client,

Une vie pleine de chaleur - Chez Junkers, il s'agit d'une devise traditionnelle. La chaleur est l'un des besoins fondamentaux de l'homme. Sans elle, pas de sensation de bien-être. De même, c'est grâce à la chaleur qu'un intérieur devient véritablement confortable. Depuis plus de 100 ans, Junkers développe des solutions flexibles et variées pour la production de chaleur et d'eau chaude, ainsi que pour la climatisation.

Vous avez fait l'acquisition d'un produit Junkers de très grande qualité. Une décision que vous ne regretterez pas. En effet, nos produits ont recours aux technologies les plus récentes et procurent de nombreux avantages : fiabilité, gestion énergétique efficace et fonctionnement extrêmement silencieux. Des atouts qui permettent de profiter de la chaleur en tout confort.

Si vous deviez toutefois rencontrer des problèmes avec votre produit Junkers, veuillez contacter votre installateur Junkers. Il saura vous procurer l'aide nécessaire. S'il n'est pas disponible, notre service après-vente vous offre son assistance. Pour obtenir plus de détails à ce sujet, reportez-vous au verso.

Nous espérons que votre produit Junkers vous apportera entière satisfaction.

Votre équipe Junkers

Sommaire

1	Explication des symboles et mesures de sécurité	3
1.1	Explications des symboles	3
1.2	Consignes générales de sécurité	3
2	Informations sur le produit	5
2.1	Déclaration de conformité	5
2.2	Tableau des types	5
2.3	Données de produits relatives à la consommation énergétique	6
2.4	Données du système concernant la consommation d'énergie	6
3	Préparer le fonctionnement	7
3.1	Ouvrir les vannes d'isolement	7
3.2	Contrôler la pression de service de l'installation de chauffage	7
3.3	Rajouter de l'eau de chauffage	7
4	Utilisation	7
4.1	Aperçu du tableau de commande	8
4.2	Mettre l'appareil en marche	8
4.3	Régler la température de départ	8
4.4	Régler la production d'ECS	8
4.4.1	Réglage de la température ECS	8
4.4.2	Régler le mode confort ou économique	8
4.5	Réglage de la régulation de chauffage	8
4.6	Réglage du mode été	9
5	Mise hors service	9
5.1	Arrêter/mode veille	9
5.2	Régler la protection antigel	9
5.3	Appareils ZSB...DE avec ballon d'eau chaude sanitaire : activer/désactiver l'eau chaude sanitaire	9
6	Désinfection thermique	9
7	Consignes pour économiser l'énergie	10
8	Élimination des défauts	10
9	Entretien	10
10	Protection de l'environnement et recyclage	11
11	Terminologie	11

1 Explication des symboles et mesures de sécurité

1.1 Explications des symboles

Avertissements

Les avertissements sont indiqués dans le texte par un triangle de signalisation.

En outre, les mots de signalement des avertissements caractérisent le type et l'importance des conséquences éventuelles si les mesures nécessaires pour éviter le danger ne sont pas respectées.

Les mots de signalement suivants sont définis et peuvent être utilisés dans le présent document :

 **DANGER :**

DANGER signale la survenue d'accidents mortels en cas de non respect.

 **AVERTISSEMENT :**

AVERTISSEMENT signale le risque d'accidents corporels graves à mortels.

 **PRUDENCE :**

PRUDENCE signale le risque d'accidents corporels légers à moyens.

AVIS :

AVIS signale le risque de dégâts matériels.

Informations importantes



Les informations importantes ne concernant pas de situations à risques pour l'homme ou le matériel sont signalées par le symbole d'info indiqué.

Autres symboles

Symbole	Signification
▶	Etape à suivre
→	Renvoi à un autre passage dans le document
•	Énumération/Enregistrement dans la liste
–	Énumération / Entrée de la liste (2e niveau)

Tab. 1

1.2 Consignes générales de sécurité

Consignes destinées aux utilisateurs

Cette notice d'emploi s'adresse à l'utilisateur exploitant de l'installation de chauffage.

Les consignes de toutes les notices doivent être respectées. Le non-respect de ces consignes peut entraîner des dégâts matériels, des dommages corporels ou des accidents mortels.

- ▶ Lire les notices d'emploi (générateur de chaleur, régulation, etc.) avant l'utilisation et les conserver.
- ▶ Respecter les consignes de sécurité et d'avertissement.

⚠ Utilisation conforme à l'usage prévu

Le produit doit être utilisé uniquement pour le réchauffement de l'eau de chauffage et la production d'eau chaude sanitaire.

Toute autre utilisation n'est pas conforme. Les dégâts éventuels qui en résulteraient sont exclus de la garantie.

⚠ Comportement en cas d'odeur de gaz

Il existe un risque d'explosion en cas de fuite de gaz. En cas d'odeur de gaz, respecter les règles de comportement suivantes!

- ▶ Éviter la formation de flammes ou d'étincelles :
 - Ne pas fumer, ne pas utiliser de briquet ou d'allumettes.
 - Ne pas actionner d'interrupteur électrique, ne pas débrancher de connecteur.
 - Ne pas téléphoner ou actionner de sonnette.
- ▶ Verrouiller l'arrivée de gaz sur la vanne d'arrêt principale ou sur le compteur de gaz.
- ▶ Ouvrir portes et fenêtres.
- ▶ Avertir tous les habitants et quitter le bâtiment.
- ▶ Empêcher l'accès de tierces personnes au bâtiment.
- ▶ Appeler les pompiers, la police et le fournisseur de gaz depuis un poste situé à l'extérieur du bâtiment!

⚠ Danger de mort dû à l'intoxication par les fumées

Danger de mort en cas de fuites de fumées.

▶ Ne pas modifier les pièces permettant l'évacuation des fumées.

En cas d'odeur de fumées, de conduits d'évacuation des fumées endommagés ou non étanches, respecter les règles de comportement suivantes.

- ▶ Arrêter le générateur de chaleur.
- ▶ Ouvrir portes et fenêtres.
- ▶ Le cas échéant, avertir tous les habitants et quitter le bâtiment.
- ▶ Empêcher l'accès de tierces personnes au bâtiment.
- ▶ Informer un installateur ou un service après-vente agréé.
- ▶ Faire immédiatement éliminer les défauts.

⚠ Inspection et entretien

L'insuffisance ou l'absence de nettoyage, d'inspection ou d'entretien peut provoquer des dégâts matériels et/ou dommages corporels, voire un danger de mort.

- ▶ Faire réaliser ces travaux exclusivement par un professionnel agréé.
- ▶ Faire immédiatement éliminer les défauts.
- ▶ Faire inspecter l'installation de chauffage une fois par an par un professionnel agréé et faire effectuer les travaux d'entretien et de nettoyage nécessaires.
- ▶ Faire nettoyer le générateur de chaleur au moins une fois tous les deux ans.
- ▶ Nous recommandons de conclure un contrat d'inspection annuelle et de maintenance personnalisé avec un technicien agréé.

⚠ Transformation et réparations

Les modifications non conformes sur le générateur de chaleur ou sur les autres pièces de l'installation de chauffage peuvent entraîner des blessures et/ou des dommages matériels.

- ▶ Faire réaliser ces travaux exclusivement par un professionnel agréé.
- ▶ Ne jamais retirer l'habillage du générateur de chaleur.
- ▶ N'effectuer aucune modification sur le générateur de chaleur ou sur d'autres pièces de l'installation de chauffage.
- ▶ N'obturer en aucun cas les sorties des soupapes de sécurité. Installations de chauffage avec générateur de chaleur : pendant la mise en température, de l'eau risque de s'écouler par la soupape de sécurité du ballon d'eau chaude sanitaire.

⚠ Fonctionnement type cheminée

Le local d'installation doit être suffisamment aéré lorsque le générateur de chaleur récupère l'air de combustion du local.

- ▶ Ne pas obturer ni diminuer les orifices d'aération sur les portes, fenêtres et murs.
- ▶ S'assurer du respect des exigences d'aération en accord avec un spécialiste :
 - en cas de transformations de la construction (par ex. remplacement des portes et fenêtres)
 - en cas d'intégration ultérieure d'appareils avec évacuation de l'air vers l'extérieur (par ex. ventilateur d'évacuation d'air, ventilateurs de cuisine ou climatiseurs).

⚠ Air de combustion/air ambiant

L'air dans le local d'installation doit être exempt de substances inflammables ou chimiques agressives.

- ▶ Ne pas utiliser ou entreposer des matières facilement inflammables ou explosives (papier, essence, diluants, peintures, etc.) à proximité du générateur de chaleur.
- ▶ Ne pas utiliser ou stocker de substances actives de corrosion (diluants, colles, détergents chlorés, etc.) à proximité du générateur de chaleur.

⚠ Sécurité des appareils électriques à usage domestique et utilisations similaires

Pour éviter les risques dus aux appareils électriques, les prescriptions suivantes s'appliquent conformément à la norme EN 60335-1 :

«Cet appareil peut être utilisé par des enfants à partir de 8 ans ainsi que par des personnes aux capacités physiques, sensorielles ou mentales réduites ou manquant d'expérience et de connaissances du produit, dans la mesure où elles sont sous surveillance, où elles ont été initiées à l'utilisation fiable de l'appareil et comprennent les dangers qui en résultent. Les enfants ne doivent pas jouer avec l'appareil. Le nettoyage et l'entretien ne doivent pas être exécutés par des enfants sans surveillance.»

«Si le raccordement au réseau électrique est endommagé, il doit être remplacé par le fabricant, son service après-vente ou une personne disposant d'une qualification similaire pour éviter tout danger.»

2 Informations sur le produit

2.1 Déclaration de conformité

La fabrication et le fonctionnement de ce produit répondent aux directives européennes en vigueur ainsi qu'aux conditions complémentaires requises par le pays concerné. La conformité a été confirmée par le label CE.

Vous trouverez la déclaration de conformité dans la notice d'installation ou vous pouvez la demander (→ voir adresse en dernière page).

2.2 Tableau des types

Les chaudières ZSB...DE sont des chaudières gaz à condensation avec pompe de chauffage et vanne à 3 voies intégrées pour le raccordement d'un ballon d'eau chaude sanitaire.

Les appareils ZWB...DE sont des chaudières gaz à condensation avec pompe intégrée, vanne à 3 voies et échangeur de chaleur à plaques pour le chauffage et la production instantanée d'eau chaude sanitaire.

2.3 Données de produits relatives à la consommation énergétique

Les caractéristiques du produit suivantes satisfont les exigences des réglementations UE n° 811/2013, n° 812/2013, n° 813/2013 et n° 814/2013, en complément de la directive 2010/30/UE.

Caractéristiques du produit	Symbole	Unité	7 736 900 793	7 736 900 794	7 736 900 792	7 736 900 791
Type du produit	–	–	ZSB 14-1 FR	ZSB 24-1 FR	ZWB 28-1 FR	ZWB 30-1 FR
Chaudière à condensation	–	–	Oui	Oui	Oui	Oui
Dispositif de chauffage mixte	–	–	Non	Non	Oui	Oui
Puissance thermique nominale	P_{rated}	kW	14	24	24	24
Efficacité énergétique saisonnière pour le chauffage des locaux	η_s	%	93	93	93	93
Classe d'efficacité énergétique	–	–	A	A	A	A
Production de chaleur utile						
À la puissance thermique nominale et en régime haute température ¹⁾	P_4	kW	13,0	23,0	24,1	23,0
À 30 % de la puissance thermique nominale et en régime basse température ²⁾	P_1	kW	4,4	7,6	8,2	7,6
Rendement						
À la puissance thermique nominale et en régime haute température ¹⁾	η_4	%	87,8	87,8	87,8	87,8
À 30 % de la puissance thermique nominale et en régime basse température ²⁾	η_1	%	98,8	98,1	99,1	98,1
Consommation d'électricité auxiliaire						
À pleine charge	$e_{l_{max}}$	kW	0,027	0,033	0,070	0,033
À charge partielle	$e_{l_{min}}$	kW	0,016	0,016	0,016	0,016
En mode veille	P_{SB}	kW	0,005	0,005	0,005	0,005
Autres caractéristiques						
Pertes thermiques en régime stabilisé	P_{stby}	kW	0,065	0,065	0,062	0,062
Emission d'oxyde d'azote	NOx	mg/kWh	32	40	40	40
Niveau de puissance acoustique, à l'intérieur	L_{WA}	dB(A)	47	47	49	47
Caractéristiques supplémentaires pour les dispositifs de chauffage mixtes						
Profil de soutirage déclaré	–	–	–	–	XL	XL
Consommation journalière d'électricité	Q_{elec}	kWh	–	–	0,176	0,160
Consommation annuelle d'électricité	AEC	kWh	–	–	39	35
Consommation journalière de combustible	Q_{fuel}	kWh	–	–	22,583	23,121
Consommation annuelle de combustible	AFC	GJ	–	–	1380	1413
Efficacité énergétique pour le chauffage de l'eau	η_{wh}	%	–	–	83	81
Classe d'efficacité énergétique pour le chauffage de l'eau	–	–	–	–	A	A



1) Un fonctionnement à haute température implique une température de retour de 60 °C à l'entrée de l'appareil de chauffage et une température de départ de 80 °C à la sortie.

2) Le fonctionnement à basse température implique une température de retour (à l'entrée de l'appareil de chauffage) sur les chaudières à condensation de 30 °C, sur les chaudières basse température de 37 °C et sur les autres appareils de chauffage de 50 °C

Tab. 2 Données de produits relatives à la consommation énergétique

2.4 Données du système concernant la consommation d'énergie

Les données de produits indiquées satisfont les exigences de la réglementation UE n° 811/2013 en complément de la directive ErP 2010/30/UE. La classe du thermostat est nécessaire pour le calcul de l'efficacité énergétique pour le chauffage des locaux d'une installation mixte et figure dans la fiche de données du système.

Fonction	Classe ¹⁾	[%] ^{1),2)}
Chaudière & sonde de température extérieure		
En fonction de la température extérieure, modulant	II	2,0 

Tab. 3 Données des produits pour l'efficacité énergétique du module de commande

- Etat de la livraison
 - réglable
- 1) Classification du module de commande conformément au règlement UE n° 811/2013 sur l'étiquetage des installations en réseau
 - 2) Contribution en % à l'efficacité énergétique saisonnière pour le chauffage des locaux.

3 Préparer le fonctionnement

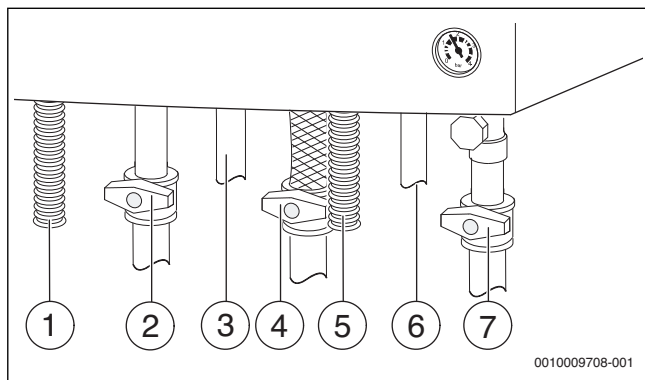

Fig. 1 Branchements côté gaz et eau (accessoires)

- [1] Tuyau des condensats
- [2] Robinet de départ de chauffage¹⁾
- [3] Appareils ZSB...DE : départ ballon, appareils ZWB...DE: eau chaude sanitaire
- [4] Robinet de gaz¹⁾ (fermé)
- [5] Tuyau venant de la soupape de sécurité (circuit de chauffage)
- [6] Appareils ZSB...DE : retour ballon, appareils ZWB...DE : eau froide
- [7] Robinet de retour de chauffage¹⁾

3.1 Ouvrir les vannes d'isolement

- Tourner la poignée vers la gauche jusqu'à la butée (poignée dans le sens du flux = ouvrir).

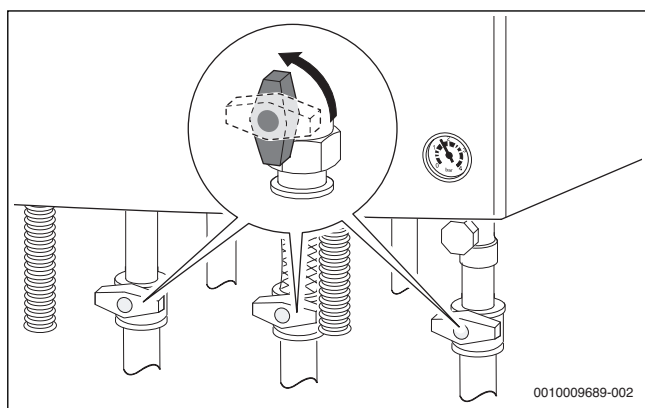

Fig. 2 Ouvrir les vannes d'isolement

3.2 Contrôler la pression de service de l'installation de chauffage

La pression de service est normalement comprise entre 1 et 2 bar. Contactez votre spécialiste pour qu'il vous indique la pression de service optimale pour votre installation de chauffage.

- Relever la pression de service sur le manomètre.
- Si la pression est trop faible, rajouter de l'eau de chauffage.

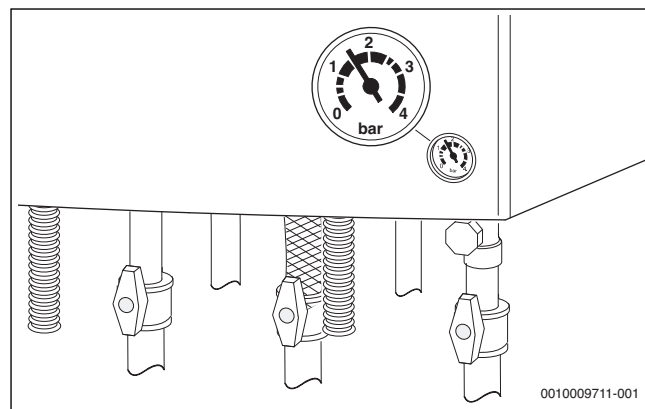

Fig. 3 Manomètre de contrôle de la pression de service

3.3 Rajouter de l'eau de chauffage

L'alimentation en eau de chauffage est différente sur chaque installation. Demandez donc à votre chauffagiste de vous montrer la marche à suivre.

La pression maximale de 3 bar ne doit pas être dépassée, même en cas de température maximale de l'eau de chauffage. En cas de dépassement, la soupape de sécurité s'ouvre jusqu'à ce que la pression de service se trouve à nouveau dans la plage normale.

4 Utilisation

Cette notice d'utilisation explique la commande de la chaudière. En fonction du module de commande utilisé, la commande de certaines fonctions peut différer de cette description. Toujours respecter la notice d'utilisation du module de commande.

Les modules de commande suivants peuvent être utilisés :

- Module de commande monté à l'extérieur, pour la régulation en fonction de la température extérieure
 - Module de commande pour la régulation en fonction de la température ambiante
- Régler le module de commande conformément à la notice d'utilisation correspondante.

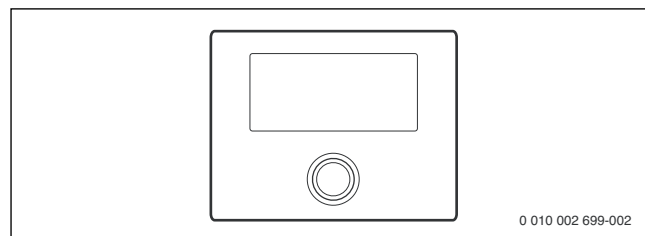

Fig. 4 Module de commande (exemple)

1) Monter les accessoires

4.1 Aperçu du tableau de commande

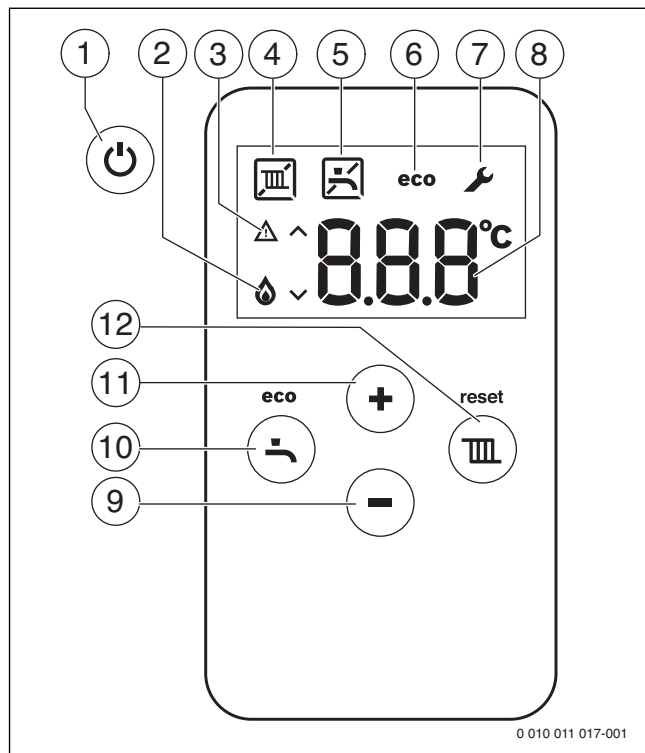

Fig. 5 Messages d'écran

- [1] Appuyer sur la touche
- [2] Fonctionnement du brûleur
- [3] Affichage défaut
- [4] Mode chauffage
- [5] Production d'ECS
- [6] Mode Eco
- [7] Mode service
- [8] Affichage de la température (en °C)
- [9] Touche -
- [10] Touche (eco)
- [11] Touche +
- [12] Touche (reset)

4.2 Mettre l'appareil en marche

- ▶ Activer l'appareil avec la touche .
L'écran affiche la température de départ de l'eau de chauffage.

4.3 Régler la température de départ

La température de départ maximale peut être réglée entre 30 °C et env. 82 °C. La température de départ actuelle est affichée.

- ▶ Appuyer sur la touche .
- ▶ La touche + ou - permet de régler la température de départ maximale souhaitée.
Le réglage est enregistré après 3 secondes. La température de départ actuelle apparaît à l'écran.

Les températures de départ maximales typiques figurent dans le tabl. 4.



En mode été, le mode chauffage est verrouillé ().

Lorsque le brûleur est activé dans le mode chauffage, les symboles et apparaissent à l'écran.

Température de départ	Exemple d'application
(Le symbole apparaît)	Mode été
Env. 75 °C	Chauffage par radiateurs
Env. 82 °C	Chauffage par convecteurs

Tab. 4 Température de départ maximale

4.4 Régler la production d'ECS

4.4.1 Réglage de la température ECS

La température ECS peut être réglée entre 40 °C et env. 60 °C.

- ▶ Appuyer sur la touche .
- ▶ La température ECS réglée est affichée.
- ▶ La touche + ou - permet de régler la température ECS souhaitée
Le réglage est enregistré après 3 secondes. La température de départ actuelle apparaît à l'écran.

Lorsque le brûleur est activé dans le mode ECS, les symboles et apparaissent à l'écran.

Appareils ZWB...DE : Mesures à prendre si l'eau est calcaire

Pour éviter un risque supérieur de panne liée au calcaire et les interventions de service en résultant :



Si l'eau calcaire contient une plage de dureté dure ($\geq 15^{\circ}\text{dH} / 27^{\circ}\text{fH} / 2,7 \text{ mmol/l}$)

- ▶ Régler la température d'eau chaude sanitaire à moins de 55 °C.

4.4.2 Régler le mode confort ou économique

En mode confort, l'appareil est maintenu en permanence à la température réglée. Par conséquent, d'une part le prélèvement d'eau chaude sanitaire est possible rapidement, d'autre part l'appareil s'enclenche même lorsqu'il n'y a pas de prélèvement d'eau chaude.

En mode eco, le réchauffement s'effectue à la température réglée dès que de l'eau chaude est prélevée.



Pour l'économie maximale de gaz et d'eau chaude sanitaire :

- ▶ Ouvrir rapidement le robinet d'eau chaude sanitaire puis le refermer.
L'eau est réchauffée en une fois à la température réglée.

- ▶ Pour régler le mode eco : appuyer sur la touche jusqu'à ce que **eco** s'affiche sur l'écran.
- ▶ Pour revenir au mode confort : appuyer sur la touche jusqu'à ce que **eco** s'affiche sur l'écran.

4.5 Réglage de la régulation de chauffage



Veillez tenir compte de la notice d'utilisation de la régulation de chauffage utilisée. Vous y trouverez :

- ▶ comment régler la température ambiante,
- ▶ comment chauffer de manière optimale et réaliser des économies d'énergie.

4.6 Réglage du mode été

La pompe de chauffage, et par conséquent le chauffage, sont arrêtés. L'alimentation en eau chaude sanitaire ainsi que l'alimentation électrique pour la régulation du chauffage et l'horloge sont maintenus.



AVIS :

Risque de gel de l'installation de chauffage.

En mode été, seule la protection antigel de l'appareil subsiste.

- ▶ En cas de risque de gel, tenir compte du dispositif antigel (→ chap. 5.2).

Pour activer le mode été :

- ▶ Appuyer sur la touche .
- ▶ Appuyer sur la touche – plusieurs fois jusqu'à ce que  s'affiche sur l'écran.
Le réglage est enregistré après 3 secondes. L'écran affiche  en continu.

D'autres remarques figurent dans la notice d'utilisation du thermostat.



5 Mise hors service

5.1 Arrêter/mode veille



L'appareil possède une protection antiblocage, qui empêche le blocage de la pompe de chauffage et de la vanne à 3 voies après un arrêt prolongé.

La protection antiblocage reste active en mode veille.

- ▶ Désactiver l'appareil avec la touche .
- ▶ L'écran affiche uniquement les symboles  et  en continu.
- ▶ Si l'appareil est mis hors service pour une durée prolongée : respectez les consignes de protection antigel (→ chap. 5.2).

5.2 Régler la protection antigel

AVIS :

Dégâts sur l'installation dus au gel !

L'installation de chauffage risque de geler après une longue période (par ex. panne de secteur, coupure de l'alimentation électrique, alimentation défectueuse en combustible, panne de chaudière, etc.).

- ▶ S'assurer que l'installation de chauffage est en service en permanence (en particulier en cas de risque de gel).

Protection antigel pour l'installation de chauffage :

La protection antigel pour l'installation de chauffage est uniquement garantie lorsque la pompe de chauffage est en marche et que toute l'installation de chauffage est approvisionnée.

- ▶ Laisser allumé le chauffage.
- ▶ Régler la température de départ maximale sur au moins 40 °C (→ chap. 4.3).

-ou- Si vous souhaitez laisser l'appareil éteint :

- ▶ Mélanger un produit antigel à l'eau de chauffage lorsque l'appareil est à froid (voir notice d'installation) et laisser le circuit ECS se vider.



D'autres remarques figurent dans la notice d'utilisation du thermostat.

Protection antigel de l'appareil :

La fonction protection antigel de l'appareil active le brûleur et la pompe de chauffage lorsque la température dans le local d'installation (sur la sonde de température pour le départ chauffage) passe en dessous de 5 °C. Ceci permet d'éviter un gel de la chaudière.

- ▶ Activer le mode été (→ chap. 4.6) ou mettre l'appareil en mode veille (→ chap. 5.1).



AVIS :

Risque de gel de l'installation de chauffage.

En mode été / mode veille, seule la protection antigel de l'appareil subsiste.

5.3 Appareils ZSB...DE avec ballon d'eau chaude sanitaire : activer/désactiver l'eau chaude sanitaire

La production d'eau chaude sanitaire peut être désactivée en permanence. La protection antigel du ballon reste active. Pour désactiver la production d'eau chaude sanitaire :

- ▶ Appuyer sur la touche .
- ▶ La température ECS réglée est affichée.
- ▶ Appuyer sur la touche – plusieurs fois jusqu'à ce que  s'affiche sur l'écran.
Le réglage est enregistré après 3 secondes. L'écran affiche  en continu.

Pour activer la production d'eau chaude sanitaire, régler n'importe quelle température ECS → page 8.

6 Désinfection thermique

Pour éviter toute contamination bactérienne de l'eau chaude sanitaire sur les appareils avec ballon d'ECS, par exemple par les légionnelles, nous recommandons d'effectuer une désinfection thermique après un arrêt prolongé.

Vous pouvez programmer un régulateur de chauffage avec commande ECS de telle sorte qu'une désinfection thermique ait lieu. Vous pouvez également charger un professionnel d'effectuer la désinfection thermique.



PRUDENCE :

Risques d'accidents par brûlures !

Au cours de la désinfection thermique, le prélèvement d'eau chaude sanitaire peut entraîner des risques de brûlures graves.

- ▶ Uniquement utiliser la température d'ECS maximale réglable pour la désinfection thermique.
- ▶ Informer l'occupant de l'habitation des risques de brûlure.
- ▶ Prévoir la désinfection thermique en dehors des heures de service normales.
- ▶ Ne pas prélever d'eau chaude sanitaire sans l'avoir mélangée.

Une désinfection thermique conforme concerne le système ECS ainsi que les points de puisage.

- ▶ Régler la désinfection thermique dans le programme ECS du régulateur de chauffage (→ notice d'utilisation du régulateur de chauffage).
- ▶ Fermer les points de puisage d'eau chaude sanitaire.
- ▶ Régler la pompe de bouclage éventuelle en mode continu.
- ▶ Dès que la température maximale est atteinte : retirer successivement de l'ECS du point de soutirage d'ECS suivant jusqu'au point le plus éloigné, jusqu'à ce que de l'eau chaude à au moins 70 °C se soit écoulé pendant 3 minutes.
- ▶ Réinitialiser les réglages d'origine.

7 Consignes pour économiser l'énergie

Chauffage économique

L'appareil a été conçu pour une consommation énergétique et une pollution faibles avec un confort élevé. L'alimentation du brûleur en combustible est régulée selon les besoins thermiques de l'habitation. Si les besoins diminuent, l'appareil continue de fonctionner en petite puissance. Le professionnel nomme ce principe régulation continue. Cette régulation continue permet de minimiser les variations de température et de répartir la chaleur de manière constante dans les pièces. Il est donc possible que l'appareil fonctionne longtemps tout en consommant moins de combustible qu'un appareil qui s'enclenche et s'arrête en permanence.

Régulation de chauffage ; réglementation relative à l'économie d'énergie

Nous recommandons l'utilisation d'une régulation de chauffage avec régulateur en fonction de la température ambiante ou extérieure et robinets thermostatiques pour une performance optimale de l'installation de chauffage.

Robinets thermostatiques

Ouvrir complètement les robinets thermostatiques afin d'atteindre la température ambiante souhaitée. Augmenter la température ambiante souhaitée sur le régulateur si la température n'est pas atteinte après un certain temps.

Chauffage au sol

Ne pas dépasser la valeur de la température de départ recommandée par le fabricant comme température de départ maximale.

Aérer

Pendant l'aération des pièces, fermer les vannes thermostatiques et ouvrir complètement les fenêtres pendant une courte durée. Pour aérer, ne pas laisser la fenêtre en position oscillo-battante. Sinon, la chaleur s'échappe continuellement de la pièce sans améliorer significativement l'air ambiant.



ECS - Eau Chaude Sanitaire



Sélectionner toujours la température ECS au minimum. Un réglage faible au niveau du thermostat permet des économies d'énergie importantes. De plus, des températures ECS élevées provoquent une calcification plus forte et altèrent ainsi le fonctionnement de l'appareil (par ex. temps de chauffage plus longs ou quantités d'écoulement plus faibles).



Pompe de bouclage

Régler une pompe de bouclage éventuelle pour l'eau chaude sanitaire par un programme horaire selon les besoins individuels (par ex. le matin, à midi, le soir).

8 Élimination des défauts

Le système électronique contrôle tous les organes de sécurité, de régulation et de commande. Si un défaut survient en cours de marche, le symbole  et le cas échéant  s'affichent et le code de défaut clignote (par ex. EA).

Si  et  s'affichent :

- ▶ Appuyer sur la touche  et la maintenir jusqu'à ce que les symboles  et  ne s'affichent plus.

L'appareil se remet en marche et la température de départ est affichée.

Si seul  s'affiche :

- ▶ Arrêter puis redémarrer l'appareil avec la touche . L'appareil se remet en marche et la température de départ est affichée.

Si la panne ne peut pas être éliminée :

- ▶ Contacter un technicien agréé ou le service après-vente et indiquer le code défaut et les caractéristiques de l'appareil.



Vous trouverez un aperçu des messages affichés sur l'écran page 8.

Caractéristiques techniques de l'appareil	
Désignation de l'appareil ¹⁾	
Numéro de série ¹⁾	
Date de la mise en service	
Fabricant de l'installation	

1) Les indications figurent sur la plaque signalétique placée dans le cache du tableau de commande.

Tab. 5 Caractéristiques de l'appareil à transmettre en cas de défaut

9 Entretien

Inspection et entretien

L'utilisateur est responsable de la sécurité de l'installation de chauffage et du respect de l'environnement.

Une inspection et un entretien réguliers sont les conditions préalables à un fonctionnement sûr et respectueux de l'environnement de l'installation de chauffage.

Nous recommandons de conclure un contrat d'inspection annuel et de faire effectuer l'entretien selon les besoins par une entreprise spécialisée agréée.

- ▶ Faire réaliser ces travaux exclusivement par un professionnel agréé.
- ▶ Remédier immédiatement aux défauts constatés.

Nettoyer le carénage

Ne pas utiliser de produits de nettoyage corrosifs ou caustiques.

- ▶ Frotter le carénage avec un chiffon humide.

10 Protection de l'environnement et recyclage

La protection de l'environnement est un principe de base du groupe Bosch.

Nous accordons une importance égale à la qualité de nos produits, à leur rentabilité et à la protection de l'environnement. Les lois et prescriptions concernant la protection de l'environnement sont strictement observées.

Pour la protection de l'environnement, nous utilisons, tout en respectant les aspects économiques, les meilleures technologies et matériaux possibles.

Emballages

En matière d'emballages, nous participons aux systèmes de mise en valeur spécifiques à chaque pays, qui visent à garantir un recyclage optimal.

Tous les matériaux d'emballage utilisés respectent l'environnement et sont recyclables.

Appareils usagés

Les appareils usés contiennent des matériaux qui peuvent être réutilisés.

Les composants se détachent facilement. Les matières synthétiques sont marquées. Ceci permet de trier les différents composants en vue de leur recyclage ou de leur élimination.

11 Terminologie

Pression de service

La pression de service est la pression de l'installation de chauffage.

Appareil à condensation

La chaudière à condensation utilise non seulement la chaleur produite lors de la combustion, en tant que température mesurable des fumées, mais également la chaleur supplémentaire provenant de la vapeur d'eau. C'est pourquoi, une chaudière à condensation a un rendement particulièrement élevé.

Production instantanée

L'eau se réchauffe en circulant dans l'appareil. La capacité de puisage maximale est disponible rapidement sans délai d'attente ni interruption nécessaire au réchauffement.

Régulateur de chauffage

Le régulateur de chauffage assure la régulation automatique de la température de départ en fonction de la température extérieure (pour les régulateurs en fonction de la température extérieure) ou de la température ambiante en liaison avec un programme horaire.

Retour chauffage

Le retour chauffage est le tuyau dans lequel retourne l'eau de chauffage en provenance des surfaces de chauffe et en direction de la chaudière, avec une température plus faible.

Départ chauffage

Le départ chauffage est le tuyau dans lequel circule l'eau de chauffage depuis la chaudière en direction des surfaces de chauffe, avec une température plus élevée.

Eau de chauffage

L'eau de chauffage est l'eau utilisée pour remplir l'installation de chauffage.

Vanne thermostatique

La vanne thermostatique est un régulateur mécanique de température garantissant, via une vanne et en fonction de la température ambiante, un débit plus faible ou plus élevé de l'eau de chauffage permettant de maintenir la température à une valeur constante.

Siphon

Le siphon est un coupe-odeur permettant d'évacuer l'eau provenant d'une soupape de sécurité.

Température départ

Température de l'eau de chauffage réchauffée qui coule depuis le générateur de chaleur en direction des surfaces de chauffe.

Pompe de bouclage

La pompe de bouclage permet à l'eau chaude sanitaire de circuler entre le ballon et les points de puisage. L'eau chaude sanitaire est ainsi disponible immédiatement aux points de puisage.

Index**A**

Affichage défaut	10
Appareil usagé/Recyclage	11
Arrêt	
Chauffage (mode été)	9

C

Catégorie de gaz	5
Confort	8
Consignes pour économiser l'énergie	10
Consommation d'énergie	6
Couper le chauffage (mode été)	9

D

Défauts	
message de défaut	10
Désinfection thermique	9
Données de l'appareil	
Données produit pour la consommation énergétique	6
Données de produits relatives à la consommation énergétique	6

E

Eau calcaire	8
Éléments de commande	8
Emballages	11
Entretien	10

F

Fumées	4
--------------	---

I

Informations concernant l'appareil	
Tableau des types	5
Installation	
Conduites	8

M

Messages d'écran	8
Mettre l'appareil en marche	8
Mise en marche	
Chauffage	8
APPAREIL	8
Mise hors service	9
Mode eco	8
Mode été	9

O

Odeur de fumées	4
Odeur de gaz	4

P

Prot hors gel	9
Protection de l'environnement	11

R

Réglage de la température ECS	8, 9
Réglementation relative à l'économie d'énergie	8
Régulation de chauffage	8

T

Tableau des types	5
-------------------------	---

U

Utilisation	7
Utilisation conforme à l'usage prévu	4







Bosch Thermotechnology nv/sa
Kontichsesteenweg 60
2630 AARTSELAAR

Tel. 03 887 20 60
Fax 03 877 01 29
www.junkers.be

