

VES Bypassmodul

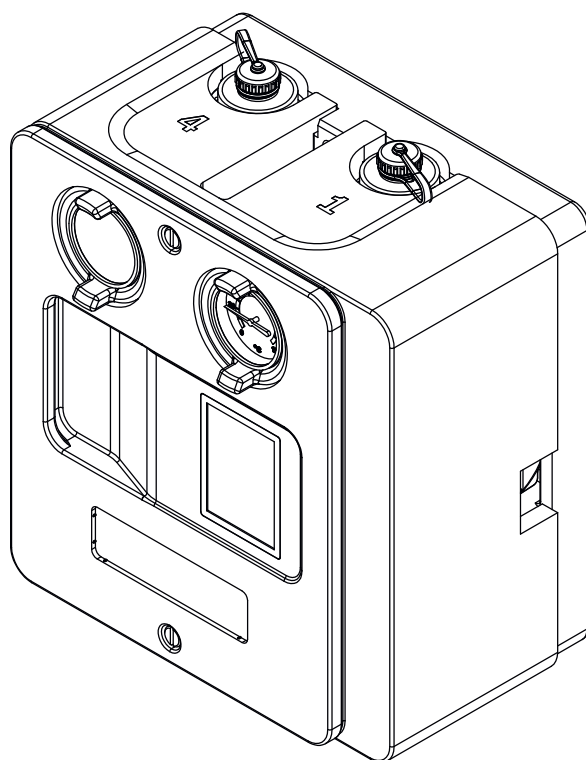

6721904050.aa.RO

[de] Wichtige Hinweise zur Installation/Montage

Die Installation/Montage muss durch eine für die Arbeiten zugelassene Fachkraft unter Beachtung der geltenden Vorschriften erfolgen.

[en] Important notes on installation/assembly

The installation/assembly must be carried out by a qualified contractor, following these instructions and in compliance with the applicable regulations.

[fr] Instructions importantes pour l'installation/le montage

L'installation/le montage doit être effectué(e) par un spécialiste qualifié pour les opérations concernées et dans le respect de la présente notice et des prescriptions applicables.

[bg] Важни указания във връзка с инсталацията/монтажа

Инсталацията/монтажът трябва да се извършва от лицензиран за работите специалист в съответствие с настоящото ръководство и с приложимите разпоредби.

[cs] Důležité pokyny k instalaci/montáži

Instalaci/montáž musí při dodržení pokynů uvedených v tomto návodu a platných předpisů provést odborný pracovník s příslušným oprávněním pro tyto práce.

[da] Vigtige anvisninger til installationen/monteringen

Installationen/monteringen skal foretages af en godkendt installatør under overholdelse af denne vejledning og de gældende forskrifter.

[el] Σημαντικές υποδείξεις για την εγκατάσταση/συναρμολόγηση

Η εγκατάσταση/τοποθέτηση πρέπει να ανατίθεται σε εκπαιδευμένο για τις συγκεκριμένες εργασίες τεχνικό προσωπικό με τήρηση αυτών των οδηγιών καθώς και των σχετικών προδιαγραφών.

[es] Indicaciones importantes para instalación/montaje

La instalación/el montaje debe realizarla personal especializado que esté autorizado para realizar estos trabajos y que tenga en cuenta estas instrucciones y la normativa vigente.

[et] Olulised juhised paigaldamiseks/montaažiks

Paigaldamist/montaaži tohib läbi viia vaid selleks volitusi omav spetsialist, arvestades kehtivaid nõudeid.

[nl-BE] Belangrijke aanwijzingen betreffende de installatie/montage

De installatie/montage moet worden uitgevoerd door een voor de werkzaamheden geautoriseerde installateur rekening houdend met deze handleiding en de geldende voorschriften.

[fi] Tärkeitä asennus- ja kokoonpano-ohjeita

Näihin töihin hyväksytyt ammattiasentajan pitää suorittaa asennus- ja kokoonpanotyöt voimassa olevien määräysten mukaisesti.

[hr] Važne upute za Instalaciju/Montažu

Instalacija/montaža mora biti izvedena od strane kvalificiranog stručnog osoblja, poštujući ove Upute i u skladu sa važećim propisima.

[hu] Fontos tudnivalók az installáláshoz/szereléshez

A telepítés/szerelés egy, a munkálatokra felhatalmazott szakembernek kell végeznie, jelen utasítás és az érvényes előírások figyelembevételével.

[it] Avvertenze importanti per l'installazione/il montaggio

L'installazione/il montaggio deve aver luogo ad opera di una ditta specializzata ed autorizzata in osservanza di queste istruzioni e delle direttive vigenti.

[ka] მნიშვნელოვანი მითითებები ინსტალაციისთვის/მონტაჟისთვის

ინსტალაცია/მონტაჟი უნდა განხორციელდეს სამუშაოებისთვის დაშვებული კვალიფიციური პერსონალის მიერ, მოქმედი განაწესის დაცვით.

[lt] Svarbios instaliavimo ir (arba) montavimo nuorodos

Instaliavimo/montavimo darbus, laikydamiesi šios instrukcijos reikalavimų ir galiojančių taisyklių, privalo atlikti šioms darbams įgalioti specialistai.

[sq] Shënime të rëndësishme për instalimin/montimin

Instalimi/montimi duhet të bëhet nga një kontraktues i kualifikuar, duke ndjekur këto udhëzime dhe në përputhje me rregulloret në fuqi.

[lv] Svarīgi norādījumi par iekārtas uzstādīšanu / montāžu

Uzstādīšanu/montāžu jāveic atbilstošajiem darbiem sertificētam speciālistam, ievērojot šo instrukciju un spēkā esošos noteikumus.

[nl] Belangrijke aanwijzingen betreffende de installatie/montage

De installatie/montage moet door een erkend installateur volgens de geldende voorschriften worden uitgevoerd.

[no] Viktig informasjon om installasjon/montering

Installasjonen/monteringen skal gjennomføres av autoriserte installatører, og installasjonsanvisningen samt gjeldende forskrifter skal følges.

[pl] Ważne wskazówki dotyczące instalacji/montażu

Instalację/montaż powinien wykonać specjalista uprawniony do tego typu prac z uwzględnieniem informacji podanych w niniejszej instrukcji oraz aktualnie obowiązujących przepisów.

[pt] Indicações importantes relativas à instalação/montagem

A instalação/montagem deve ser efectuada por um técnico autorizado para os trabalhos, respeitando este manual e as prescrições válidas.

[ro] Indicații importante privind instalarea/montajul

Instalarea/montajul trebuie realizate de către un specialist autorizat pentru lucrările respective, respectându-se prezentele instrucțiuni și prescripțiile valabile.

[ru] Важные указания по подключению/монтажу

Подключение/монтаж должны выполнять только специалисты, имеющие допуск к выполнению таких работ, при соблюдении требований этой инструкции и действующих норм и правил.

[sk] Dôležité pokyny týkajúce sa inštalácie/montáže

Inštaláciu/montáž musí vykonať odborný personál, ktorý má oprávnenie pre výkon týchto prác, pričom musí dodržiavať pokyny uvedené v tomto návode a platné predpisy.

[sl] Pomembni napotki za namestitvev/montažo

Inštalacijo/montažo lahko izvede samo pooblaščen strokovnjak ob upoštevanju teh navodil in veljavnih predpisov.

[sr] Važna uputstva za ugradnju i montažu

Ovu instalaciju/montažu moraju da obavne stručna lica koja su ovlašćena za obavljanje takvih radova u skladu sa ovim uputstvom i važećim propisima.

[sv] Viktiga anvisningar för installation/montering

Installationen/monteringen måste utföras av en behörig och tekniskt utbildad person enligt denna anvisning samt gällande föreskrifter.

[tr] Kurulum/Montaj ile ilgili önemli uyarılar

Kurulum/montaj, bu çalışmaları yapmasına müsaade edilen uzman kişiler tarafından işbu kılavuz ve geçerli yönetmelikler dikkate alınarak yapılmalıdır.

[uk] Важливі вказівки щодо установки/монтажу

Встановлення/монтаж повинні виконувати фахівці, що допущені до виконання таких робіт, із дотриманням цієї інструкції та діючих приписів.

[zh] 安装方面的重要提示

安装和组装工作必须由经过许可的专业人员进行，同时必须遵守本说明书和现行法规的相关要求。

[ar] ملاحظات هامة للتجميع

يجب أن يتم التجميع من قبل متخصص مصرح له بالعمل، مع مراعاة اللوائح السارية.

[fa] تذکرات مهم درباره نصب/مونتاژ

نصب/مونتاژ باید توسط فردی حرفه ای که مجاز به انجام این کار است، و همچنین با توجه کامل به مقررات مربوطه انجام شود.

[az] Quraşdırılma

Quraşdırılma işinin yerinə yetirilməsi səlahiyyətli bir mütəxəssis tərəfindən və müvafiq qaydalara uyğun olaraq aparılmalıdır.

Inhaltsverzeichnis Table of contents	Table de matieres Indice	Inhoud Indice
VES Filter	7736602641	5
VES Filter	7736602642	6
VES Filter S	7736602643	7
VES SS	7736602640	8
VES Wasseraufbereitung	8738806817	9
VES mobil	7736602639	10
VES stationär	7736603760	11

Ersatzteilliste
Spare parts list
Liste des pièces de rechange
Lista parti di ricambio
Onderdelenlijst
Lista de repuestos

VES Filter - 7736602641



6720904170,ab,RO

Bestell-Nr.	Bezeichnung	Description	Dénomination	Descrizioni	Benaming	Descripción
8 738 801 427	Nur komplette Baugruppe verfügbar	Only complete assembly available	Seul l'assemblage complet disponible	Unica assemblea completa disposizione	Alleen complete montage beschikbaar	Sólo perfil completo disponible

Ersatzteilliste
Spare parts list
Liste des pièces de rechange
Lista parti di ricambio
Onderdelenlijst
Lista de repuestos

VES Filter - 7736602642



6720904170,ab,RO

Bestell-Nr.	Bezeichnung	Description	Dénomination	Descrizioni	Benaming	Descripción
8 738 801 427	Nur komplette Baugruppe verfügbar	Only complete assembly available	Seul l'assemblage complet disponible	Unica assemblea completa disposizione	Alleen complete montage beschikbaar	Sólo perfil completo disponible

Ersatzteilliste
Spare parts list
Liste des pièces de rechange
Lista parti di ricambio
Onderdelenlijst
Lista de repuestos

VES Filter S - 7736602643



6720904170_ab,RO

Bestell-Nr.	Bezeichnung	Description	Dénomination	Descrizioni	Benaming	Descripción
8 738 801 427	Nur komplette Baugruppe verfügbar	Only complete assembly available	Seul l'assemblage complet disponible	Unica assemblea completa disposizione	Alleen complete montage beschikbaar	Sólo perfil completo disponible

Ersatzteilliste
Spare parts list
Liste des pièces de rechange
Lista parti di ricambio
Onderdelenlijst
Lista de repuestos

VES SS - 7736602640



6720904170_ab,RO

Bestell-Nr.	Bezeichnung	Description	Dénomination	Descrizioni	Benaming	Descripción
8 738 801 427	Nur komplette Baugruppe verfügbar	Only complete assembly available	Seul l'assemblage complet disponible	Unica assemblea completa disposizione	Alleen complete montage beschikbaar	Sólo perfil completo disponible

Ersatzteilliste
Spare parts list
Liste des pièces de rechange
Lista parti di ricambio
Onderdelenlijst
Lista de repuestos

VES Wasseraufbereitung - 8738806817

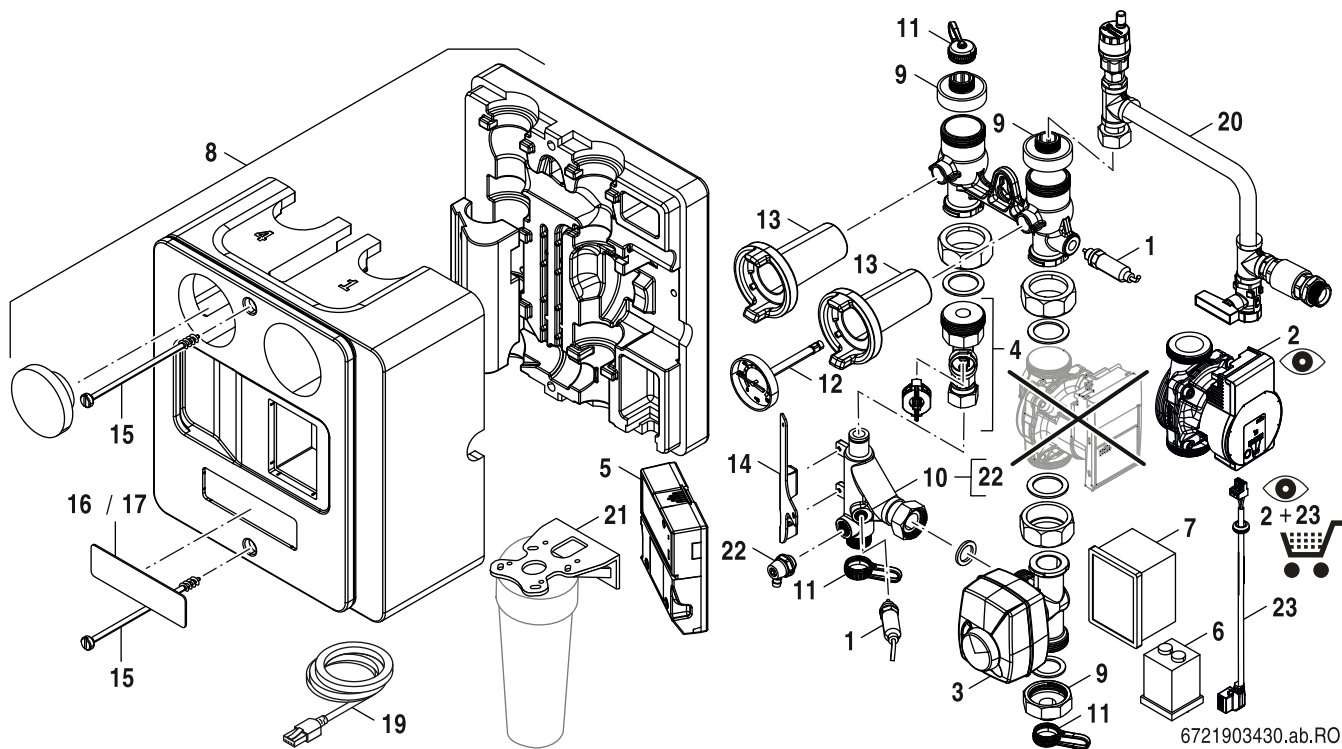

6721903430.ab.RO

	Bestell-Nr.	Bezeichnung	Description	Dénomination	Descrizioni	Benaming	Descripción
1	8 738 806 490	VES Leitfähigkeitssonde kpl. everp	Conductivity sensor cpl. sp.	Sonde de conductivité avec câble / passe	Sonda di conduttività con cavo / occhiel	Geleidbaarheidssonde met kabel / tule	Sonda de conductividad con cable / ojal
2	8 738 806 741	Pumpe Para 25-130/7-50/ SC 12H everp	Pumpe Para 25-130/7-50/ SC 12H sp	Pompe Para 25-130/7-50/ SC 12H	Pompa Para 25-130/7-50/ SC 12H	Pomp Para 25-130/7-50/SC 12H	Bomba para 25-130/7-50/SC 12H
3	8 738 806 492	VES 2-Wege Ventil mit Motor kpl. everp	2-way valve with cable & grommet sp.	Mélangeur avec câble de raccordement	Miscelatore con cavo di collegamento	Mixer met aansluitkabel en uitloop	Mezclador con cable de conexión y caño
4	8 738 806 493	VES Volumenstromsensor kpl. everp	Flow sensor with cable & grommet sp.	Capteur de débit avec câble et passe-fil	Sensore di flusso volumetrico con cavo	Volumestroomsensor met kabel en tule	Sensor de caudal volumétrico con cable
5	8 738 806 494	VES Modul-Elektronik everp	Modul-Elektronik sp.	Electronique Module	Elettronica del modulo	Module Electronics	Electrónica del módulo
6	8 738 806 495	VES Anschlusskabel mit Klemmbox everp	Power Supply with terminal box sp.	Câble de raccordement avec boîte à borne	Cavo di collegamento con scatola morsett	Verbindingskabel met aansluitdoos	Cable de conexión con caja de bornes.
7	8 738 806 496	VES Display kpl. (de,fr,it,nl) everp	Display with cable and grommet sp	Affichage avec câble de raccordement et	Display con cavo di collegamento e occhi	Display met verbindingskabel en tule	Pantalla con cable de conexión y ojal
8	8 738 806 497	VES Schalen mit Schraube kpl. everp	Covering with screws cpl. packed	Bols avec vis de serrage cpl	Ciotole con viti di bloccaggio cpl	Kommen met klem Schroeven cpl	Cuencos con tornillos de sujeción cpl.
9	8 738 806 499	VES Übergangsst. Ein.1,3 und Aus.4 everp	Transition piece input 1, 3 & out.4 sp	Adaptateurs entrée 1 et sortie 4	Adattatori ingresso 1 e uscita 4	Adapters inlaat 1 en uitlaat 4	Adaptadores de entrada 1 y salida 4.
10	8 738 806 500	VES Bypass-St. mit Entlüftungshahn everp	Bypass pieces with air vent sp.	Pièce de dérivation avec robinet d'aérait	Bypass pezzo con rubinetto di sfiato	Bypass stuk met ontluuchtingskraan	Pieza de bypass con polla de ventilación
11	8 738 806 501	VES Abdichtkappen everp	Sealing caps sp	Capsules de bouchage	Tappi di tenuta	Afsluitdoppen	Tapas de sellado
12	7 736 601 175	Thermometer D62 black everp	Thermometer D62 black everp	Thermomètre D62 noir	Termometro D62 nero	Thermometer D62 zwart everp	Termómetro D62 negro
13	5 594 684	Griff blau für Kugelhahn everp	Handle blue for Ball valve sp	Poignée bleue pour robinet à tournant sp	Rubin. sfera mand.(ghiera blu)con term.	Handvat blauw voor kogelkraan	Mango azul para válvula de bola sp
14	8 738 806 717	VES Träger everp	Holder	Plaque de jonction	Supporto	Drager	Soporte
15	5 594 700	Verschlusssschraube (2x)	Sealing screw (2x)	Vis de fermeture (2x)	Vite di chiusura (2x)	Afdekschroef (2x)	Tornillos carcasas Kits HS
16	7 736 601 232	Logo Buderus everp	Logo Buderus packed	Logo Buderus everp	Logo Buderus everp	Logo Buderus everp	Logo Buderus everp
19	8 738 806 672	USB-Kabel everp	USB-Cable Sp.	Câble USB	Cavo USB	USB-kabel	Cable USB
20	8 738 806 673	VES Anschlussrohr für stat. Modul everp.	Connecting part for stationary SP	Pièce de connexion pour station.module	Elemento di connessione per station.modu	Verbindingsstuk voor station.module	Pieza de conexión para station.module
21	8 738 806 739	VES Wandhalterung für Filter everp	Wall Bracket for filter housing sp	Support mural pour filtres	Staffa a muro per filtri	Muurbeugel voor filters	Soporte de pared para filtros.
22	8 738 806 748	VES Entlüftungshahn everp	Air vent valve Sp	Hemophile	Emofiliaco	Afperser	Hemofílico
23	8 738 810 236	Kabel Para Stecker 0,57m Everp	Cable para connector 0,57m SP	Câble de pompe plug 0,57m	Cavo circolatore 0,57m	Pompkabel stecker 0,57m	Cable de bomba enchufe 0,57m
	8 738 806 749	VES Dichtung set everp	VES Seal set Sp	Jeu de joints	Set guarnizioni	Dichtingsset	Conjunto de juntas

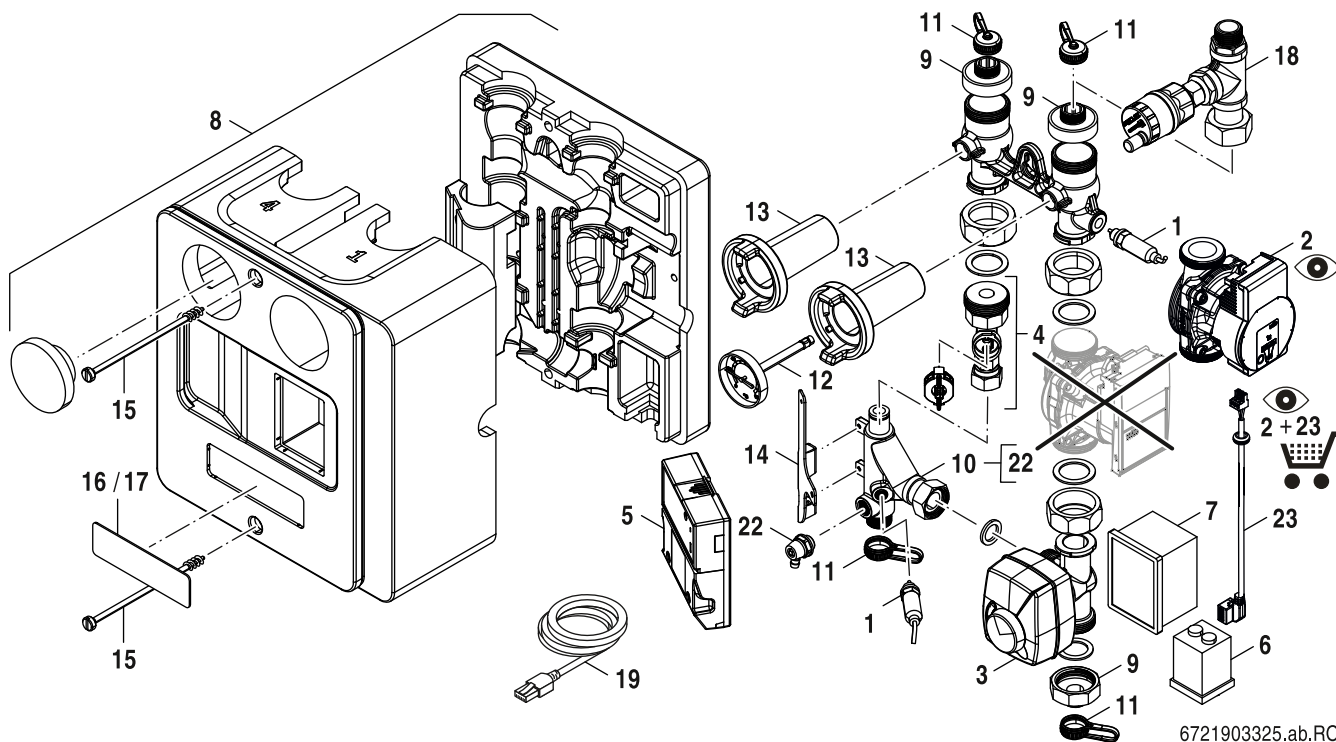

6721903325.ab.RO

	Bestell-Nr.	Bezeichnung	Description	Dénomination	Descrizioni	Benaming	Descripción
1	8 738 806 490	VES Leitfähigkeitssonde kpl. everp	Conductivity sensor cpl. sp.	Sonde de conductivité avec câble / passe	Sonda di conduttività con cavo / occhiel	Geleidbaarheidssonde met kabel / tule	Sonda de conductividad con cable / ojal
2	8 738 806 741	Pumpe Para 25-130/7-50/ SC 12H everp	Pumpe Para 25-130/7-50/ SC 12H sp.	Pompe Para 25-130/7-50/ SC 12H	Pompa Para 25-130/7-50/ SC 12H	Pomp Para 25-130/7-50/SC 12H	Bomba para 25-130/7-50/SC 12H
3	8 738 806 492	VES 2-Wege Ventil mit Motor kpl. everp	2-way valve with cable & grommet sp.	Mélangeur avec câble de raccordement	Miscelatore con cavo di collegamento	Mixer met aansluitkabel en uitloop	Mezclador con cable de conexión y caño
4	8 738 806 493	VES Volumenstromsensor kpl. everp	Flow sensor with cable & grommet sp.	Captreur de débit avec câble et passe-fil	Sensore di flusso volumetrico con cavo	Volumestroomsensor met kabel en tule	Sensor de caudal volumétrico con cable
5	8 738 806 494	VES Modul-Elektronik everp	Modul-Elektronik sp.	Electronique Module	Elettronica del modulo	Module Electronics	Electrónica del módulo
6	8 738 806 495	VES Anschlusskabel mit Klemmbox everp	Power Supply with terminal box sp.	Câble de raccordement avec boîte à borne	Cavo di collegamento con scatola morsett	Verbindingskabel met aansluitdoos	Cable de conexión con caja de bornes.
7	8 738 806 496	VES Display kpl. (de,fr,it,nl) everp	Display with cable and grommet sp	Affichage avec câble de raccordement et	Display con cavo di collegamento e occhi	Display met verbindingskabel en tule	Pantalla con cable de conexión y ojal
8	8 738 806 497	VES Schalen mit Schraube kpl. everp	Covering with screws cpl. packed	Bols avec vis de serrage cpl	Ciotole con viti di bloccaggio cpl	Kommen met klenschroeven cpl	Cuencos con tornillos de sujeción cpl.
9	8 738 806 499	VES Übergangsst. Ein.1,3 und Aus.4 everp	Transition piece input 1, 3 & out.4 sp	Adaptateurs entrée 1 et sortie 4	Adattatori ingresso 1 e uscita 4	Adapters inlaat 1 en uitlaat 4	Adaptadores de entrada 1 y salida 4.
10	8 738 806 500	VES Bypass-St. mit Entlüftungshahn everp	Bypass pieces with air vent sp.	Pièce de dérivation avec robinet d'aérait	Bypass pezzo con rubinetto di sfiato	Bypass stuk met ontluuchtingskraan	Pieza de bypass con polla de ventilación
11	8 738 806 501	VES Abdichtkappen everp	Sealing caps sp	Capsules de bouchage	Tappi di tenuta	Afsluitdoppen	Tapas de sellado
12	7 736 601 175	Thermometer D62 black everp	Thermometer D62 black everp	Thermomètre D62 noir	Termometro D62 nero	Thermometer D62 zwart everp	Termómetro D62 negro
13	5 594 684	Griff blau für Kugelhahn everp	Handle blue for Ball valve sp	Poignée bleue pour robinet à tournant sp	Rubin. sfera mand.(ghiera blu)/con term.	Handvat blauw voor kogelkraan	Mango azul para válvula de bola sp
14	8 738 806 717	VES Träger everp	Holder	Plaque de jonction	Supporto	Drager	Soporte
15	5 594 700	Verschlusschraube (2x)	Sealing screw (2x)	Vis de fermeture (2x)	Vite di chiusura (2x)	Afdekschroef (2x)	Tornillos carcasas Kits HS
16	7 736 601 232	Logo Buderus everp	Logo Buderus packed	Logo Buderus everp	Logo Buderus everp	Logo Buderus everp	Logo Buderus everp
18	8 738 806 674	VES Entlüfter mobil everp	Automatic air vent kpl. Sp	Bleeder Climatisation automatique	Sfiato aria automatica	Automatische ontluucher	Purga de aire automática
19	8 738 806 672	USB-Kabel everp	USB-Cable Sp.	Câble USB	Cavo USB	USB-kabel	Cable USB
22	8 738 806 748	VES Entlüftungshahn everp	Air vent valve Sp	Hemophile	Emofiliaco	Afperser	Hemofílico
23	8 738 810 236	Kabel Para Stecker 0,57m Everp	Cable para connector 0,57m SP	Câble de pompe plug 0,57m	Cavo circolatore 0,57m	Pompkabel stecker 0,57m	Cable de bomba enchufe 0,57m
	8 738 806 749	VES Dichtung set everp	VES Seal set Sp	Jeu de joints	Set guarnizioni	Dichtingsset	Conjunto de juntas

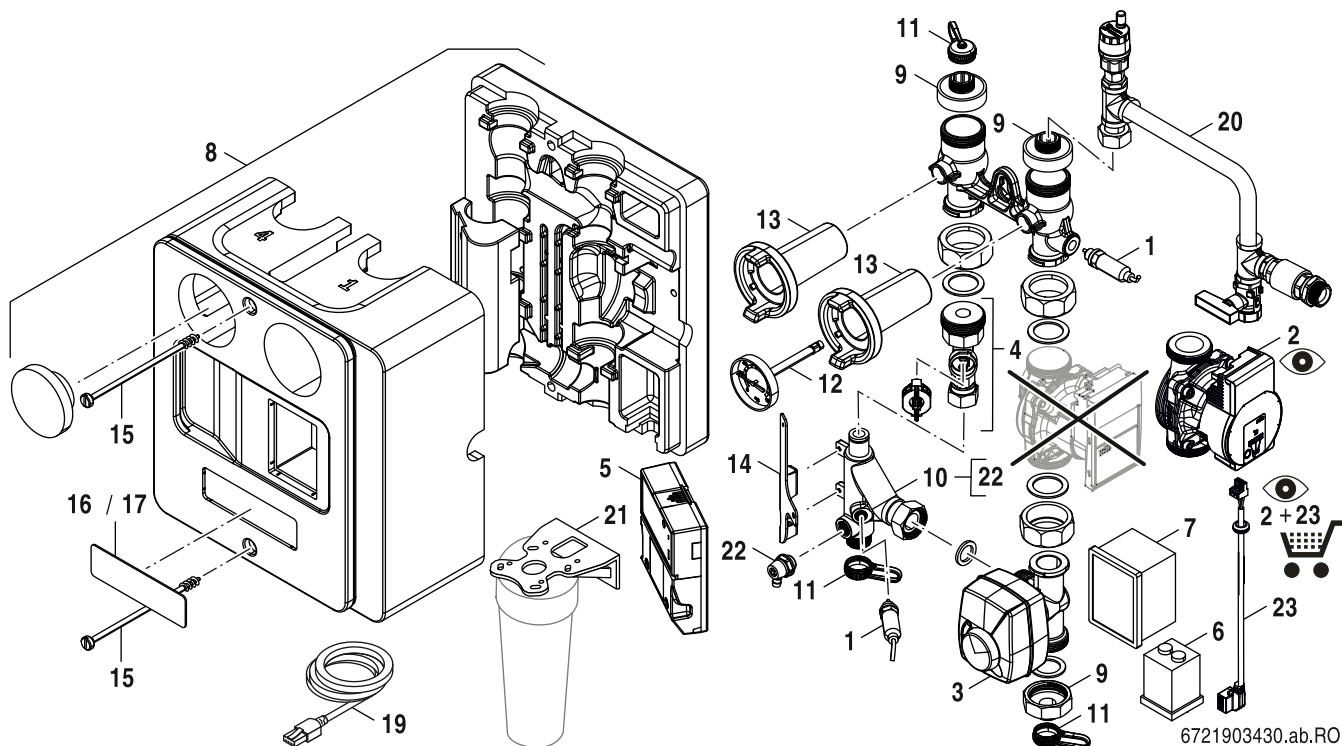

6721903430.ab.RO

	Bestell-Nr.	Bezeichnung	Description	Dénomination	Descrizioni	Benaming	Descripción
1	8 738 806 490	VES Leitfähigkeitssonde kpl. everp	Conductivity sensor cpl. sp.	Sonde de conductivité avec câble / passe	Sonda di conduttività con cavo / occhiel	Geleidbaarheidssonde met kabel / tule	Sonda de conductividad con cable / ojal
2	8 738 806 741	Pumpe Para 25-130/7-50/ SC 12H everp	Pumpe Para 25-130/7-50/ SC 12H sp	Pompe Para 25-130/7-50/ SC 12H	Pompa Para 25-130/7-50/ SC 12H	Pomp Para 25-130/7-50/SC 12H	Bomba para 25-130/7-50/SC 12H
3	8 738 806 492	VES 2-Wege Ventil mit Motor kpl. everp	2-way valve with cable & grommet sp.	Mélangeur avec câble de raccordement	Miscelatore con cavo di collegamento	Mixer met aansluitkabel en uitloop	Mezclador con cable de conexión y caño
4	8 738 806 493	VES Volumenstromsensor kpl. everp	Flow sensor with cable & grommet sp.	Captur de débit avec câble et passe-fil	Sensore di flusso volumetrico con cavo	Volumestroomsensor met kabel en tule	Sensor de caudal volumétrico con cable
5	8 738 806 494	VES Modul-Elektronik everp	Modul-Elektronik sp.	Electronique Module	Elettronica del modulo	Module Electronics	Electrónica del módulo
6	8 738 806 495	VES Anschlusskabel mit Klemmbox everp	Power Supply with terminal box sp.	Câble de raccordement avec boîte à borne	Cavo di collegamento con scatola morsett	Verbindingskabel met aansluitdoos	Cable de conexión con caja de bornes.
7	8 738 806 496	VES Display kpl. (de,fr,it,nl) everp	Display with cable and grommet sp	Affichage avec câble de raccordement et	Display con cavo di collegamento e occhi	Display met verbindingskabel en tule	Pantalla con cable de conexión y ojal
8	8 738 806 497	VES Schalen mit Schraube kpl. everp	Covering with screws cpl. packed	Bols avec vis de serrage cpl	Ciotole con viti di bloccaggio cpl	Kommen met klem Schroeven cpl	Cuencos con tornillos de sujeción cpl.
9	8 738 806 499	VES Übergangsst. Ein.1,3 und Aus.4 everp	Transition piece input 1, 3 & out.4 sp	Adaptateurs entrée 1 et sortie 4	Adattatori ingresso 1 e uscita 4	Adapters inlaat 1 en uitlaat 4	Adaptadores de entrada 1 y salida 4.
10	8 738 806 500	VES Bypass-St. mit Entlüftungshahn everp	Bypass pieces with air vent sp.	Pièce de dérivation avec robinet d'aérait	Bypass pezzo con rubinetto di sfiato	Bypass stuk met ontluuchtingskraan	Pieza de bypass con polla de ventilación
11	8 738 806 501	VES Abdichtkappen everp	Sealing caps sp	Capsules de bouchage	Tappi di tenuta	Afsluitdoppen	Tapas de sellado
12	7 736 601 175	Thermometer D62 black everp	Thermometer D62 black everp	Thermomètre D62 noir	Termometro D62 nero	Thermometer D62 zwart everp	Termómetro D62 negro
13	5 594 684	Griff blau für Kugelhahn everp	Handle blue for Ball valve sp	Poignée bleue pour robinet à tournant sp	Rubin. sfera mand.(ghiera blu)con term.	Handvat blauw voor kogelkraan	Mango azul para válvula de bola sp
14	8 738 806 717	VES Träger everp	Holder	Plaque de jonction	Supporto	Drager	Soporte
15	5 594 700	Verschlossschraube (2x)	Sealing screw (2x)	Vis de fermeture (2x)	Vite di chiusura (2x)	Afdekschroef (2x)	Tornillos carcasas Kits HS
16	7 736 601 232	Logo Buderus everp	Logo Buderus packed	Logo Buderus everp	Logo Buderus everp	Logo Buderus everp	Logo Buderus everp
19	8 738 806 672	USB-Kabel everp	USB-Cable Sp.	Câble USB	Cavo USB	USB-kabel	Cable USB
20	8 738 806 673	VES Anschlussrohr für stat. Modul everp.	Connecting part for stationary SP	Pièce de connexion pour station.module	Elemento di connessione per station.modu	Verbindingsstuk voor station.module	Pieza de conexión para station.module
21	8 738 806 739	VES Wandhalterung für Filter everp	Wall Bracket for filter housing sp	Support mural pour filtres	Staffa a muro per filtri	Muurbeugel voor filters	Soporte de pared para filtros.
22	8 738 806 748	VES Entlüftungshahn everp	Air vent valve Sp	Hemophile	Emofiliaco	Afperser	Hemofílico
23	8 738 810 236	Kabel Para Stecker 0,57m Everp	Cable para connector 0,57m SP	Câble de pompe plug 0,57m	Cavo circolatore 0,57m	Pompkabel stecker 0,57m	Cable de bomba enchufe 0,57m
	8 738 806 749	VES Dichtung set everp	VES Seal set Sp	Jeu de joints	Set guarnizioni	Dichtingsset	Conjunto de juntas

Bosch Thermotechnik GmbH
Sophienstr. 30-32
D-35576 Wetzlar / Germany

Buderus