



Notice d'installation et d'entretien pour le spécialiste

Chaudière murale gaz à condensation

Condens 5300i W

GC5300iW 25 P 23 | GC5300iW 20/30 C 23 | GC5300iW 20/25 C 31 | GC5300iW 25P 31



Sommaire

| | | | | |
|----------|--------------------------------------------------------------------------------------------------------|-----------|--|--|
| 1 | Explication des symboles et mesures de sécurité. | 3 | | |
| 1.1 | Explications des symboles | 3 | | |
| 1.2 | Consignes générales de sécurité..... | 3 | | |
| 2 | Informations sur le produit..... | 5 | | |
| 2.1 | Information sur Internet concernant votre produit/Information..... | 5 | | |
| 2.2 | Contenu de la livraison..... | 5 | | |
| 2.3 | Identification de produit | 5 | | |
| 2.4 | Tableau des modèles | 5 | | |
| 2.5 | Dimensions et distances minimums | 5 | | |
| 2.6 | Aperçu produit | 8 | | |
| 2.7 | Caractéristiques du produit relatives à la consommation d'énergie..... | 11 | | |
| 3 | Règlements..... | 11 | | |
| 4 | Evacuation des fumées..... | 11 | | |
| 4.1 | Code d'identification des systèmes d'évacuation des fumées | 11 | | |
| 4.2 | Accessoires de fumisterie autorisés | 11 | | |
| 4.3 | Consignes de montage | 11 | | |
| 4.4 | Evacuation des fumées dans le conduit de cheminée | 11 | | |
| 4.4.1 | Exigences requises pour le conduit..... | 11 | | |
| 4.4.2 | Contrôler les dimensions du conduit | 11 | | |
| 4.5 | Trappes de visite | 12 | | |
| 4.6 | Evacuation verticale des fumées par le toit | 12 | | |
| 4.7 | Calculer la longueur d'un système d'évacuation des fumées..... | 12 | | |
| 4.8 | Circuit d'air et de fumées selon C13(x) | 12 | | |
| 4.9 | Circuit d'air et de fumées selon C33(x) | 13 | | |
| 4.9.1 | Circuit d'air et de fumées selon C33x dans le conduit | 13 | | |
| 4.9.2 | Circuit d'air et de fumées vertical selon C33(x) par le toit | 13 | | |
| 4.10 | Circuit d'air et de fumées selon C53(x) | 14 | | |
| 4.10.1 | Circuit d'air et de fumées selon C53(x) dans le conduit | 14 | | |
| 4.10.2 | Circuit d'air et de fumées selon C53x sur le mur extérieur | 14 | | |
| 4.11 | Circuit d'air et de fumées selon C93x..... | 15 | | |
| 4.11.1 | Evacuation des fumées rigide selon C93x dans le conduit | 15 | | |
| 4.11.2 | Evacuation des fumées flexible selon C93x dans le conduit | 16 | | |
| 4.12 | Evacuation des fumées selon B23p/B53p..... | 16 | | |
| 4.12.1 | Evacuation des fumées rigide selon B23p/B53p dans le conduit..... | 16 | | |
| 4.12.2 | Évacuation des fumées flexible selon B53P dans la gaine technique | 17 | | |
| 4.13 | Raccordement de plusieurs chaudières (pour chaudières avec une puissance maximale jusqu'à 30 kW) | 17 | | |
| 4.13.1 | Affectation au groupe d'appareil pour le raccordement de plusieurs foyers..... | 17 | | |
| 4.13.2 | Augmenter la puissance minimale (chauffage et eau chaude sanitaire) du générateur de chaleur | 17 | | |
| 4.13.3 | Circuit d'air et de fumées selon C(10)3x | 17 | | |
| 4.13.4 | Circuit d'air et de fumées selon C(12)3x | 18 | | |
| 4.13.5 | Circuit d'air et de fumées selon C(13)3x | 18 | | |
| 4.13.6 | Circuit d'air et de fumées selon C(14)3x | 18 | | |
| 4.14 | Cascade | 20 | | |
| 4.14.1 | Affectation au groupe d'appareil pour la cascade | 20 | | |
| 4.14.2 | Augmenter la puissance minimale (chauffage et eau chaude sanitaire) du générateur de chaleur | 21 | | |
| 4.14.3 | Evacuation des fumées selon B23p/B53p..... | 21 | | |
| 4.14.4 | Circuit d'air et de fumées selon C93x..... | 22 | | |
| 5 | Conditions pour l'installation..... | 22 | | |
| 5.1 | Remarques générales | 22 | | |
| 5.2 | Exigences requises pour le local d'installation..... | 22 | | |
| 5.3 | Chauffage..... | 23 | | |
| 5.4 | Eau de remplissage et d'appoint..... | 23 | | |
| 6 | Installation | 23 | | |
| 6.1 | Consignes de sécurité pour l'installation | 23 | | |
| 6.2 | Contrôler la taille du vase d'expansion | 23 | | |
| 6.3 | Montage | 24 | | |
| 6.3.1 | Préparation du montage de l'appareil | 24 | | |
| 6.3.2 | Montage de l'appareil | 24 | | |
| 6.4 | Raccordements hydrauliques | 24 | | |
| 6.5 | Raccorder les accessoires de fumisterie | 25 | | |
| 6.6 | Remplissage de l'installation et contrôle de l'étanchéité..... | 25 | | |
| 6.7 | Raccordement électrique | 26 | | |
| 6.7.1 | Raccordement de l'appareil | 26 | | |
| 6.7.2 | Raccordement des accessoires externes..... | 26 | | |
| 6.8 | Montage du carénage | 28 | | |
| 7 | Mise en service | 28 | | |
| 7.1 | Aperçu du tableau de commande..... | 29 | | |
| 7.2 | Mise en marche de l'appareil..... | 29 | | |
| 7.3 | Programme de remplissage du siphon | 29 | | |
| 7.4 | Vérification de l'état de fonctionnement de la pompe de chauffage | 29 | | |
| 8 | Réglages dans le menu de service..... | 29 | | |
| 8.1 | Utilisation du menu service..... | 29 | | |
| 8.2 | Menu service | 30 | | |
| 8.2.1 | Aperçu des fonctions de service..... | 30 | | |
| 8.3 | Désinfection thermique..... | 36 | | |
| 9 | Inspection et entretien | 36 | | |
| 9.1 | Consignes de sécurité pour l'inspection et la maintenance | 36 | | |
| 9.2 | Composants liés à la sécurité | 36 | | |
| 9.3 | Auxiliaires pour révision et maintenance | 36 | | |
| 9.4 | Liste de contrôle pour la révision et la maintenance | 37 | | |
| 9.5 | Vérification de l'état de fonctionnement de la pompe de chauffage | 37 | | |
| 9.6 | Vérifier le réglage du gaz | 37 | | |
| 9.6.1 | Mode ramoneur | 37 | | |
| 9.6.2 | Contrôle de la pression de raccordement du gaz..... | 37 | | |
| 9.6.3 | Contrôler et régler si nécessaire le rapport air-gaz | 37 | | |
| 9.7 | Mesure des fumées | 38 | | |
| 9.7.1 | Contrôle d'étanchéité du parcours des fumées | 38 | | |
| 9.8 | Contrôle du corps de chauffe | 39 | | |

| | | |
|-----------|------------------------------------------------------------------|-----------|
| 9.9 | Contrôler le bloc gaz | 39 |
| 9.10 | Remplacer la pompe de chaudière | 39 |
| 9.11 | Remplacement du bloc gaz | 40 |
| 9.12 | Remplacer l'appareil de commande | 43 |
| 9.13 | Remplacement du câble secteur | 43 |
| 9.14 | Nettoyage du siphon de condensats | 43 |
| 9.15 | Contrôle/remplacement du moteur de la vanne 3 voies | 45 |
| 9.16 | Après la révision / la maintenance | 46 |
| 10 | Elimination des défauts | 47 |
| 10.1 | Messages de fonctionnement et de défaut | 47 |
| 10.1.1 | Généralités | 47 |
| 10.1.2 | Tableau des codes défauts | 47 |
| 10.1.3 | Défauts non affichés à l'écran | 52 |
| 11 | Mise hors service | 53 |
| 11.1 | Arrêt de la chaudière | 53 |
| 11.2 | Régler la protection antigelProt | 53 |
| 12 | Protection de l'environnement et recyclage | 53 |
| 13 | Déclaration de protection des données | 54 |
| 14 | Informations techniques et protocoles | 54 |
| 14.1 | Caractéristiques techniques | 54 |
| 14.2 | Courant ionis. | 60 |
| 14.3 | Clé de codage | 60 |
| 14.4 | Valeurs de la sonde | 60 |
| 14.5 | Diagramme de la pompe de chauffage | 61 |
| 14.6 | Valeurs pour la puissance calorifique | 61 |
| 14.7 | Câblage électrique | 62 |
| 14.8 | Compte-rendu de mise en service pour l'appareil | 63 |
| 15 | Déclaration de conformité | 65 |

1 Explication des symboles et mesures de sécurité

1.1 Explications des symboles

Avertissements

Les mots de signalement au début d'un avertissement caractérisent la nature et l'importance des conséquences éventuelles si les mesures nécessaires pour éviter le danger ne sont pas respectées.

Les mots de signalement suivants sont définis et peuvent être utilisés dans le présent document :

 **DANGER**
DANGER signale le risque d'accidents corporels graves à mortels.

 **AVERTISSEMENT**
AVERTISSEMENT signale le risque d'accidents corporels graves à mortels.

 **PRUDENCE**
ATTENTION indique la possibilité de dommages corporels légers à moyennement graves.

AVIS
AVIS signale le risque de dommages matériels.

Informations importantes

 Les informations importantes ne concernant pas de situations à risques pour l'homme ou le matériel sont signalées par le symbole d'info indiqué.

1.2 Consignes générales de sécurité

Consignes pour le groupe cible

Cette notice d'installation s'adresse aux spécialistes en matière d'installations gaz et eau, de technique de chauffage et d'électricité. Les consignes de toutes les notices doivent être respectées. Le non-respect peut entraîner des dommages matériels, des dommages corporels, voire la mort.

- ▶ Lire les notices d'installation, de maintenance et de mise en service (générateur de chaleur, régulateur de chauffage, pompe, etc.) avant l'installation.
- ▶ Respecter les consignes de sécurité et d'avertissement.
- ▶ Respecter les règlements nationaux et locaux, ainsi que les règles techniques et les directives.
- ▶ Documenter les travaux effectués.

Utilisation conforme à l'usage prévu

Le produit doit être utilisé uniquement pour le réchauffement de l'eau de chauffage et la production d'eau chaude sanitaire.

Toute autre utilisation n'est pas conforme. Les dégâts éventuels qui en résulteraient sont exclus de la garantie.

Comportement en cas d'odeur de gaz

Il existe un risque d'explosion en cas de fuite de gaz. En cas d'odeur de gaz, respecter les règles de comportement suivantes !

- ▶ Éviter la formation de flammes ou d'étincelles :
 - Ne pas fumer, ne pas utiliser de briquet ou d'allumettes.
 - Ne pas actionner d'interrupteur électrique, ne pas débrancher de connecteur.
 - Ne pas téléphoner ou actionner de sonnette.

- ▶ Fermer l'arrivée de gaz sur la vanne d'arrêt principale ou sur le compteur de gaz.
- ▶ Ouvrir portes et fenêtres.
- ▶ Avertir tous les habitants et quitter le bâtiment.
- ▶ Empêcher l'accès de tierces personnes au bâtiment.
- ▶ Appeler les pompiers, la police et le fournisseur de gaz depuis un poste situé à l'extérieur du bâtiment !

⚠ Danger de mort dû à l'intoxication par les fumées

Danger de mort en cas de fuites de fumées.

- ▶ Veiller à ce que les conduits des fumées et les joints ne soient pas endommagés.

⚠ Danger de mort par asphyxie due aux fuites de produits de combustion, si la combustion est insuffisante

Les fuites de produits de combustion peuvent entraîner des accidents mortels. En cas de conduits de fumisterie endommagés ou non étanches ou en cas d'odeur de produits de combustion, respecter les règles de comportement suivantes.

- ▶ Fermer l'arrivée du combustible.
- ▶ Ouvrir portes et fenêtres.
- ▶ Le cas échéant, avertir tous les habitants et quitter le bâtiment.
- ▶ Empêcher l'accès de tierces personnes au bâtiment.
- ▶ Réparer immédiatement les dommages sur les conduits de fumisterie.
- ▶ Assurer l'alimentation en air de combustion.
- ▶ Ne pas obturer ni diminuer les orifices d'aération sur les portes, fenêtres et murs.
- ▶ Assurer également une alimentation en air de combustion suffisante pour les générateurs de chaleur installés ultérieurement, par ex. les ventilateurs d'évacuation d'air ainsi que les ventilateurs de cuisine et climatiseurs avec évacuation de l'air vers l'extérieur.
- ▶ En cas d'alimentation en air de combustion insuffisante, ne pas mettre en marche le produit.



AVERTISSEMENT

Risques d'ébouillantage !

- ▶ La température de chauffage de cet appareil est réglée sur env. 65 °C à la livraison. Cette température devrait convenir à la plupart des installations qui répondent aux règles de construction actuelles en vigueur. Si la chaudière passe du mode eau de chauffage au mode ECS et qu'une température plus élevée que pour la production d'eau chaude sanitaire est réglée, la température ECS peut dépasser brièvement la température de consigne ECS. Si la température de chauffage est réglée au-dessus de 65 °C, un mitigeur thermostatique (TMV) doit être monté sur le point de prélèvement (par ex. avant le robinet d'eau chaude de la baignoire ou de la douche) afin de protéger les personnes exposées à des brûlures.

⚠ Installation, mise en service et maintenance

L'installation, la première mise en service et la maintenance doivent être exécutées par une entreprise spécialisée qualifiée.

- ▶ En fonctionnement cheminée : s'assurer que le local d'installation répond aux exigences en matière d'aération.
- ▶ Ne pas réparer, manipuler ni désactiver les éléments nécessaires à la sécurité.
- ▶ N'utiliser que des pièces de rechange fabricant.
- ▶ Contrôler l'étanchéité des conduites de gaz après leur installation.

⚠ Pièces de rechange

Le remplacement de pièces ne doit être fait que par des professionnels qualifiés.

- ▶ N'utiliser que des pièces de rechange fabricant.
- ▶ Respecter les consignes de service pour les pièces de rechange.

- ▶ Ne pas réparer, manipuler ni désactiver les éléments nécessaires à la sécurité.
- ▶ Les pièces potentiellement endommagées (pièces tombées, dommages lors du transport,...) ne doivent pas être utilisées.
- ▶ Les joints usagés ne doivent pas être réutilisés.

⚠ Travaux électriques

Les travaux électriques doivent être exécutés exclusivement par des spécialistes en installation électrique.

Avant de commencer les travaux électriques :

- ▶ Couper le courant sur tous les pôles et sécuriser contre tout réenclenchement involontaire.
- ▶ S'assurer que la tension secteur est débranchée.
- ▶ Avant de toucher des pièces sous tension : attendre au moins 5 minutes pour décharger les condensateurs.
- ▶ Respecter également les schémas de raccordement d'autres composants de l'installation.

⚠ Remise à l'utilisateur

Initier l'exploitant à la commande et aux conditions de fonctionnement de l'installation de chauffage lors de la remise.

- ▶ Expliquer la commande – insister tout particulièrement sur toutes les opérations relatives à la sécurité.
- ▶ Prêter particulièrement attention aux points suivants :
 - La transformation et la réparation doivent uniquement être réalisées par une entreprise qualifiée.
 - Une révision annuelle au minimum ainsi qu'un nettoyage et une maintenance en fonction des besoins sont nécessaires pour assurer un fonctionnement sûr et écologique.
 - Le générateur de chaleur ne doit fonctionner que si l'habillage est en place et fermé.
- ▶ Indiquer les conséquences possibles (dommages corporels voire danger de mort ou dommages matériels) liées à une révision, un nettoyage et une maintenance non effectués ou incorrects.
- ▶ Informer des dangers liés au monoxyde de carbone (CO) et recommander l'utilisation des détecteurs de CO.
- ▶ Remettre à l'exploitant les notices d'installation et d'utilisation en le priant de les conserver.

2 Informations sur le produit

2.1 Information sur Internet concernant votre produit

Nous souhaitons activement vous fournir toutes les informations nécessaires relatives à votre produit en fonction de la situation. Utiliser les informations que nous mettons à disposition sur notre site Internet. L'adresse Internet est indiquée au dos de cette notice.

2.2 Contenu de la livraison

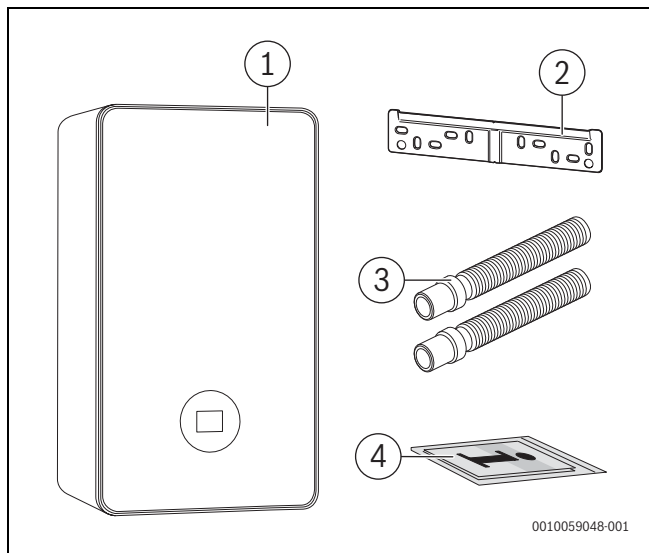

Fig. 1 Contenu de la livraison

- [1] Chaudière murale gaz à condensation
- [2] Plaque de fixation
- [3] Flexible de la soupape de sécurité et du siphon de condensats
- [4] Documentation technique pour le produit

2.3 Identification de produit

Plaque signalétique

La plaque signalétique contient des indications sur la puissance, des données d'homologation et le numéro de série du produit.

La position de la plaque signalétique est indiquée dans l'aperçu du produit dans ce chapitre.

Plaque signalétique supplémentaire

La plaque signalétique supplémentaire contient des indications sur le nom du produit et ses principales caractéristiques produit.

Elle est située sur le produit, à un endroit facilement accessible de l'extérieur.

2.4 Tableau des modèles

Appareils mixtes pour le chauffage ambiant et la production d'eau chaude sanitaire selon le principe de production d'eau instantanée

| Type | Pays | Réf. |
|---------------------|----------|---------------|
| GC5300iW 25 P 23 | Belgique | 7 736 902 515 |
| GC5300iW 20/30 C 23 | Belgique | 7 736 903 017 |
| GC5300iW 20/25 C 31 | Belgique | 7 736 902 517 |
| GC5300iW 25 P 31 | Belgique | 7 736 902 518 |

Tab. 1 Aperçu des types des appareils mixtes

2.5 Dimensions et distances minimums

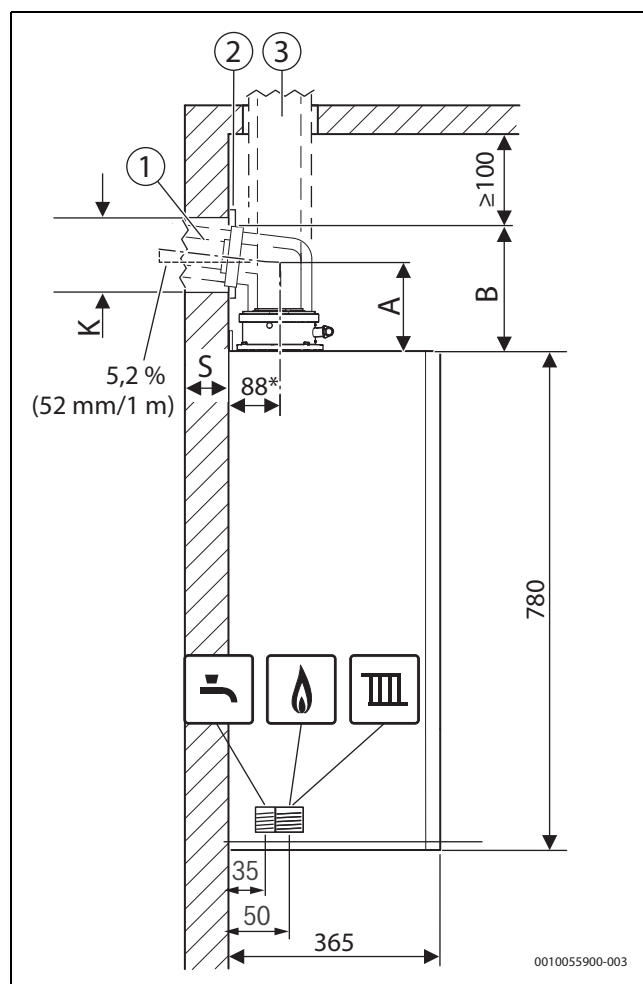

Fig. 2 Vue latérale (mm)

- [1] Accessoires de fumisterie horizontaux
- [2] Cache
- [3] Accessoires de fumisterie verticaux
- A Ecart entre le bord supérieur de l'appareil et l'axe central du tuyau horizontal des fumées
- B Distance entre le bord supérieur de l'appareil et le bord supérieur de l'adaptateur des fumées
- K Diamètre de perçage
- S Epaisseur de paroi
- * Avec rail de fixation

| Epaisseur de paroi S | K [mm] pour Ø accessoires de fumisterie [mm] | | |
|----------------------|----------------------------------------------|------|----------|
| | Ø 60/100 | Ø 80 | Ø 80/125 |
| 15 - 24 cm | 130 | 110 | 155 |
| 24 - 33 cm | 135 | 115 | 160 |
| 33 - 42 cm | 140 | 120 | 165 |
| 42 - 50 cm | 145 | 125 | 170 |

Tab. 2 Epaisseur de paroi S en fonction du diamètre de l'accessoire de fumisterie

| Accessoires de fumisterie | | A/mm | B/mm |
|---------------------------|---------------------------------------------------------------------------------------------------------------------------------|------|-------|
| Ø 80 mm | | | |
| | Adaptateur de raccordement, coude d'inspection | 165 | 220 |
| Ø 80/125 mm | | | |
| | Adaptateur Ø 80/125 mm | - | ≥ 500 |
| | Adaptateur de raccordement, coude d'inspection | 145 | 215 |
| | Adaptateur de raccordement, compensation de longueur pour anciennes installations | 145 | 215 |
| | Raccord coudé 87° avec buse de mesure sans trappe de visite | 115 | 185 |
| | Adaptateur de raccordement, pièce concentrique en T avec trappe de visite pour évacuation séparée air-fumées (C ₅₃) | 165 | 230 |
| | Adaptateur de raccordement, tube de visite | - | 295 |
| Ø 60/100 mm | | | |
| | Adaptateur Ø 60/100 mm | - | ≥ 500 |
| | Adaptateur de raccordement, coude d'inspection | 150 | 200 |
| | Raccord coudé concentrique, 87° avec buse de mesure sans trappe de visite | 85 | 135 |

Tab. 3 Distances A et B en fonction des accessoires de fumisterie

Calculer la hauteur minimale du local d'installation

- ▶ Ajouter la cote B de l'accessoire utilisé du tableau 3 à la hauteur du bord supérieur de l'appareil.
- ▶ Avec des accessoires de fumisterie horizontaux :
 - Pour chaque mètre de longueur horizontale du tuyau des fumées ajouter 52 mm.
 - Le cas échéant, ajouter la dimension du cache ([2] dans la fig. 2).



Avec une évacuation des fumées horizontale, il faut respecter un espace libre de 100 mm au-dessus du coude.

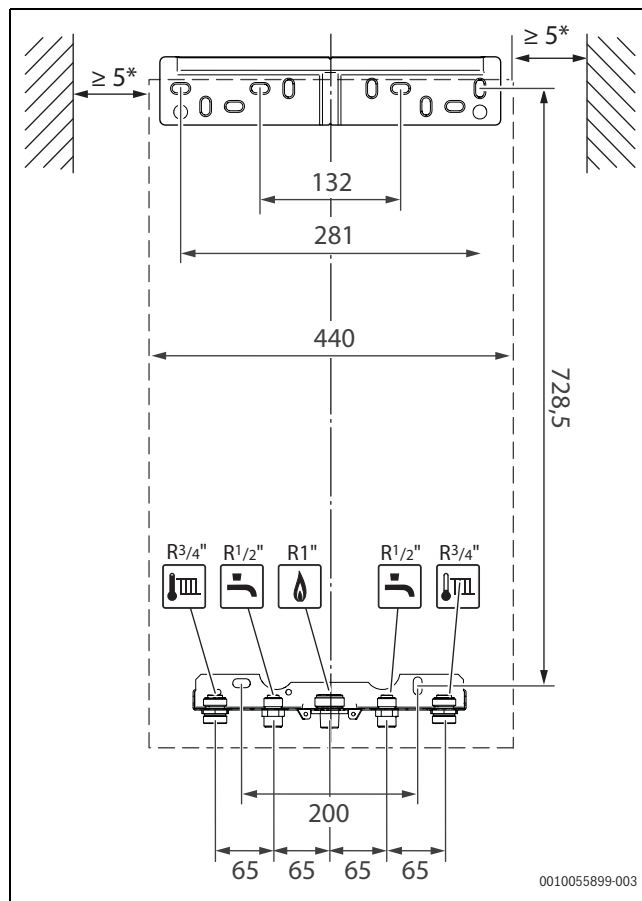
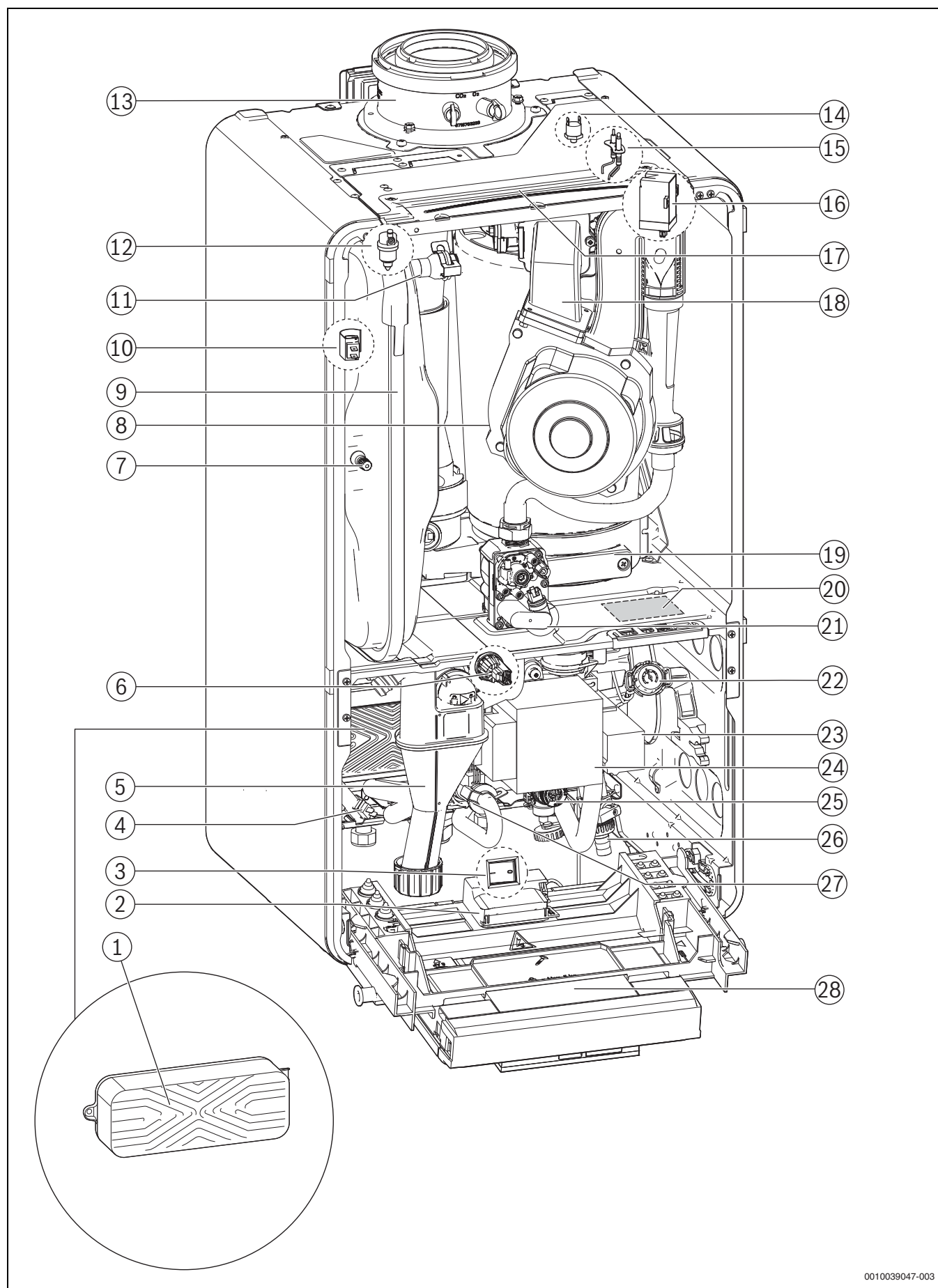

Fig. 3 Vue avant (mm)

* Recommandé 100 mm

2.6 Aperçu produit



0010039047-003

Fig. 6 Aperçu produit Appareil mixte

- [1] Echangeur à plaques
- [2] Clé RF-Emplacement (passerelle sans fil)
- [3] Interrupteur Marche/Arrêt *spécifique au marché
- [4] Sonde de température ECS
- [5] Siphon de condensats
- [6] Capteur de pression
- [7] Valve de remplissage d'azote
- [8] Ventilateur
- [9] Vase d'expansion
- [10] Sonde de température de départ
- [11] Départ chauffage
- [12] Purgeur
- [13] Raccord
- [14] Limiteur de température du corps de chauffe
- [15] Électrodes d'allumage
- [16] Transformateur d'allumage
- [17] Capot amovible
- [18] Dispositif de mélange avec sécurité anti-retour des gaz d'échappement
- [19] Bac à condensats
- [20] Plaque signalétique
- [21] Bloc gaz
- [22] Manomètre
- [23] Vanne d'inversion
- [24] Pompe de chauffage
- [25] Soupape de sécurité (circuit de chauffage)
- [26] Robinet de remplissage et de vidange
- [27] Turbine
- [28] Appareil de commande

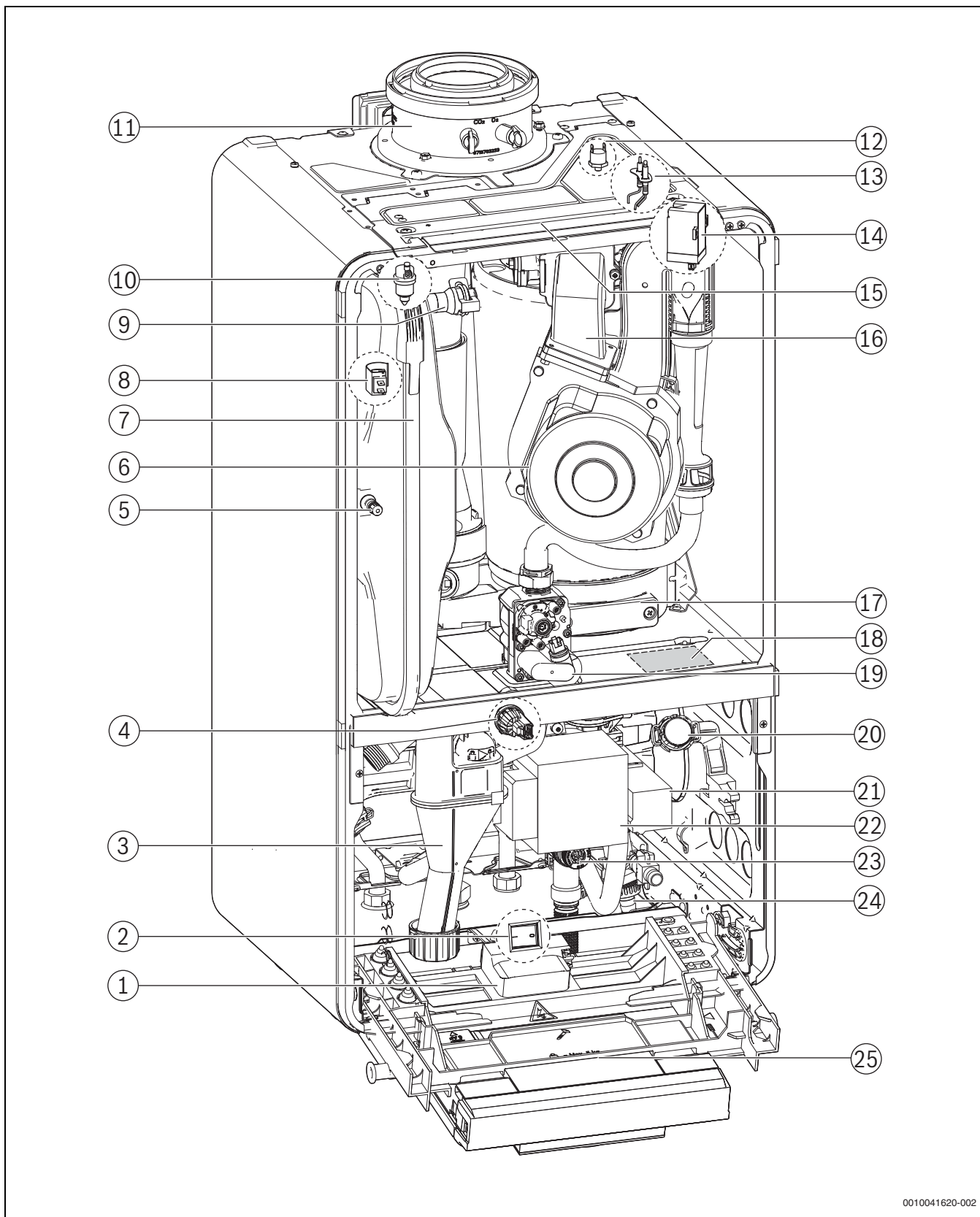

0010041620-002

Fig. 7 Aperçu du produit

- | | |
|-----------------------------------------------------|-----------------------------------------------------------------------|
| [1] Clé RF-Emplacement (passerelle sans fil) | [9] Départ chauffage |
| [2] Interrupteur Marche/Arrêt *spécifique au marché | [10] Purgeur |
| [3] Siphon de condensats | [11] Tuyau des fumées |
| [4] Capteur de pression | [12] Limiteur de température du corps de chauffe |
| [5] Valve de remplissage d'azote | [13] Électrodes d'allumage |
| [6] Ventilateur | [14] Générateur de l'étincelle d'allumage |
| [7] Vase d'expansion | [15] Capot amovible |
| [8] Sonde de température de départ | [16] Dispositif de mélange avec sécurité anti-retour des gaz d'échap- |

- pement
- [17] Réservoir de condensats
- [18] Plaque signalétique
- [19] Bloc gaz
- [20] Manomètre
- [21] Vanne d'inversion
- [22] Pompe de chauffage
- [23] Soupape de sécurité (circuit de chauffage)
- [24] Robinet de remplissage et de vidange
- [25] Appareil de commande

2.7 Caractéristiques du produit relatives à la consommation d'énergie

Les données de produits relatives à la consommation énergétique figurent dans la notice d'utilisation destinée à l'utilisateur.

3 Règlements

Pour que l'installation et le fonctionnement du produit soient conformes aux règlements, respecter tous les règlements nationaux et régionaux en vigueur ainsi que les règles et directives techniques.

Le document 6720807972 contient des informations relatives aux règlements en vigueur. Il est possible d'utiliser la recherche de documents sur notre site Internet pour l'affichage. L'adresse Internet est indiquée au dos de cette notice.

4 Evacuation des fumées

4.1 Code d'identification des systèmes d'évacuation des fumées

Les codes d'identification suivants relatifs aux systèmes d'évacuation des fumées sont utilisés dans cette notice :

- La désignation sans x correspond à un conduit de fumées à simple paroi (B_{53p}) ou à des tubes séparés d'alimentation en air et de conduite d'évacuation des fumées (C₁₃) dans le local d'installation.
- Le supplément x (par exemple C_{13x}) représente un circuit concentrique d'air et de fumées dans le local d'installation. Le conduit de fumées se trouve dans le tube pour l'arrivée d'air. La mise en œuvre concentrique permet d'accroître la sécurité.
- Le supplément (x) est utilisé pour les informations qui se réfèrent aux types d'évacuation des fumées avec et sans x.

4.2 Accessoires de fumisterie autorisés

Les accessoires de fumisterie pour les systèmes de fumées décrits dans la présente notice font partie intégrante de l'homologation CE du générateur de chaleur.

Pour cette raison, nous recommandons l'utilisation de nos pièces d'origine.

Les désignations et références sont indiquées dans le catalogue général.

4.3 Consignes de montage



DANGER

Intoxication par le monoxyde de carbone !

L'échappement des fumées génère dans l'air des valeurs de monoxyde de carbone potentiellement mortelles

- ▶ Veiller à ce que les tuyaux des fumées et les joints ne soient pas endommagés.
 - ▶ Lors du montage du système d'évacuation des fumées, utiliser exclusivement des lubrifiants autorisés par le fabricant de l'installation.
-
- ▶ Contrôler les accessoires de fumisterie en les déballant.
 - ▶ Respecter la notice d'installation de l'accessoire.

- ▶ Raccourcir les accessoires à la longueur requise. Effectuer une coupe verticale et retirer les bavures.
- ▶ Enduire les joints avec le lubrifiant fourni.
- ▶ Introduire l'accessoire dans le manchon femelle jusqu'à la butée.
- ▶ Poser les sections horizontales avec une pente de 3° (= 5,2 % ou 5,2 cm par mètre) dans le sens du parcours des fumées.
- ▶ Fixer toute la conduite d'évacuation des fumées à l'aide de colliers de serrage :
 - Respecter un écart maximum ≤ 2 m entre deux colliers de serrage.
 - Monter un collier de serrage sur chaque coude.
- ▶ Une fois ces opérations terminées, contrôler l'étanchéité.

Evacuation des fumées à travers plusieurs étages

Si la conduite d'évacuation des fumées passe par plusieurs étages, elle doit être posée dans un conduit de cheminée.

Conditions de montage requises dans un conduit de cheminée existant

- ▶ Si la conduite d'évacuation des fumées est montée dans un conduit existant, obturer et étanchéifier les orifices de raccordement éventuels conformément aux matériaux utilisés.

4.4 Evacuation des fumées dans le conduit de cheminée

4.4.1 Exigences requises pour le conduit

- ▶ Respecter les normes et prescriptions spécifiques nationales et régionales.
- ▶ Prévoir des matériaux de construction ininflammables et indéformables avec la durée de résistance au feu requise.

4.4.2 Contrôler les dimensions du conduit

- ▶ Vérifier si la gaine technique présente les dimensions autorisées.

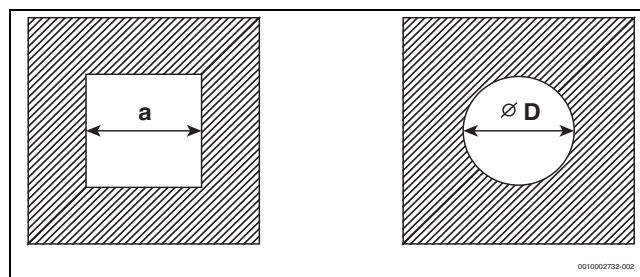

Fig. 8 Sections carrée et ronde

Section carrée

| Ø accessoires [mm] | C _{93(x)} C _{(14)3x} a _{min} [mm] | Ventilation a _{min} [mm] | a _{max} [mm] |
|--------------------|--------------------------------------------------------------------|--------------------------------------|-----------------------|
| 60 rigide | 100 × 100 | 115 × 115 | 220 × 220 |
| 60 flexible | 100 × 100 | 100 × 100 | 220 × 220 |
| 80 rigide | 120 × 120 | 135 × 135 | 300 × 300 |
| 80 flexible | 120 × 120 | 125 × 125 | 300 × 300 |
| 80/125 | 180 × 180 | – | 300 × 300 |
| 110 rigide | 140 × 140 | 170 × 170 | 300 × 300 |
| 110 flexible | 140 × 140 | 150 × 150 | 300 × 300 |
| 110/160 | 220 × 220 | – | 350 × 350 |
| 125 rigide | 165 × 165 | 185 × 185 | 400 × 400 |
| 125 flexible | 165 × 165 | 180 × 180 | 400 × 400 |
| 160 | 200 × 200 | 225 × 225 | 450 × 450 |
| 200 | 240 × 240 | 265 × 265 | 500 × 500 |

Tab. 5 Dimensions du conduit admissibles

Coupe transversale circulaire

| Ø acces- soires [mm] | C _{93(x)} C _{(14)3x} Ø D _{min} [mm] | Ventilation | |
|----------------------------|-------------------------------------------------------------------------|-------------------------|-------------------------|
| | | Ø D _{min} [mm] | Ø D _{max} [mm] |
| 60 rigide | 100 | 135 | 300 |
| 60 flexible | 100 | 120 | 300 |
| 80 rigide | 120 | 155 | 300 |
| 80 flexible | 120 | 145 | 300 |
| 80/125 | 200 | – | 380 |
| 110 rigide | 150 | 190 | 350 |
| 110 flexible | 150 | 170 | 350 |
| 110/160 | 220 | – | 350 |
| 125 rigide | 165 | 205 | 450 |
| 125 flexible | 165 | 200 | 450 |
| 160 | 200 | 245 | 510 |
| 200 | 240 | 285 | 560 |

Tab. 6 Dimensions du conduit admissibles

4.5 Trappes de visite

Les systèmes d'évacuation des fumées doivent pouvoir être nettoyés facilement et sûrement. Il doit être possible de :

- Contrôler la section l'étanchéité des conduites de gaz.
 - Contrôler et nettoyer la section nécessaire au fonctionnement sûr de l'installation de combustion entre la conduite d'évacuation des fumées et le conduit (ventilation secondaire).
- ▶ Respectez les normes et prescriptions spécifiques nationales et régionales.

4.6 Evacuation verticale des fumées par le toit

Lieu d'installation et circulation d'air et de fumées

Condition : au-dessus du plafond du local d'installation se trouve uniquement la toiture.

- Si une durée de résistance au feu est exigée pour le plafond, la conduite d'air et des fumées, dans la zone située entre le bord supérieur du plafond et la couverture du toit, doit être revêtue d'un carénage exécuté dans un matériau ininflammable présentant la même durée de résistance au feu.
 - Dans le cas contraire, c'est-à-dire si le plafond n'est pas soumis à l'exigence de durée de résistance au feu, le circuit d'air et de fumées entre le bord supérieur du plafond et la couverture du toit doit être posé dans un conduit exécuté dans un matériau ininflammable résistant à la déformation ou dans une conduit de protection métallique (protection mécanique).
- ▶ Tenir compte des exigences locales requises pour les distances minimales à respecter par rapport aux fenêtres du toit.

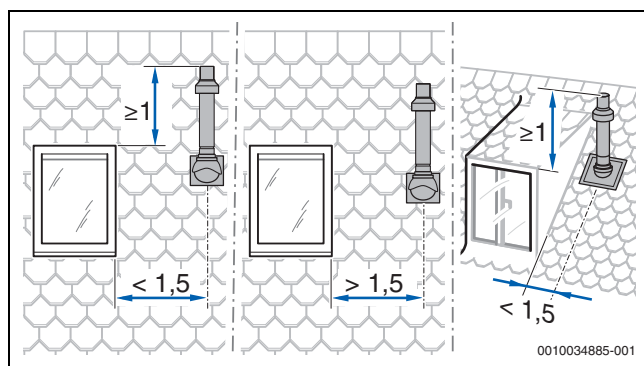

Fig. 9

4.7 Calculer la longueur d'un système d'évacuation des fumées

L'aperçu des longueurs de tuyaux maximales autorisées est indiqué avec les différents types de systèmes d'évacuation des fumées.

Les dérivations nécessaires d'une évacuation des fumées sont prises en compte dans les longueurs de tuyaux maximales et illustrées correctement dans les images correspondantes.

- Chaque coude supplémentaire de 87° réduit la longueur de tuyau autorisée de 1,5 m.
- Chaque coude supplémentaire entre 15° et 45° réduit la longueur de tuyau autorisée de 0,5 m.

4.8 Circuit d'air et de fumées selon C_{13(x)}

| Caractéristiques du système | |
|-------------------------------------|----------------------------------------------------------------------------------------------------------------------------------------------------------------------------------------------------------------------------------|
| Arrivée de l'air de combustion | Réalisation indépendante de l'air ambiant |
| Type : | Embouchure/dispositif pare-vent horizontal |
| Ouvertures pour l'air et les fumées | Les ouvertures pour la sortie d'échappement de fumées et l'arrivée d'air sont dans la même zone de pression et doivent être placées à l'intérieur d'un carré : ≤ énergie 70 kW : 50 × 50 cm ≥ énergie 70 kW : 100 × 100 cm |
| Certification | La totalité du système d'évacuation des fumées et d'arrivée d'air est contrôlée en même temps que le générateur de chaleur. |

Tab. 7 C_{13(x)}

Trappes de visite

- ▶ Respecter les normes et prescriptions spécifiques nationales et régionales.

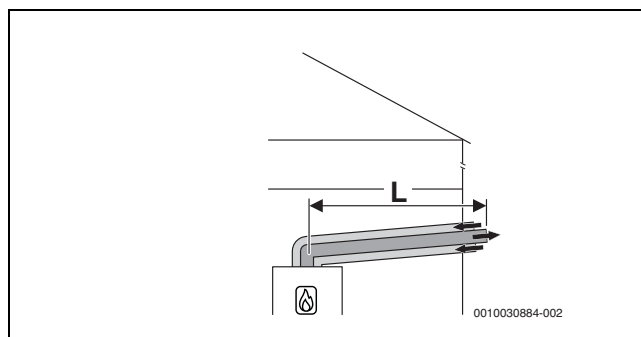
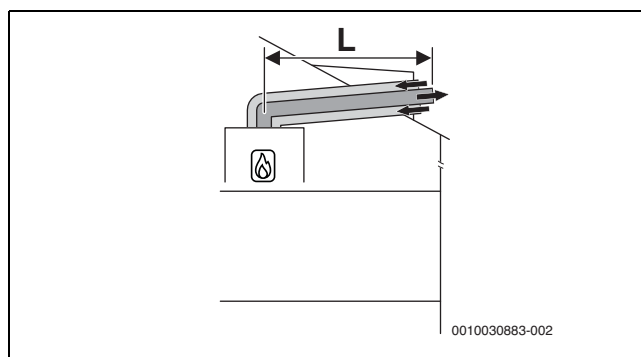
Fig. 10 Circuit d'air et de fumées concentrique horizontal selon C_{13x} par le mur extérieurFig. 11 Circuit d'air et de fumées concentrique horizontal selon C_{13x} par le toit

Longueurs maximales admises

Horizontale : accessoire Ø 60/100

| Type d'appareil | Conduit technique [mm] | Longueurs maximales des tuyaux [m] | | |
|---------------------|------------------------|-------------------------------------|----------------|----------------|
| | | L = L ₁ + L ₂ | L ₂ | L ₃ |
| GC5300iW 25 P 23 | - | 10 | - | - |
| GC5300iW 20/25 C 31 | - | | | |
| GC5300iW 25 P 31 | - | | | |
| GC5300iW 20/30 C 23 | - | 9 | - | - |

Tab. 8 Circuit d'air et de fumées selon C13x

Longueurs maximales admises

Horizontale : accessoire Ø 80/125

| Type d'appareil | Conduit technique [mm] | Longueurs maximales des tuyaux [m] | | |
|---------------------|------------------------|-------------------------------------|----------------|----------------|
| | | L = L ₁ + L ₂ | L ₂ | L ₃ |
| GC5300iW 25 P 23 | - | 23 | - | - |
| GC5300iW 20/25 C 31 | - | | | |
| GC5300iW 25 P 31 | - | | | |
| GC5300iW 20/30 C 23 | - | 25 | - | - |

Tab. 9 Circuit d'air et de fumées selon C13x

4.9 Circuit d'air et de fumées selon C_{33(x)}

| Caractéristiques du système | |
|-------------------------------------|--------------------------------------------------------------------------------------------------------------------------------------------------------------------------------------------------------------------------------|
| Arrivée de l'air de combustion | Réalisation indépendante de l'air ambiant |
| Type : | Embouchure/dispositif pare-vent vertical |
| Ouvertures pour l'air et les fumées | Les ouvertures pour la sortie échappement de fumées et l'arrivée d'air sont dans la même zone de pression et doivent être placées à l'intérieur d'un carré : ≤ énergie 70 kW : 50 × 50 cm > énergie 70 kW : 100 × 100 cm |
| Certification | La totalité du système d'évacuation des fumées et d'arrivée d'air est contrôlée en même temps que le générateur de chaleur. |

Tab. 10 C_{33x}

Vous trouverez des informations relatives au lieu d'installation et aux cotes d'écartement au-dessus du toit avec une évacuation verticale des fumées au chapitre 4.6 page 12.

Trappes de visite

- ▶ Respecter les normes et prescriptions spécifiques nationales et régionales.

4.9.1 Circuit d'air et de fumées selon C_{33x} dans le conduit

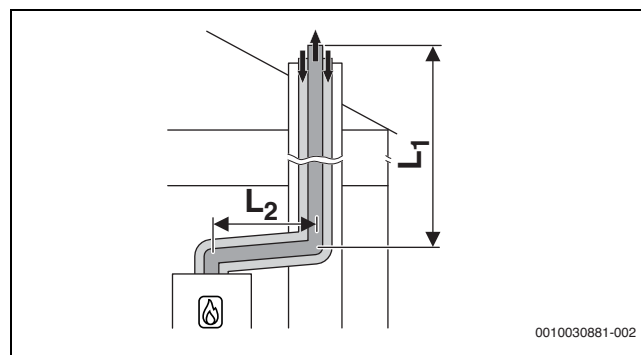

Fig. 12 Circuit d'air et de fumées concentrique selon C_{33x} dans le conduit

Longueurs maximales admises

Horizontale : accessoire Ø 80/125

Dans le conduit technique : Ø 80/125

| Type d'appareil | Conduit technique [mm] | Longueurs maximales des tubes [m] | | |
|---------------------|------------------------|-------------------------------------|----------------|----------------|
| | | L = L ₁ + L ₂ | L ₂ | L ₃ |
| GC5300iW 25 P 23 | - | 25 | 5 | - |
| GC5300iW 20/30 C 23 | - | | | |
| GC5300iW 20/25 C 31 | - | | | |
| GC5300iW 25 P 31 | - | | | |

Tab. 11 Circuit d'air et de fumées selon C33x

4.9.2 Circuit d'air et de fumées vertical selon C_{33(x)} par le toit

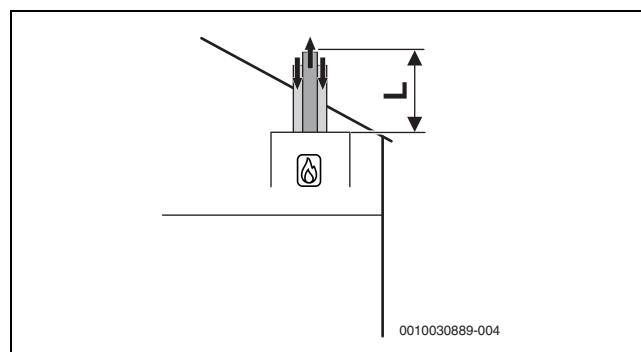

Fig. 13 Circuit d'air et de fumées vertical concentrique selon C_{33x}

Longueurs maximales admises

Verticale : accessoire Ø 60/100

| Type d'appareil | Conduit technique [mm] | Longueurs maximales des tuyaux [m] | | |
|---------------------|------------------------|-------------------------------------|----------------|----------------|
| | | L = L ₁ + L ₂ | L ₂ | L ₃ |
| GC5300iW 25 P 23 | - | 15 | - | - |
| GC5300iW 20/25 C 31 | - | | | |
| GC5300iW 25 P 31 | - | | | |
| GC5300iW 20/30 C 23 | - | 13 | - | - |

Tab. 12 Circuit d'air et de fumées selon C33x

Longueurs maximales admises

Verticale : accessoire Ø 80/125

| Type d'appareil | Conduit technique [mm] | Longueurs maximales des tuyaux [m] | | |
|---------------------|------------------------|------------------------------------|-------|-------|
| | | $L = L_1 + L_2$ | L_2 | L_3 |
| GC5300iW 25 P 23 | - | 25 | - | - |
| GC5300iW 20/30 C 23 | - | - | - | - |
| GC5300iW 20/25 C 31 | - | - | - | - |
| GC5300iW 25 P 31 | - | - | - | - |

Tab. 13 Circuit d'air et de fumées selon C33x

4.10 Circuit d'air et de fumées selon C_{53(x)}

| Caractéristiques du système | |
|--------------------------------------------|-----------------------------------------------------------------------------------------------------------------------------------------------------------------------------------|
| Arrivée de l'air de combustion | Réalisation indépendante de l'air ambiant |
| Sortie échappement de fumées/arrivée d'air | Les orifices pour la sortie échappement de fumées et l'arrivée d'air sont dans des plages de pression différentes. Ils ne doivent pas se trouver sur différents murs du bâtiment. |
| Certification | La totalité de l'installation d'évacuation des fumées et d'arrivée d'air est contrôlée en même temps que le générateur de chaleur. |

Tab. 14 C_{53(x)}

Trappes de visite

- ▶ Respecter les normes et prescriptions spécifiques nationales et régionales.

4.10.1 Circuit d'air et de fumées selon C_{53(x)} dans le conduit

| Mesures en cas d'utilisation d'un conduit existant | |
|----------------------------------------------------|---------------------------------------------------------------------------------------------------------------------------------------------------------------------------------------------------------------------------------------------------------------------------------------------------------------------------------------------|
| Ouvertures vers l'air d'installation | Si la réglementation locale (par exemple en Belgique) autorise d'autres conditions, les ouvertures de ventilation suivantes ne doivent pas être prévues : puissance ≤ 100 kW : une ouverture de 150 cm ² puissance > 100 kW : surface totale : 700 cm ² répartie sur deux ouvertures de 350 cm ² chaque |
| Ventilation | La conduite d'évacuation des fumées doit être ventilée dans le conduit sur l'ensemble de la hauteur. ▶ Respecter les normes et directives nationales en vigueur. |

Tab. 15 C_{53(x)}

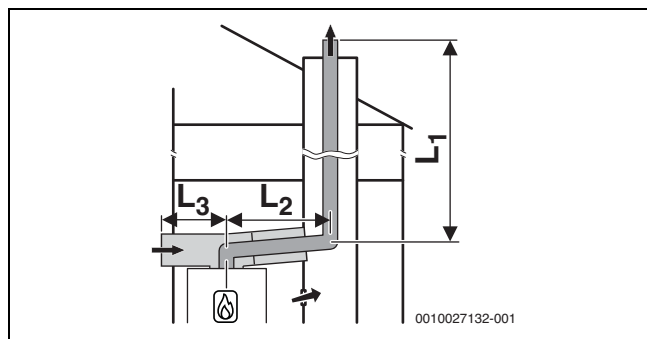

Fig. 14 Conduite d'évacuation des fumées rigide selon C_{53x} dans le conduit et circuit d'air et de fumées avec alimentation d'air séparée et conduite d'évacuation des fumées concentrique dans le local d'installation

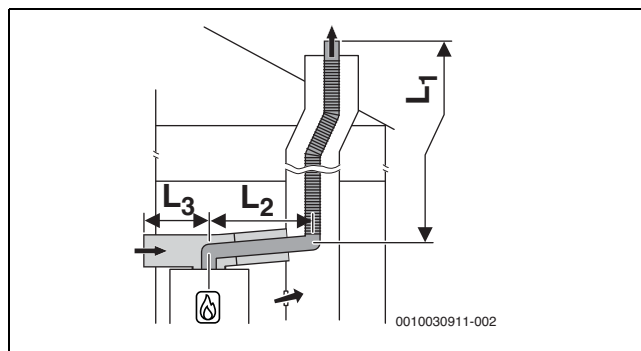

Fig. 15 Conduite d'évacuation des fumées flexible selon C_{53x} dans le conduit et circuit d'air et de fumées avec alimentation d'air séparée et conduite d'évacuation des fumées concentrique dans le local d'installation

Longueurs maximales admises

Horizontale : accessoire Ø 80/125

Dans le conduit technique : Ø 80

Arrivée d'air : Ø 125

| Type d'appareil | Conduit technique [mm] | Longueurs maximales des tubes [m] | | |
|---------------------|------------------------|-----------------------------------|-------|-------|
| | | $L = L_1 + L_2$ | L_2 | L_3 |
| GC5300iW 25 P 23 | - | 50 | 5 | - |
| GC5300iW 20/30 C 23 | - | - | - | - |
| GC5300iW 20/25 C 31 | - | - | - | - |
| GC5300iW 25 P 31 | - | - | - | - |

Tab. 16 Circuit d'air et de fumées rigide ou flexible selon C53x

4.10.2 Circuit d'air et de fumées selon C_{53x} sur le mur extérieur

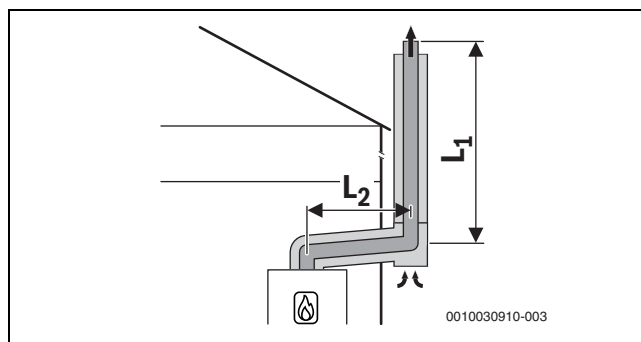

Fig. 16 Circuit d'air et de fumées concentrique selon C_{53x} sur le mur extérieur

Longueurs maximales admises

Accessoire Ø 80/125

| Type d'appareil | Conduit technique [mm] | Longueurs maximales des tuyaux [m] | | |
|---------------------|------------------------|------------------------------------|-------|-------|
| | | $L = L_1 + L_2$ | L_2 | L_3 |
| GC5300iW 25 P 23 | - | 25 | 5 | - |
| GC5300iW 20/25 C 31 | - | - | - | - |
| GC5300iW 25 P 31 | - | - | - | - |
| GC5300iW 20/30 C 23 | - | 46 | 5 | - |

Tab. 17 Circuit d'air et de fumées selon C53x

4.11 Circuit d'air et de fumées selon C_{93x}

| Caractéristiques du système | |
|--------------------------------------------|--------------------------------------------------------------------------------------------------------------------------------------------------------------------------------------------------------------------------------|
| Arrivée de l'air de combustion | Réalisation indépendante de l'air ambiant par le conduit |
| Sortie échappement de fumées/arrivée d'air | Les ouvertures pour la sortie échappement de fumées et l'arrivée d'air sont dans la même zone de pression et doivent être placées à l'intérieur d'un carré : ≤ énergie 70 kW : 50 × 50 cm ≥ énergie 70 kW : 100 × 100 cm |
| Certification | La totalité du système d'évacuation des fumées et d'arrivée d'air est contrôlée en même temps que le générateur de chaleur. |

Tab. 18 C_{93x}

Trappes de visite

- Respecter les normes et prescriptions spécifiques nationales et régionales.

| Mesures en cas d'utilisation d'un conduit existant | |
|----------------------------------------------------|-----------------------------------------------------------------------------------------------------------------------------------------------------------------------------------------------------------------------------------------------|
| Nettoyage mécanique | Nécessaire |
| Verrouillage de la surface | Si l'installation est utilisée comme système d'évacuation des fumées pour le fioul ou un combustible solide, la surface doit être scellée afin d'éviter les émanations de résidus de la maçonnerie (par ex. soufre) dans l'air de combustion. |

Tab. 19 C_{93x}

4.11.1 Evacuation des fumées rigide selon C_{93x} dans le conduit

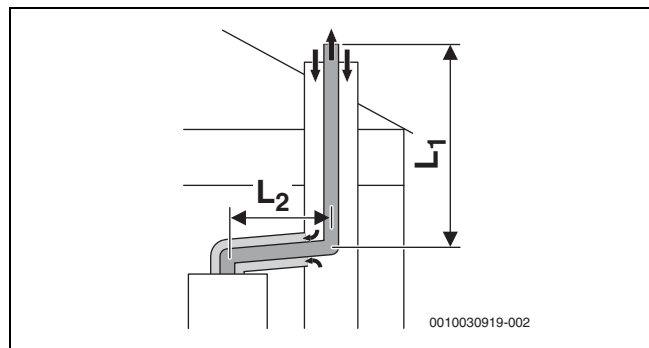

Fig. 17 Evacuation des fumées rigide selon C_{93x} dans le conduit et circuit d'air et de fumées concentrique dans le local d'installation

Longueurs maximales admises

Horizontale : accessoire Ø 60/100
Dans le conduit technique : Ø 60

| Type d'appareil | Conduit technique [mm] | Longueurs maximales des tuyaux [m] | | |
|-------------------------------------------------------------|------------------------|-------------------------------------|----------------|----------------|
| | | L = L ₁ + L ₂ | L ₂ | L ₃ |
| GC5300iW 25 P 23 GC5300iW 25 P 31 GC5300iW 20/25 C 31 | □ 100 × 100 | 11 | 5 | - |
| | □ 110 × 110 | 13 | 5 | - |
| | □ 120 × 120 | 15 | 5 | - |
| | □ ≥ 130 × 130 | | | |
| | ○ 100 | 11 | 5 | - |
| | ○ 110 | 13 | 5 | - |
| | ○ 120 | 15 | 5 | - |
| | ○ ≥ 130 | | | |

| Type d'appareil | Conduit technique [mm] | Longueurs maximales des tuyaux [m] | | |
|---------------------|------------------------|-------------------------------------|----------------|----------------|
| | | L = L ₁ + L ₂ | L ₂ | L ₃ |
| GC5300iW 20/30 C 23 | □ 100 × 100 | 10 | 5 | - |
| | □ 110 × 110 | 11 | 5 | - |
| | □ 120 × 120 | 12 | 5 | - |
| | □ ≥ 130 × 130 | | | |
| | ○ 100 | 9 | 5 | - |
| | ○ 110 | 10 | 5 | - |
| | ○ 120 | 11 | 5 | - |
| | ○ ≥ 130 | 12 | 5 | - |

Tab. 20 Circuit d'air et de fumées rigide selon C_{93x}

Longueurs maximales admises

Horizontale : accessoire Ø 80/125
Dans le conduit technique : Ø 80

| Type d'appareil | Conduit technique [mm] | Longueurs maximales des tuyaux [m] | | |
|------------------------------------------------------------------------------------|------------------------|-------------------------------------|----------------|----------------|
| | | L = L ₁ + L ₂ | L ₂ | L ₃ |
| GC5300iW 25 P 23 GC5300iW 20/25 C 31 GC5300iW 25 P 31 GC5300iW 20/30 C 23 | □ 120 × 120 | 25 | 5 | - |
| | □ 130 × 130 | | | |
| | □ 140 × 140 | | | |
| | □ 150 × 150 | | | |
| | □ 160 × 160 | 25 | 5 | - |
| | □ ≥ 170 × 170 | | | |
| | ○ 120 | | | |
| | ○ 130 | | | |
| | ○ 140 | | | |
| | ○ 150 | | | |
| ○ 160 | | | | |
| ○ ≥ 170 | | | | |

Tab. 21 Circuit d'air et de fumées rigide selon C_{93x}

Longueurs maximales admises

Horizontale : accessoire Ø 60/100
Dans le flexible : Ø 60

| Type d'appareil | Conduit technique [mm] | Longueurs maximales des tuyaux [m] | | |
|-------------------------------------------------------------|------------------------|-------------------------------------|----------------|----------------|
| | | L = L ₁ + L ₂ | L ₂ | L ₃ |
| GC5300iW 25 P 23 GC5300iW 20/25 C 31 GC5300iW 25 P 31 | □ 100 × 100 | 7 | 5 | - |
| | □ 110 × 110 | | | |
| | □ 120 × 120 | 8 | 5 | - |
| | □ ≥ 130 × 130 | | | |
| | ○ 100 | | | |
| | ○ 110 | | | |
| | ○ 120 | 7 | 5 | - |
| | ○ ≥ 130 | | | |
| | ○ ≥ 130 | | | |
| | GC5300iW 20/30 C 23 | □ 100 × 100 | 14 | 5 |
| □ 110 × 110 | | | | |
| □ 120 × 120 | | 15 | 5 | - |
| □ ≥ 130 × 130 | | | | |
| ○ 100 | | | | |
| ○ 110 | | | | |
| ○ 120 | | 14 | 5 | - |
| ○ ≥ 130 | | | | |
| ○ ≥ 130 | | 15 | 5 | - |

Tab. 22 Circuit d'air et de fumées rigide selon C_{93x}

4.11.2 Evacuation des fumées flexible selon C_{93x} dans le conduit

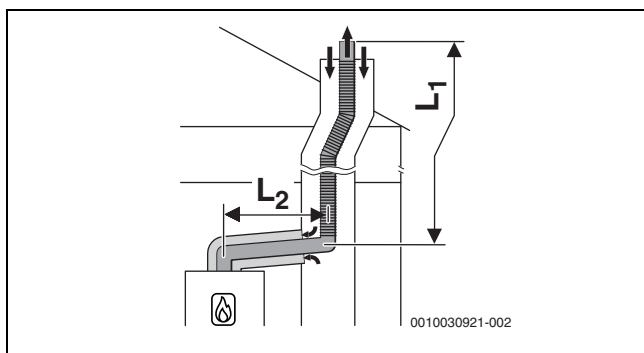

Fig. 18 Evacuation des fumées flexible selon C_{93x} dans le conduit et circuit d'air et de fumées concentrique dans le local d'installation

Longueurs maximales admises

Horizontale : accessoire Ø80/125

Dans le conduit technique Ø80

| Type d'appareil | Conduit technique [mm] | Longueurs maximales des tuyaux [m] | | |
|---------------------|------------------------|-------------------------------------|----------------|----------------|
| | | L = L ₁ + L ₂ | L ₂ | L ₃ |
| GC5300iW 25 P 23 | □ 120 × 120 | 25 | 5 | – |
| GC5300iW 25 P 31 | □ 130 × 130 | | | |
| | □ 140 × 140 | | | |
| GC5300iW 20/25 C 31 | □ 150 × 150 | | | |
| | □ 160 × 160 | | | |
| | □ ≥170 × 170 | | | |
| | ○ 120 | 25 | 5 | – |
| | ○ 130 | | | |
| | ○ 140 | | | |
| | ○ 150 | | | |
| | ○ 160 | | | |
| | ○ ≥170 | | | |
| GC5300iW 20/30 C 23 | □ 120 × 120 | 25 | 5 | – |
| | □ 130 × 130 | | | |
| | □ 140 × 140 | | | |
| | □ 150 × 150 | | | |
| | □ 160 × 160 | | | |
| | □ ≥170 × 170 | | | |
| | ○ 120 | 23 | 5 | – |
| | ○ 130 | 25 | 5 | – |
| | ○ 140 | | | |
| | ○ 150 | | | |
| ○ 160 | | | | |
| ○ ≥170 | | | | |

Tab. 23 Circuit d'air et de fumées flexible selon C_{93x}

4.12 Evacuation des fumées selon B_{23p}/B_{53p}

| Caractéristiques du système | |
|--------------------------------|----------------------------------------------------------------------------------------------------------|
| Arrivée de l'air de combustion | Dépend de l'air ambiant sur le générateur de chaleur |
| Conditions de pression | Fonctionnement en surpression |
| Certification | La totalité du système d'évacuation des fumées est contrôlée en même temps que le générateur de chaleur. |

Tab. 24 B_{53p}

Trappes de visite

- Respecter les normes et prescriptions spécifiques nationales et régionales.

Mesures en cas d'utilisation d'un conduit existant

| | |
|---------------------------------------------------------|---------------------------------------------------------------------------------------------------------------------------------------------|
| Ouverture vers l'air libre dans le local d'installation | ► Respecter les normes et prescriptions spécifiques nationales et régionales. |
| Ventilation | Le conduit doit être ventilé sur l'ensemble de la hauteur. ► Respecter les normes et prescriptions spécifiques nationales et régionales. |

Tab. 25 B_{53p}

4.12.1 Evacuation des fumées rigide selon B_{23p}/B_{53p} dans le conduit

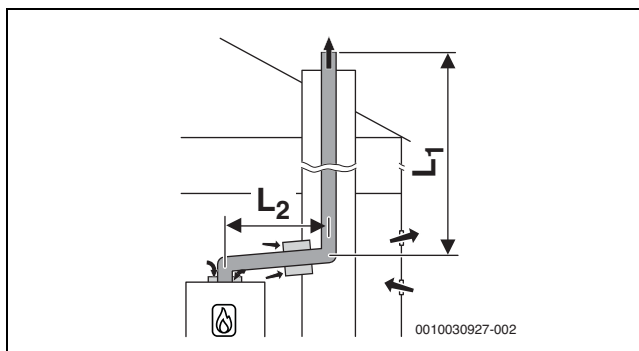

Fig. 19 Évacuation des fumées rigide dans le conduit selon B_{53p} avec alimentation d'air dépendant de l'air ambiant sur l'appareil et pièce de raccordement concentrique entre le local d'installation et le conduit

Longueurs maximales admises

Horizontale : accessoire Ø 60

Dans le conduit technique : Ø 60

| Type d'appareil | Conduit technique [mm] | Longueurs maximales des tuyaux [m] | | |
|---------------------|------------------------|-------------------------------------|----------------|----------------|
| | | L = L ₁ + L ₂ | L ₂ | L ₃ |
| GC5300iW 25 P 23 | – | 21 | 5 | – |
| GC5300iW 20/25 C 31 | | | | |
| GC5300iW 25 P 31 | | | | |
| GC5300iW 20/30 C 23 | – | 15 | 5 | – |

Tab. 26 Circuit d'air et de fumées rigide selon B_{23p}/B_{53p}

Longueurs maximales admises

Horizontale : accessoire Ø 80

Dans le conduit technique : Ø 80

| Type d'appareil | Conduit technique [mm] | Longueurs maximales des tuyaux [m] | | |
|---------------------|------------------------|-------------------------------------|----------------|----------------|
| | | L = L ₁ + L ₂ | L ₂ | L ₃ |
| GC5300iW 25 P 23 | – | 25 | 5 | – |
| GC5300iW 20/25 C 31 | | | | |
| GC5300iW 25 P 31 | | | | |
| GC5300iW 20/30 C 23 | – | 50 | 5 | – |

Tab. 27 Circuit d'air et de fumées rigide selon B_{23p}/B_{53p}

4.12.2 Évacuation des fumées flexible selon B_{53p} dans la gaine technique

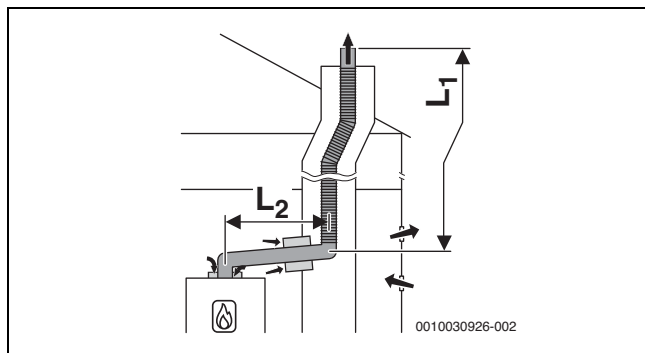

Fig. 20 Evacuation des fumées flexible dans le conduit selon B_{53p} avec alimentation d'air dépendant de l'air ambiant sur l'appareil et pièce de raccordement concentrique entre le local d'installation et le conduit

Longueurs maximales admises

Horizontale : accessoire Ø 60
 Dans le conduit technique : Ø 60

| Type d'appareil | Conduit technique [mm] | Longueurs maximales des tuyaux [m] | | |
|-------------------------------------------------------------|------------------------|-------------------------------------|----------------|----------------|
| | | L = L ₁ + L ₂ | L ₂ | L ₃ |
| GC5300iW 25 P 23 GC5300iW 20/25 C 31 GC5300iW 25 P 31 | - | 8 | 5 | - |
| GC5300iW 20/30 C 23 | - | 7 | 5 | - |

Tab. 28 Circuit d'air et de fumées flexible selon B23p/B53p

Longueurs maximales admises

Horizontale : accessoire Ø 80
 Dans le conduit technique : Ø 80

| Type d'appareil | Conduit technique [mm] | Longueurs maximales des tuyaux [m] | | |
|-------------------------------------------------------------|------------------------|-------------------------------------|----------------|----------------|
| | | L = L ₁ + L ₂ | L ₂ | L ₃ |
| GC5300iW 25 P 23 GC5300iW 20/25 C 31 GC5300iW 25 P 31 | - | 25 | 5 | - |
| GC5300iW 20/30 C 23 | - | 50 | 5 | - |

Tab. 29 Circuit d'air et de fumées rigide selon B23p/B53p

4.13 Raccordement de plusieurs chaudières (pour chaudières avec une puissance maximale jusqu'à 30 kW)

4.13.1 Affectation au groupe d'appareil pour le raccordement de plusieurs foyers

GC5300iW 25 P 23, GC5300iW 25 P 31

GC5300iW 20/25 C 31 fait partie du groupe d'appareils 3.

GC5300iW 20/30 C 23 fait partie du groupe d'appareils 4.



Seuls les appareils appartenant au même groupe peuvent être combinés.

Les longueurs du conduit de fumées maximales indiquées sont des exemples.

Si les caractéristiques du système diffèrent, il est nécessaire d'effectuer des calculs individuels selon EN13384.

4.13.2 Augmenter la puissance minimale (chauffage et eau chaude sanitaire) du générateur de chaleur

En cas de raccordement de plusieurs foyers et pour les cascades (fonctionnement en surpression), la puissance minimale du générateur de chaleur doit être augmentée dans le menu de service (→ tableau 30 page 17 :

| Type de générateur de chaleur | Valeur par défaut % | Valeur augmentée % |
|-------------------------------------------------------------|---------------------|--------------------|
| GC5300iW 20/30 C 23 | 10 | 15 |
| GC5300iW 25 P 31 GC5300iW 20/25 C 31 GC5300iW 25 P 23 | 12 | 18 |

Tab. 30 Valeurs de réglage en cas de raccordement de plusieurs foyers et avec fonctionnement en cascade

4.13.3 Circuit d'air et de fumées selon C_{(10)3x}

| Caractéristiques du système | |
|--------------------------------|--------------------------------------------------------------------------------------------------------------------------------------------------------------------------|
| Système | Raccordement de plusieurs chaudières |
| Appareils raccordés | Puissance de l'appareil ≤ 30 kW Les appareils raccordés doivent appartenir au même groupe. Chaque appareil est équipé d'une sécurité anti-refoulement de fumées. |
| Arrivée de l'air de combustion | Réalisation indépendante de l'air ambiant |
| Conditions de pression | Fonctionnement en surpression |
| Certification | L'appareil est raccordé à un système d'évacuation des fumées existant. Le système d'évacuation des fumées jusqu'au conduit est contrôlé en même temps que l'appareil. |

Tab. 31 C_{(10)3x}

- ▶ Si le raccordement est effectué avec un système d'évacuation des fumées non contrôlé en même temps que l'appareil, tenir compte des normes et règlements locaux spécifiques en vigueur, en particulier pour ce qui concerne les indications relatives aux ouvertures pour l'évacuation des fumées et l'alimentation en air de combustion.
- ▶ Tenir compte des indications fournies par le fabricant de l'installation.
- ▶ Tenir compte des prescriptions relatives à l'homologation générale du système.

Trappes de visite

- ▶ Respecter les normes et prescriptions spécifiques nationales et régionales.

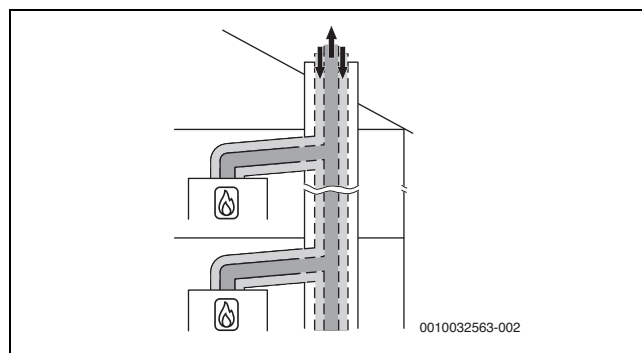

Fig. 21 Raccordement de plusieurs foyers selon C_{(10)3x} avec circuit d'air et de fumées concentrique dans le local d'installation

4.13.4 Circuit d'air et de fumées selon C_{(12)3x}

| Caractéristiques du système | |
|------------------------------------------------------------|--------------------------------------------------------------------------------------------------------------------------------------------------------------------------------------|
| Système | Raccordement de plusieurs chaudières |
| Appareils raccordés | Puissance de l'appareil ≤ 30 kW Les appareils raccordés doivent appartenir au même groupe. Chaque appareil est équipé d'une sécurité anti-refoulement de fumées. |
| Arrivée de l'air de combustion | Réalisation indépendante de l'air ambiant |
| Conditions de pression | Fonctionnement en surpression |
| Ouvertures pour l'évacuation des fumées et l'arrivée d'air | Les orifices pour l'évacuation des fumées et l'arrivée d'air sont dans des plages de pression différentes. |
| Certification | L'appareil est raccordé à un système d'évacuation des fumées existant. Le système d'évacuation des fumées dans le local d'installation est contrôlé en même temps que l'appareil. |

Tab. 32 C_{(12)3x}

- ▶ Si le raccordement est effectué avec un système d'évacuation des fumées non contrôlé en même temps que l'appareil, tenir compte des normes et règlements locaux spécifiques en vigueur, en particulier pour ce qui concerne les indications relatives aux ouvertures pour l'évacuation des fumées et l'alimentation en air de combustion.
- ▶ Tenir compte des indications fournies par le fabricant de l'installation.
- ▶ Tenir compte des prescriptions relatives à l'homologation générale du système.

Trappes de visite

- ▶ Respecter les normes et prescriptions spécifiques nationales et régionales.

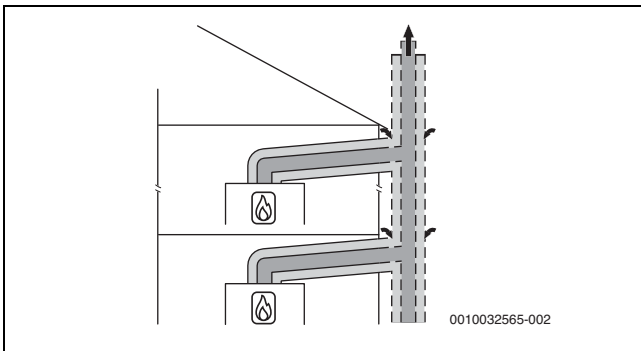
Fig. 22 Raccordement de plusieurs foyers selon C_{(12)3x} avec circuit d'air et de fumées concentrique dans le local d'installation

4.13.5 Circuit d'air et de fumées selon C_{(13)3x}

| Caractéristiques du système | |
|--------------------------------|------------------------------------------------------------------------------------------------------------------------------------------------------------------------|
| Système | Raccordement de plusieurs chaudières |
| Appareils raccordés | Puissance de l'appareil ≤ 30 kW Les appareils raccordés doivent appartenir au même groupe. Chaque appareil est équipé d'une sécurité anti-refoulement de fumées. |
| Arrivée de l'air de combustion | Réalisation indépendante de l'air ambiant |
| Conditions de pression | Fonctionnement en surpression |

| Caractéristiques du système | |
|-------------------------------------|---------------------------------------------------------------------------------------------------------------------|
| Evacuation des fumées/arrivée d'air | Les orifices pour l'évacuation des fumées et l'arrivée d'air sont dans des plages de pression différentes. |
| Certification | La totalité du système d'évacuation des fumées et d'arrivée d'air doit être contrôlée en même temps que l'appareil. |

Tab. 33 C_{(13)3x}

Trappes de visite

- ▶ Respecter les normes et prescriptions spécifiques nationales et régionales.

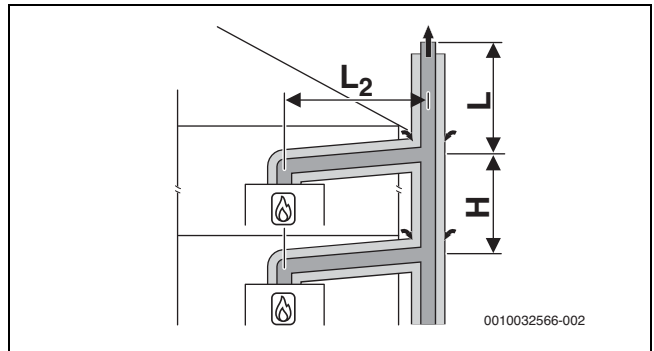
Fig. 23 Raccordement de plusieurs foyers selon C_{(13)3x} avec circuit d'air et de fumées concentrique sur le mur extérieur et dans le local d'installation

$$[L_2] \leq 1,4 \text{ m}$$

$$[H] \leq 3,5 \text{ m}$$

Cinq appareils

Dans le local d'installation : circuit d'air et de fumées Ø 80/125 mm

Sur le mur extérieur : circuit d'air et de fumées Ø 110/160 mm

| Appareils | Longueur L [m] pour les groupes 1 à 5 | | | | |
|-----------|---------------------------------------|----|----|----|---|
| | 1 | 2 | 3 | 4 | 5 |
| 2 | 10 | 10 | 10 | 10 | – |
| 3 | 10 | 10 | 10 | 10 | – |
| 4 | 10 | 10 | 10 | 2 | – |
| 5 | 10 | 7 | 1 | – | – |

Tab. 34 Longueur maximale L au-dessus de l'appareil le plus élevé

4.13.6 Circuit d'air et de fumées selon C_{(14)3x}

| Caractéristiques du système | |
|--------------------------------|--------------------------------------------------------------------------------------------------------------------------------------------------------------|
| Système | Raccordement de plusieurs chaudières |
| Appareils raccordés | Puissance de l'appareil ≤ 30 kW Les appareils raccordés doivent appartenir au même groupe. Chaque appareil est équipé d'une sécurité anti-refoulement. |
| Arrivée de l'air de combustion | Réalisation indépendante de l'air ambiant par le conduit |
| Conditions de pression | Fonctionnement en surpression |

| Caractéristiques du système | |
|-------------------------------------|-------------------------------------------------------------------------------------------------------------------------------------------------------------------------------------------------------------------------|
| Evacuation des fumées/arrivée d'air | Les ouvertures pour l'évacuation des fumées et l'arrivée d'air sont dans la même zone de pression et doivent être placées à l'intérieur d'un carré : ≤puissance 70 kW : 50 × 50cm ≥puissance 70 kW : 100 × 100 cm |
| Certification | La totalité du système d'évacuation des fumées et d'arrivée d'air doit être contrôlée en même temps que l'appareil. |

Tab. 35 C_{(14)3(x)}

Trappes de visite

- ▶ Respecter les normes et prescriptions spécifiques nationales et régionales.

| Mesures en cas d'utilisation d'un conduit existant | |
|----------------------------------------------------|-----------------------------------------------------------------------------------------------------------------------------------------------------------------------------------------------------------------------------------------------|
| Nettoyage mécanique | Nécessaire |
| Verrouillage de la surface | Si l'installation est utilisée comme système d'évacuation des fumées pour le fioul ou un combustible solide, la surface doit être scellée afin d'éviter les émanations de résidus de la maçonnerie (par ex. soufre) dans l'air de combustion. |

Tab. 36 C_{(14)3x}

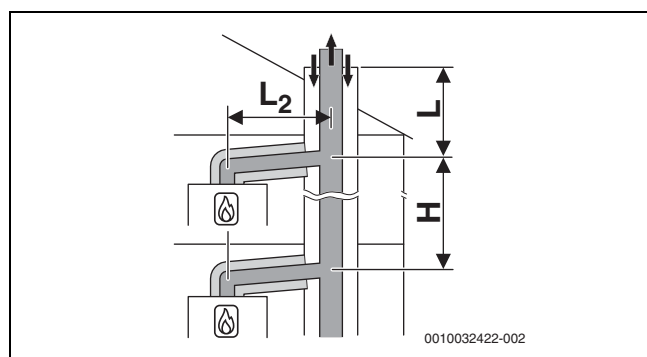

Fig. 24 Raccordement de plusieurs foyers selon C_{(14)3x} avec évacuation des fumées rigide collective et circuit d'air et de fumées concentrique dans le local d'installation

- [L₂] ≤ 1,4 m
- [H] 0–3,5 m

Cinq appareils

Dans le local d'installation : circuit d'air et de fumées Ø 80/125 mm
 Dans le conduit : évacuation des fumées rigide Ø 110 mm

| Appareils | Conduit [mm] | Longueur L [m] pour les groupes 1 à 5 | | | | |
|-----------|----------------------|---------------------------------------|----|----|----|---|
| | | 1 | 2 | 3 | 4 | 5 |
| 2 | □ 140 × 200 ○ 185 | 10 | 10 | 10 | 10 | – |
| 3 | □ 140 × 200 ○ 185 | 10 | 10 | 10 | 10 | – |
| 4 | □ 140 × 200 ○ 185 | 10 | 6 | 10 | 2 | – |
| 5 | □ 140 × 200 ○ 185 | 10 | – | – | – | – |
| 2 | □ 200 × 200 ○ 225 | 10 | 10 | 10 | 10 | – |
| 3 | □ 200 × 200 ○ 225 | 10 | 10 | 10 | 10 | – |

| Appareils | Conduit [mm] | Longueur L [m] pour les groupes 1 à 5 | | | | |
|-----------|----------------------|---------------------------------------|----|----|---|---|
| | | 1 | 2 | 3 | 4 | 5 |
| 4 | □ 200 × 200 ○ 225 | 10 | 10 | 10 | 2 | – |
| 5 | □ 200 × 200 ○ 225 | 10 | 3 | – | – | – |

Tab. 37 Longueur maximale L au-dessus de l'appareil le plus élevé

Huit appareils

Dans le local d'installation : circuit d'air et de fumées Ø 80/125 mm
 Dans la gaine technique : évacuation des fumées rigide Ø 125 mm

| Appareils | Gaine technique [mm] | L [m] pour groupes 1 à 5 | | | | |
|-----------|----------------------|--------------------------|----|----|----|---|
| | | 1 | 2 | 3 | 4 | 5 |
| 3 | □ 200 × 200 ○ 225 | 10 | 10 | 10 | 10 | – |
| 4 | □ 200 × 200 ○ 225 | 10 | 10 | 10 | 10 | – |
| 5 | □ 200 × 200 ○ 225 | 10 | 10 | 10 | – | – |
| 6 | □ 200 × 200 ○ 225 | 10 | 4 | – | – | – |
| 7 | □ 200 × 200 ○ 225 | 10 | – | – | – | – |
| 8 | □ 200 × 200 ○ 225 | 6 | – | – | – | – |
| 3 | □ 225 × 225 ○ 250 | 10 | 10 | 10 | 10 | – |
| 4 | □ 225 × 225 ○ 250 | 10 | 10 | 10 | 10 | – |
| 5 | □ 225 × 225 ○ 250 | 10 | 10 | 10 | 7 | – |
| 6 | □ 225 × 225 ○ 250 | 10 | 7 | 3 | – | – |
| 7 | □ 225 × 225 ○ 250 | 10 | – | – | – | – |
| 8 | □ 225 × 225 ○ 250 | 7 | – | – | – | – |

Tab. 38 Longueur maximale L au-dessus de l'appareil le plus élevé

Dix appareils

Dans le local d'installation : circuit d'air et de fumées Ø 80/125 mm
 Dans la gaine technique : évacuation des fumées rigide Ø 160 mm

| Appareils | Gaine technique [mm] | L [m] pour groupes 1 à 5 | | | | |
|-----------|----------------------|--------------------------|----|----|----|---|
| | | 1 | 2 | 3 | 4 | 5 |
| 3 | □ 225 × 225 ○ 250 | 10 | 10 | 10 | 10 | – |
| 4 | □ 225 × 225 ○ 250 | 10 | 10 | 10 | 10 | – |
| 5 | □ 225 × 225 ○ 250 | 10 | 10 | 10 | 10 | – |
| 6 | □ 225 × 225 ○ 250 | 10 | 10 | 10 | 10 | – |
| 7 | □ 225 × 225 ○ 250 | 10 | 10 | 9 | 5 | – |
| 8 | □ 225 × 225 ○ 250 | 10 | 6 | 3 | – | – |
| 9 | □ 225 × 225 ○ 250 | 10 | – | – | – | – |

| Appareils | Gaine technique [mm] | L [m] pour groupes 1 à 5 | | | | |
|-----------|----------------------|--------------------------|----|----|----|---|
| | | 1 | 2 | 3 | 4 | 5 |
| 10 | □ 225 × 225 ○ 250 | 10 | - | - | - | - |
| 3 | □ 250 × 250 ○ 285 | 10 | 10 | 10 | 10 | - |
| 4 | □ 250 × 250 ○ 285 | 10 | 10 | 10 | 10 | - |
| 5 | □ 250 × 250 ○ 285 | 10 | 10 | 10 | 10 | - |
| 6 | □ 250 × 250 ○ 285 | 10 | 10 | 10 | 10 | - |
| 7 | □ 250 × 250 ○ 285 | 10 | 10 | 10 | 10 | - |
| 8 | □ 250 × 250 ○ 285 | 10 | 10 | 10 | 6 | - |
| 9 | □ 250 × 250 ○ 285 | 10 | 9 | 6 | 2 | - |
| 10 | □ 250 × 250 ○ 285 | 10 | 3 | - | - | - |

Tab. 39 Longueur maximale L au-dessus de l'appareil le plus élevé

Dix appareils

Dans le local d'installation : circuit d'air et de fumées Ø 80/125 mm

Dans la gaine technique : évacuation des fumées rigide Ø 200 mm

| Appareils | Gaine technique [mm] | L [m] pour groupes 1 à 5 | | | | |
|-----------|----------------------|--------------------------|----|----|----|---|
| | | 1 | 2 | 3 | 4 | 5 |
| 3 | □ 250 × 250 ○ 285 | 10 | 10 | 10 | 10 | - |
| 4 | □ 250 × 250 ○ 285 | 10 | 10 | 10 | 10 | - |
| 5 | □ 250 × 250 ○ 285 | 10 | 10 | 10 | 10 | - |
| 6 | □ 250 × 250 ○ 285 | 10 | 10 | 10 | 10 | - |
| 7 | □ 250 × 250 ○ 285 | 10 | 10 | 10 | 10 | - |
| 8 | □ 250 × 250 ○ 285 | 10 | 10 | 10 | 6 | - |
| 9 | □ 250 × 250 ○ 285 | 10 | 7 | 2 | - | - |
| 10 | □ 250 × 250 ○ 285 | 10 | 2 | - | - | - |
| 3 | □ 300 × 300 ○ 350 | 10 | 10 | 10 | 10 | - |
| 4 | □ 300 × 300 ○ 350 | 10 | 10 | 10 | 10 | - |
| 5 | □ 300 × 300 ○ 350 | 10 | 10 | 10 | 10 | - |
| 6 | □ 300 × 300 ○ 350 | 10 | 10 | 10 | 10 | - |
| 7 | □ 300 × 300 ○ 350 | 10 | 10 | 10 | 10 | - |
| 8 | □ 300 × 300 ○ 350 | 10 | 10 | 10 | 10 | - |
| 9 | □ 300 × 300 ○ 350 | 10 | 10 | 10 | 10 | - |
| 10 | □ 300 × 300 ○ 350 | 10 | 10 | 10 | 10 | - |

Tab. 40 Longueur maximale L au-dessus de l'appareil le plus élevé

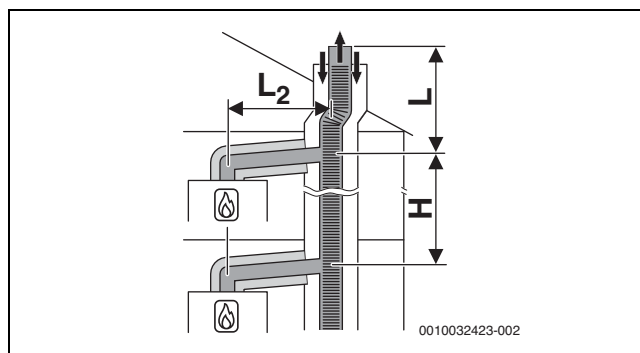
Fig. 25 Raccordement de plusieurs foyers selon C₍₁₄₎3x avec évacuation des fumées flexible collective et circuit d'air et de fumées concentrique dans le local d'installation[L₂] ≤ 1,4 m

[H] 0-3,5 m

Cinq appareils

Dans le local d'installation : circuit d'air et de fumées Ø 80/125 mm

Dans le conduit : évacuation des fumées flexible Ø 110 mm

| Appareils | Conduit [mm] | Longueur L [m] pour les groupes 1 à 5 | | | | |
|-----------|----------------------|---------------------------------------|----|----|----|---|
| | | 1 | 2 | 3 | 4 | 5 |
| 2 | □ 140 × 200 ○ 185 | 10 | 10 | 10 | 10 | - |
| 3 | □ 140 × 200 ○ 185 | 10 | 10 | 10 | 6 | - |
| 4 | □ 140 × 200 ○ 185 | 10 | 3 | 4 | - | - |
| 5 | □ 140 × 200 ○ 185 | 8 | - | - | - | - |
| 2 | □ 200 × 200 ○ 225 | 10 | 10 | 10 | 10 | - |
| 3 | □ 200 × 200 ○ 225 | 10 | 10 | 10 | 6 | - |
| 4 | □ 200 × 200 ○ 225 | 10 | 6 | 4 | - | - |
| 5 | □ 200 × 200 ○ 225 | 10 | - | - | - | - |

Tab. 41 Longueur maximale L au-dessus de l'appareil le plus élevé

4.14 Cascade**Détecteur de CO pour l'arrêt d'urgence de la cascade**

Pour les cascades, un détecteur de CO avec contact sans potentiel, qui alerte en cas de sortie de CO et qui arrête l'installation de chauffage, est nécessaire.

- ▶ Respecter la notice d'installation du détecteur de CO.
- ▶ Raccorder le détecteur de CO au module cascade (→ notice d'installation du module cascade).
- ▶ En cas d'utilisation de produits d'autres fabricants pour réguler la cascade : respecter les indications du fabricant pour raccorder un détecteur de CO.

4.14.1 Affectation au groupe d'appareil pour la cascade

GC5300iW 25 P 23, GC5300iW 25 P 31

, GC5300iW 20/25 C 31 appartient au groupe d'appareils 3.

GC5300iW 20/30 C 23 appartient au groupe d'appareils 4.



Seuls les appareils appartenant au même groupe peuvent être combinés.

Les longueurs du conduit de fumées maximales indiquées sont des exemples.

Si les caractéristiques du système diffèrent, il est nécessaire d'effectuer des calculs individuels selon EN13384.

4.14.2 Augmenter la puissance minimale (chauffage et eau chaude sanitaire) du générateur de chaleur

En cas de raccordement de plusieurs foyers et pour les cascades (fonctionnement en surpression), la puissance minimale du générateur de chaleur doit être augmentée dans le menu de service (→ tableau 42 page 21 :

| Type de générateur de chaleur | Valeur par défaut % | Valeur augmentée % |
|-------------------------------|---------------------|--------------------|
| GC5300iW 20/30 C 23 | 10 | 15 |
| GC5300iW 25 P 23 | 12 | 18 |
| GC5300iW 25 P 31 | | |
| GC5300iW 20/25 C 31 | | |

Tab. 42 Valeurs de réglage en cas de raccordement de plusieurs foyers et avec fonctionnement en cascade

4.14.3 Evacuation des fumées selon B_{23p}/B_{53p}

| Caractéristiques du système | |
|--------------------------------|----------------------------------------------------------------------------------------------------------|
| Arrivée de l'air de combustion | Dépend de l'air ambiant sur le générateur de chaleur |
| Conditions de pression | Fonctionnement en surpression |
| Certification | La totalité du système d'évacuation des fumées est contrôlée en même temps que le générateur de chaleur. |

Tab. 43 B_{53p}

Trappes de visite

- ▶ Respecter les normes et prescriptions spécifiques nationales et régionales.

| Mesures avec une gaine technique existante | |
|---------------------------------------------------------|-------------------------------------------------------------------------------------------------------------------------------------------------------------------------------------------------------------------------------------------------------------------------------------------------------------------------------------|
| Ouverture vers l'air libre dans le local d'installation | Nécessaire avec une puissance totale ≤ 50 kW : une ouverture de 150 cm ² > 50 kW : une ouverture de 450 cm ² |
| Ventilation | La gaine technique doit être ventilée sur toute la hauteur. L'ouverture à l'entrée de la ventilation doit être placée dans le local d'installation à proximité de l'évacuation des fumées. La dimension de l'ouverture à l'entrée doit au moins correspondre à la surface de ventilation requise et couverte d'une grille d'air. |

Tab. 44 B_{53p} Cascade

Evacuation des fumées rigide selon B_{23p}/B_{53p} dans le conduit

Trois appareils

Dérivations vers les appareils Ø 80 mm

Dans le local d'installation : évacuation des fumées Ø 110 mm

Dans le conduit : évacuation des fumées rigide Ø 80 mm

| Appareils | Longueur totale maximale L ₁ [m] pour les groupes 1 à 7 | | | | | | |
|-----------|--------------------------------------------------------------------|----|----|---|---|---|---|
| | 1 | 2 | 3 | 4 | 5 | 6 | 7 |
| 2 | 45 | 21 | 23 | 9 | 7 | 6 | - |
| 3 | 15 | 4 | - | - | - | - | - |

Tab. 45 Evacuation des fumées B_{53p}

Cinq appareils

Dérivations vers les appareils Ø 80 mm

Dans le local d'installation : évacuation des fumées Ø 110 mm

Dans la gaine technique : évacuation des fumées rigide Ø 110 mm

| Appareils | Longueur totale maximale L ₁ [m] pour les groupes 1 à 7 | | | | | | |
|-----------|--------------------------------------------------------------------|----|----|----|----|----|----|
| | 1 | 2 | 3 | 4 | 5 | 6 | 7 |
| 2 | 45 | 45 | 45 | 45 | 45 | 45 | 32 |
| 3 | 45 | 41 | 29 | 13 | 5 | - | - |
| 4 | 33 | 12 | - | - | - | - | - |
| 5 | 10 | - | - | - | - | - | - |

Tab. 46 Evacuation des fumées B_{53p}

Sept appareils

Dérivations vers les appareils Ø 80 mm

Dans le local d'installation : évacuation des fumées Ø 125 mm

Dans la gaine technique : évacuation des fumées rigide Ø 125 mm

| Appareils | Longueur totale maximale L ₁ [m] pour les groupes 1 à 7 | | | | | | |
|-----------|--------------------------------------------------------------------|----|----|----|----|----|----|
| | 1 | 2 | 3 | 4 | 5 | 6 | 7 |
| 2 | - | - | - | - | - | - | 45 |
| 3 | - | 45 | 45 | 43 | 31 | 23 | 4 |
| 4 | 45 | 41 | 24 | 11 | 6 | - | - |
| 5 | 43 | 15 | - | - | - | - | - |
| 6 | 18 | - | - | - | - | - | - |
| 7 | 2 | - | - | - | - | - | - |

Tab. 47 Evacuation des fumées B_{53p}

Huit appareils

Dérivations vers les appareils Ø 80 mm

Dans le local d'installation : évacuation des fumées Ø 160 mm

Dans la gaine technique : évacuation des fumées rigide Ø 160 mm

| Appareils | Longueur totale maximale L ₁ [m] pour les groupes 1 à 7 | | | | | | |
|-----------|--------------------------------------------------------------------|----|----|----|----|----|----|
| | 1 | 2 | 3 | 4 | 5 | 6 | 7 |
| 3 | - | - | - | 45 | 45 | 45 | 45 |
| 4 | - | 45 | 45 | 45 | 45 | 45 | 22 |
| 5 | 45 | 45 | 45 | 42 | 25 | 13 | - |
| 6 | 45 | 45 | 45 | 11 | - | - | - |
| 7 | 45 | 36 | - | - | - | - | - |
| 8 | 45 | 16 | - | - | - | - | - |

Tab. 48 Evacuation des fumées B_{53p}

Huit appareils

Dérivations vers les appareils Ø 80 mm

Dans le local d'installation : évacuation des fumées Ø 200 mm

Dans la gaine technique : évacuation des fumées rigide Ø 200 mm

| Appareils | Longueur totale maximale L ₁ [m] pour les groupes 1 à 7 | | | | | | |
|-----------|--------------------------------------------------------------------|----|----|----|----|----|----|
| | 1 | 2 | 3 | 4 | 5 | 6 | 7 |
| 4 | - | - | - | - | - | - | 45 |
| 5 | - | - | - | 45 | 45 | 45 | 45 |
| 6 | - | - | - | 45 | 45 | 45 | 45 |
| 7 | - | 45 | 45 | 45 | 45 | 41 | 31 |
| 8 | - | 45 | 45 | 45 | 25 | - | - |

Tab. 49 Evacuation des fumées B_{53p}

4.14.4 Circuit d'air et de fumées selon C_{93x}

| Caractéristiques du système | |
|--------------------------------------------|-------------------------------------------------------------------------------------------------------------------------------------------------------------------------------------------------------------------------------|
| Arrivée de l'air de combustion | Réalisation indépendante de l'air ambiant par le conduit |
| Sortie/échappement de fumées/arrivée d'air | Les ouvertures pour la sortie des fumées et l'entrée d'air sont dans la même zone de pression et doivent être placées à l'intérieur d'un carré : puissance ≤ puissance 70 kW : 50 × 50 cm ≥ puissance 70 kW : 100 × 100 cm |
| Certification | La totalité du système d'évacuation des fumées et d'arrivée d'air est contrôlée en même temps que le générateur de chaleur. |

Tab. 50 C_{93x}

Trappes de visite

- ▶ Respecter les normes et prescriptions spécifiques nationales et régionales.

Evacuation des fumées rigide selon C_{93x} dans le conduit

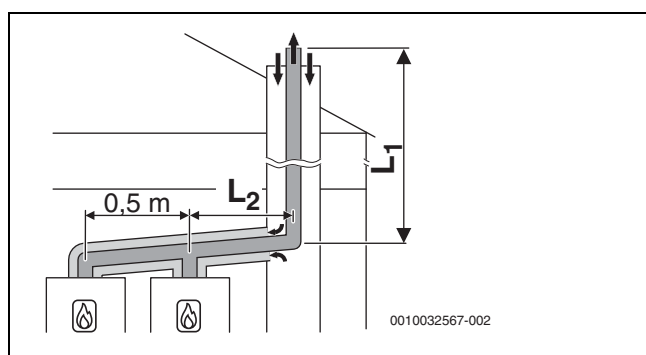

Fig. 26 Cascade avec 2 appareils :
Evacuation des fumées rigide selon C_{93x} dans la gaine technique et circuit d'air et de fumées concentrique dans le local d'installation

$$[L_2] \leq 3,0 \text{ m}$$

Quatre appareils

Dérivations vers les appareils Ø 80/125 mm

Dans le local d'installation : circuit d'air et de fumées Ø 110/160 mm

Dans la gaine technique : évacuation des fumées rigide Ø 110 mm

| Appareils | Conduit [mm] | Longueur totale maximale L ₁ [m] pour les groupes 1 à 7 | | | | | | |
|-----------|--------------|--------------------------------------------------------------------|----|----|----|----|----|---|
| | | 1 | 2 | 3 | 4 | 5 | 6 | 7 |
| 2 | □ 160 × 160 | 45 | 27 | 45 | 35 | 12 | 17 | 3 |
| 3 | ○ 180 | 31 | 8 | 14 | 5 | – | – | – |
| 4 | | 15 | – | – | – | – | – | – |

Tab. 51 Evacuation des fumées C_{93x}

Quatre appareils

Dérivations vers les appareils Ø 80/125 mm

Dans le local d'installation : circuit d'air et de fumées Ø 110/160 mm

Dans la gaine technique : évacuation des fumées rigide Ø 125 mm

| Appareils | Conduit [mm] | Longueur totale maximale L ₁ [m] pour les groupes 1 à 7 | | | | | | |
|-----------|--------------|--------------------------------------------------------------------|----|----|----|----|----|----|
| | | 1 | 2 | 3 | 4 | 5 | 6 | 7 |
| 2 | □ 180 × 180 | – | 41 | – | 45 | 24 | 35 | 12 |
| 3 | ○ 200 | 45 | 17 | 30 | 21 | – | – | – |
| 4 | | 27 | – | 10 | – | – | – | – |

Tab. 52 Evacuation des fumées C_{93x}

5 Conditions pour l'installation

5.1 Remarques générales

- ▶ Respecter l'ensemble des règlements nationaux et régionaux ainsi que des règles et directives techniques applicables.
- ▶ Recueillir toutes les autorisations requises (fournisseurs de gaz, etc.).
- ▶ Respecter les exigences de l'administration compétente en matière de construction, par ex. en cas d'utilisation d'un dispositif de neutralisation des condensats (accessoire).
- ▶ Transformer des installations de chauffage ouvertes dans les systèmes fermés.
- ▶ Ne pas utiliser d'éléments de chauffage et de conduites galvanisés.

5.2 Exigences requises pour le local d'installation



Danger de mort dû au risque d'explosion !

Une teneur élevée et permanente en ammoniac peut entraîner une corrosion sous contrainte sur les pièces en laiton (par ex. robinets gaz, écrous-raccords). Il y a donc un risque d'explosion due à une fuite de gaz.

- ▶ Ne pas utiliser des appareils à gaz dans les pièces où la concentration en ammoniac est élevée et permanente (par ex. étables ou locaux de stockage d'engrais).
- ▶ Si le contact avec de l'ammoniac est inévitable : s'assurer qu'aucun élément en laiton n'a été monté.

Température de surface

La température maximale de la surface de l'appareil est inférieure à 85 °C. Il n'est donc pas nécessaire de prendre des mesures de protection particulières pour les matériaux et meubles encastrés combustibles. En cas de divergence, respecter les prescriptions nationales applicables en la matière.

Structure murale

Le mur utilisé pour l'installation de l'appareil doit être porteur et l'appareil doit pouvoir y reposer sur toute la surface.

Volumes de protection dans le local humide



Respecter les règlements nationaux et régionaux actuels ainsi que les règles et directives techniques. Ces dernières peuvent contenir des exigences supplémentaires ou divergentes pour les installations dans des locaux humides.

- ▶ N'installer pas d'interrupteurs, de prises de courant ou d'appareils avec raccordement au réseau électrique dans le volume de protection.
- ▶ Raccorder l'appareil à un disjoncteur différentiel.
- ▶ N'utiliser que des appareils de régulation avec un indice de protection IP approprié.

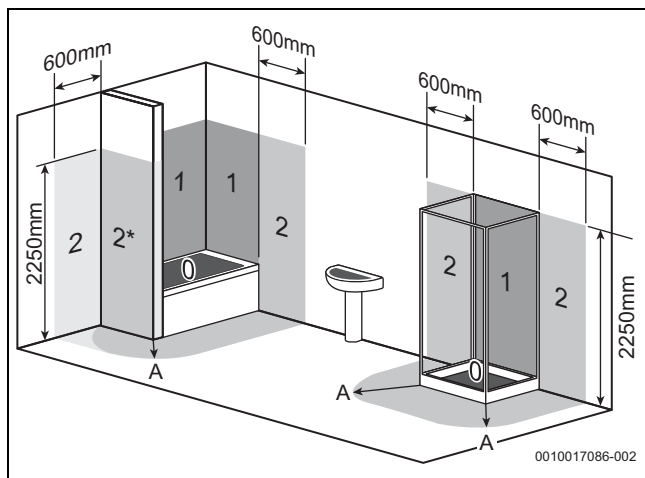

Fig. 27 Volumes de protection (exemple)

- [0] Périphérie de protection 0
- [1] Périphérie de protection 1
- [2] Périphérie de protection 2
- [2*] Sans paroi frontale, le volume de protection 2 d'une largeur de 600 mm s'applique.
- [A] Rayon de 600 mm autour de la baignoire ou de la douche

5.3 Chauffage

Chauffages par gravité

- ▶ Raccorder l'appareil via la bouteille de mélange hydraulique avec le décanteur de boues au réseau de tuyaux existant.

Chauffages au sol

- ▶ Respecter les températures de départ autorisées pour les chauffages par le sol et raccorder un thermostat le cas échéant.
- ▶ Si vous utilisez des conduites synthétiques, choisir des tuyaux étanches à l'oxygène ou une séparation du système par un échangeur thermique.

5.4 Eau de remplissage et d'appoint

Qualité de l'eau de chauffage

La qualité de l'eau de remplissage et d'appoint est un facteur essentiel pour l'amélioration du rendement, la sécurité de fonctionnement, la durée de vie et le bon fonctionnement d'une installation de chauffage.

AVIS

Echangeur thermique endommagé et dysfonctionnement sur le générateur de chaleur ou l'alimentation en eau chaude en raison d'additifs pour l'eau, le produit antigel et l'eau de chauffage non conformes !

De l'eau inappropriée ou encrassée peut former des boues, de la corrosion ou du tartre. Des additifs pour le produit antigel ou l'eau de chauffage (inhibiteurs ou produits anti-rouille) non conformes peuvent entraîner une détérioration du générateur de chaleur et de l'installation de chauffage.

- ▶ Rincer l'installation de chauffage avant de la remplir.
- ▶ Remplir l'installation de chauffage uniquement avec de l'eau potable.
- ▶ Ne pas utiliser d'eau provenant d'un puits ou de la nappe souterraine.
- ▶ Traiter l'eau de remplissage et d'appoint conformément aux indications du paragraphe suivant.
- ▶ N'utiliser que les produits antigels que nous avons autorisés.
- ▶ N'utiliser d'additifs pour l'eau de chauffage, par exemple produit anti-rouille, que si le fabricant de l'additif pour l'eau de chauffage fournit un certificat stipulant que le produit convient au générateur de chaleur en aluminium et à tous les autres matériaux présents dans l'installation de chauffage.

- ▶ N'utiliser le produit antigel et l'additif pour l'eau de chauffage que conformément aux indications du fabricant respectif, concernant la concentration minimale par exemple.
- ▶ Respecter les indications du fabricant du produit antigel et de l'additif pour l'eau de chauffage concernant les mesures correctives et les contrôles réguliers.

Mesures à prendre si l'eau est calcaire

Pour prévenir les pannes dues au calcaire ainsi que les interventions SAV qui en découlent :

| Plage de dureté de l'eau | Mesure |
|--------------------------------------|------------------------------------------------------------------|
| ≥ 15 °dH/25 °f/ 2,5 mmol/l (dure) | ▶ Régler la température d'eau chaude sanitaire à moins de 55 °C. |
| ≥ 21 °dH/37 °f/ 3,7 mmol/l (dure) | Nous recommandons : ▶ Mettre en place un traitement d'eau. |

Tab. 53 Mesures à prendre si l'eau est calcaire

6 Installation

6.1 Consignes de sécurité pour l'installation

⚠ Danger de mort dû au risque d'explosion !

L'échappement de gaz peut provoquer une explosion.

- ▶ Avant d'effectuer des travaux sur des conduites de gaz : fermer le robinet de gaz.
- ▶ Remplacer les joints usés par de nouveaux joints.
- ▶ Après des opérations sur des conduites de gaz : effectuer un contrôle d'étanchéité.

⚠ Danger de mort par intoxication !

La fuite de fumées peut provoquer des intoxications.

- ▶ Effectuer un contrôle d'étanchéité après avoir travaillé sur les pièces d'évacuation des fumées.

⚠ Tenir compte du couple de serrage !

| | | | |
|--|--|--------|----------------|
| | | G 1/2" | Nm 20 (+10/-0) |
| | | G 3/4" | Nm 30 (+10/-0) |
| | | G 1" | Nm 40 (+20/-0) |

Tab. 54 Couples de serrage standard

Les autres couples de serrage sont précisés au cas par cas.

6.2 Contrôler la taille du vase d'expansion

Le diagramme suivant permet d'évaluer approximativement si le vase d'expansion installé est suffisant ou si un vase d'expansion supplémentaire est nécessaire (pas pour le chauffage par le sol).

Les données principales suivantes ont été prises en considération pour les courbes caractéristiques indiquées :

- 1 % de la réserve d'eau dans le vase d'expansion ou 20 % du volume nominal dans le vase d'expansion
- Différence de pression de la soupape de sécurité en marche de 0,5 bar
- La pression admissible du vase d'expansion correspond à la hauteur statique de l'installation au-dessus de l'appareil de chauffage.
- Pression de service maximale : 3 bars

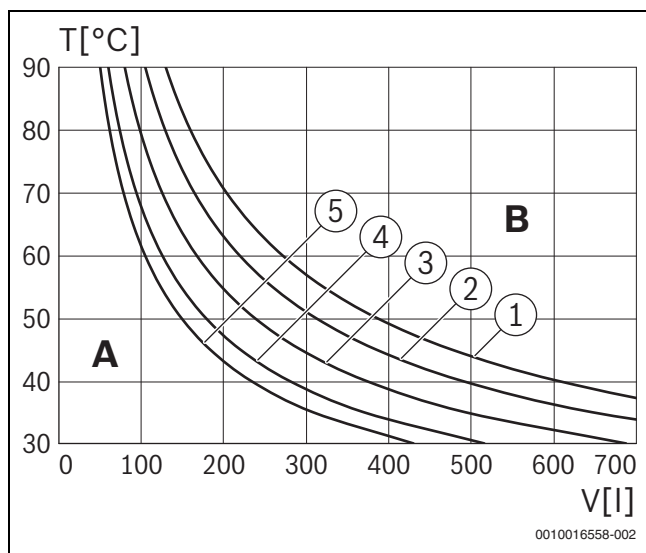

Fig. 28 Courbes caractéristiques du vase d'expansion

- [1] Pression admissible 0,5 bars
- [2] Pression admissible 0,75 bars
- [3] Pression admissible 1,0 bar (réglage de base)
- [4] Pression admissible 1,2 bars
- [5] Pression admissible 1,3 bars

- A Plaque de travail du vase d'expansion
- B Vase d'expansion supplémentaire nécessaire
- T Température de départ
- V Volume de l'installation en litres

- ▶ Dans la plage limite: calculer la taille exacte du vase conformément aux prescriptions spécifiques locales.
- ▶ Si le point d'intersection se trouve à droite de la courbe : installer un vase d'expansion supplémentaire.

6.3 Montage

6.3.1 Préparation du montage de l'appareil

AVIS

Domages matériels dus à un montage incorrect !

Un montage incorrect peut provoquer la chute de la paroi de l'appareil.

- ▶ Monter l'appareil uniquement sur une paroi rigide fixe. Cette paroi doit pouvoir supporter le poids de l'appareil et être au moins aussi grande que la surface de l'appareil.
- ▶ N'utiliser que des vis et chevilles adaptées au type de paroi et au poids de l'appareil.



Pour faciliter le montage des conduites, nous recommandons d'utiliser une plaque de montage pour le raccordement. Des informations complémentaires sur cet accessoire sont disponibles dans notre catalogue général.

- ▶ Retirer l'emballage en tenant compte des instructions mentionnées.
- ▶ S'assurer que le type de gaz correspond au type de gaz inscrit sur la plaque signalétique de l'appareil.
- ▶ S'assurer que le pays de destination inscrit sur la plaque signalétique correspond au lieu d'installation.
- ▶ Fixer le gabarit de montage (si disponible) sur la paroi.
- ▶ Vérifier si les vis et chevilles fournies avec l'appareil peuvent être utilisées.
- ▶ Réaliser des trous adaptés aux chevilles et vis choisies.

- ▶ Fixer le rail de fixation à la paroi à l'aide des vis et chevilles disponibles (contenu de livraison).
- ▶ Montage de la plaque de montage pour le raccordement.
- ▶ Monter les tubes avec les joints sur la plaque de montage pour le raccordement.

6.3.2 Montage de l'appareil

Retirer les habillages (→ emballage)

- ▶ Retirer le support de verrouillage.

Retirer la mousse de support du vase d'expansion

- ▶ Tirer vers la droite pour retirer la mousse de support.
- ▶ Éliminer la mousse retirée.

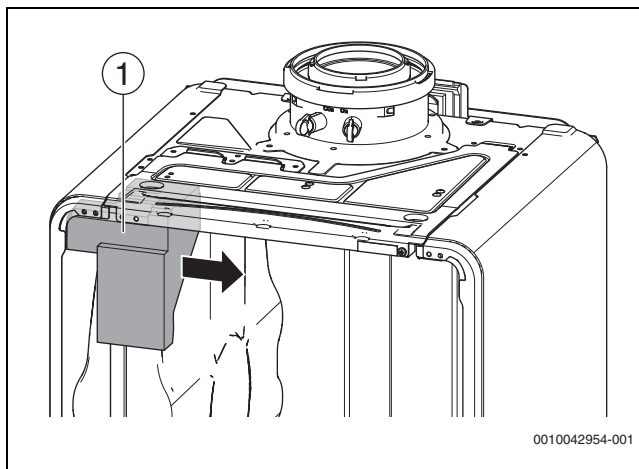

Fig. 29 Retirer la mousse de support

- [1] Mousse

Suspendre l'appareil

- ▶ Poser les joints sur les raccords des tuyaux.
- ▶ Suspendre l'appareil.
- ▶ Déverrouiller et retirer le siphon de condensats (→ fig. 61, page 43).
- ▶ Vérifier la position des joints sur les raccords des tuyaux.
- ▶ Serrer à fond les écrous-raccords des raccordements de tubes.

6.4 Raccordements hydrauliques

Préparation du réseau de tuyauterie

L'appareil peut être endommagé par des résidus se trouvant dans la tuyauterie.

- ▶ Rincer le réseau de tuyauterie avant le raccordement.

Montage du tube sur la soupape de sécurité chauffage

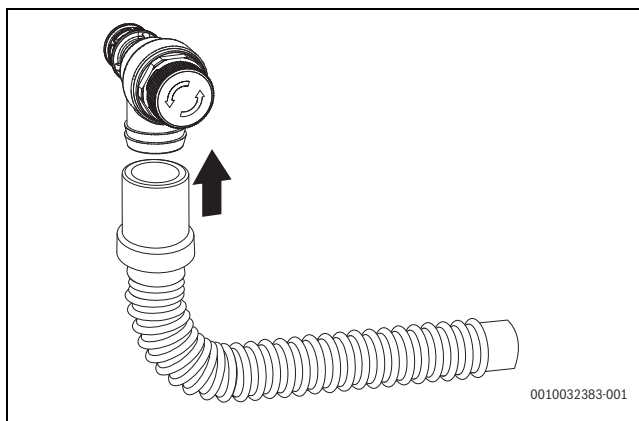

Fig. 30 Montage du tube sur la soupape de sécurité (chauffage)

Réalisation de l'écoulement des condensats

- ▶ Mettre le tube de l'écoulement des condensats dans la plaque de montage pour le raccordement.
- ▶ Mettre le tuyau des condensats sur le raccord.

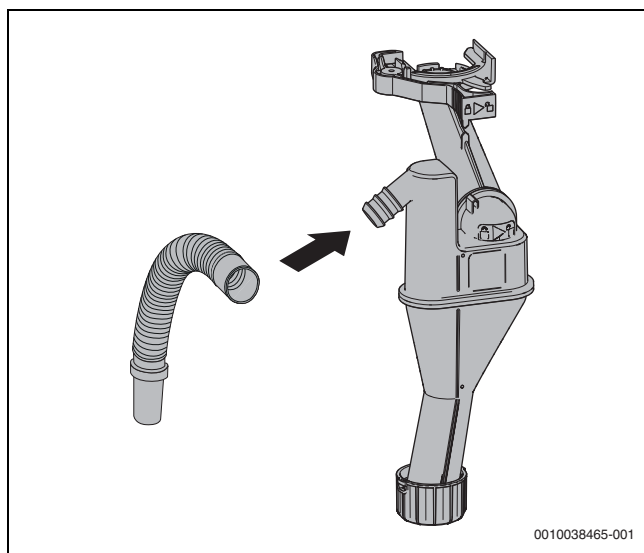

Fig. 31 Mettre l'évacuation des condensats sur le raccord

Remplir le siphon de condensats

! DANGER

Danger de mort par intoxication !

Si le siphon des condensats n'est pas rempli, des fumées toxiques peuvent s'échapper.

- ▶ Remplir le siphon des condensats avec env. 250 ml d'eau.

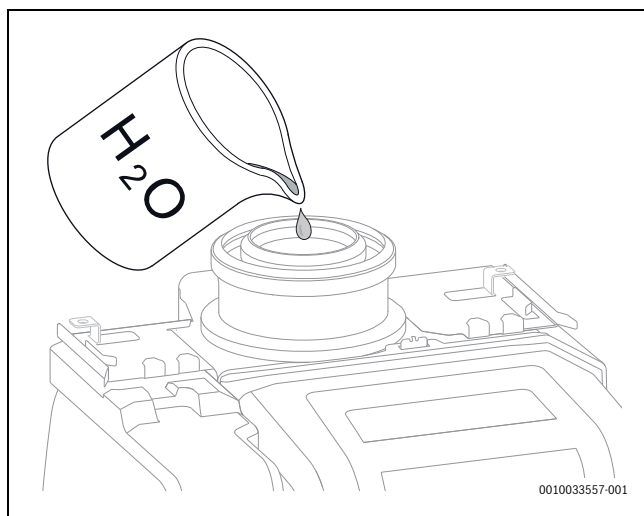

Fig. 32 Remplir le siphon des condensats avec de l'eau

6.5 Raccorder les accessoires de fumisterie

- ▶ Respecter pour cela la notice d'installation des accessoires de fumisterie.

- ▶ Raccorder les accessoires de fumisterie [1].

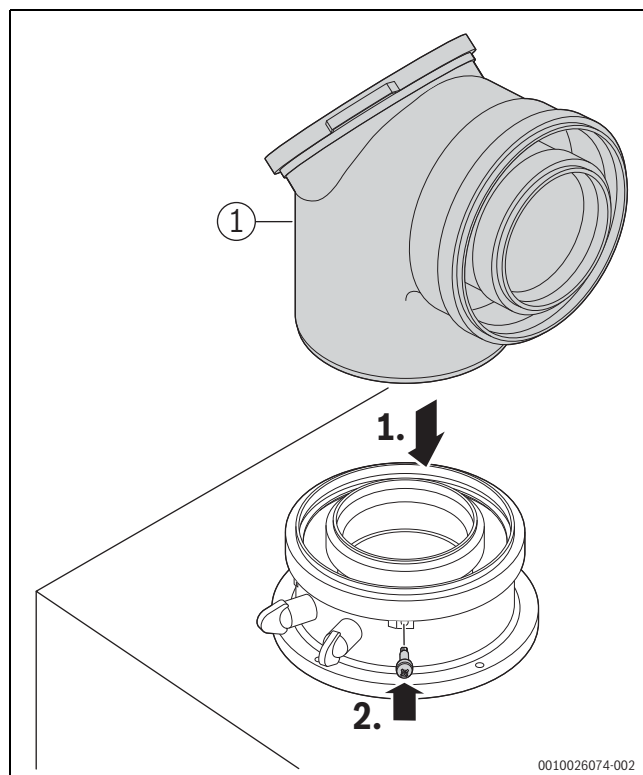

Fig. 33 Insérer les accessoires de fumisterie et fixer avec une vis.

- ▶ Contrôler l'étanchéité du parcours des fumées (→ chap. 6.6, page 25).

6.6 Remplissage de l'installation et contrôle de l'étanchéité

AVIS

La mise en service sans eau endommage l'appareil !

- ▶ Ne faire fonctionner l'appareil qu'après l'avoir rempli en eau.

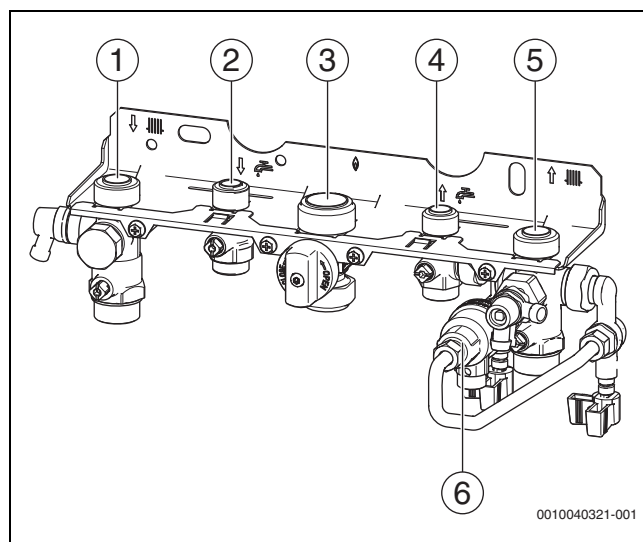

Fig. 34 Raccordements côté gaz et eau

- [1] Robinet de départ de chauffage
- [2] Eau chaude sanitaire
- [3] Robinet de gaz
- [4] Robinet d'eau froide
- [5] Robinet de retour de chauffage
- [6] Dispositif de remplissage

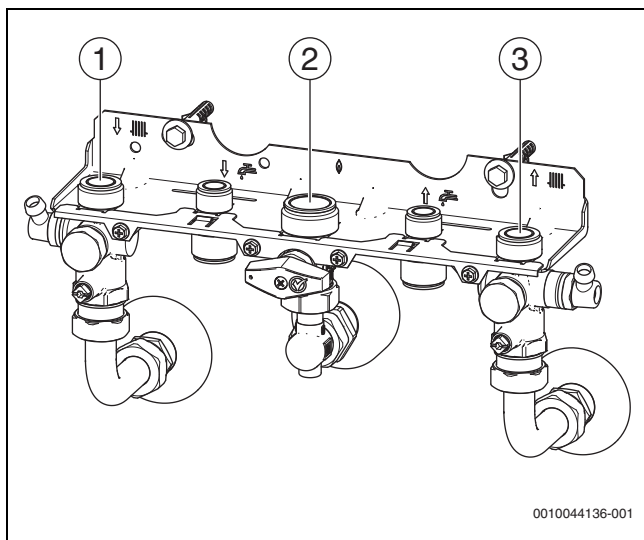

Fig. 35 Raccordements côté gaz et eau

- [1] Robinet de départ de chauffage
- [2] Robinet de gaz
- [3] Robinet de retour de chauffage

Remplissage et purge du circuit ECS

- ▶ Ouvrir le robinet d'eau froide [4] et ouvrir un point de puisage d'eau chaude sanitaire jusqu'à ce que l'eau coule.
- ▶ Contrôler l'étanchéité des points de séparation (pression d'essai max. 10 bars).

Remplissage et purge du circuit de chauffage

- ▶ Régler la pression admissible du vase d'expansion à la hauteur statique de l'installation de chauffage (→ chap. 6.2, page 23).
- ▶ Ouvrir les vannes de réglage de radiateur.
- ▶ Ouvrir le robinet de départ [1] et le robinet de retour [5] du chauffage.
- ▶ Remplir l'installation de chauffage à 1 à 2 bars.
- ▶ Purger les radiateurs.
- ▶ Ouvrir le purgeur (→ chap. 6, page 8) puis le refermer après la purge.
- ▶ Remplir à nouveau l'installation de chauffage à 1 - 2 bars puis refermer le robinet de remplissage et de vidange.
- ▶ Contrôler l'étanchéité des points de séparation (pression d'essai maximale 2,5 bars sur le manomètre).

Fonctionnement des appareils pour raccord ballon sans ballon d'eau chaude sanitaire

- ▶ Obtenir les raccords d'eau chaude sanitaire et d'eau froide sanitaire sur la plaque de raccordement de montage avec l'accessoire capuchons ECS 1/2" (numéro de commande 7 709 000 227).

6.7 Raccordement électrique

6.7.1 Raccordement de l'appareil

Raccordement uniquement possible en dehors des volumes de protection 1 et 2 (→ fig. 27, page 23).

- ▶ Insérer la fiche secteur dans une prise de courant avec contact de protection.



Un câble de réseau endommagé doit uniquement être remplacé par une pièce de rechange fabricant (→ catalogue de pièces de rechange). Le montage doit uniquement être effectué par un spécialiste en matière d'installations électriques.

6.7.2 Raccordement des accessoires externes



AVERTISSEMENT

Danger de mort par électrocution !

Les raccords PCO, PW1 et PW2 sont des raccords 230 V. Les raccordements PCO, PW1 et PW2 sont sous tension dès que l'appareil est connecté à la tension de réseau.

- ▶ Couper l'alimentation électrique (fusible/disjoncteur) sur tous les pôles et la sécuriser contre tout réenclenchement accidentel.
- ▶ Rabattre l'appareil de commande (→ fig. 36).
- ▶ Ouvrir le cache.

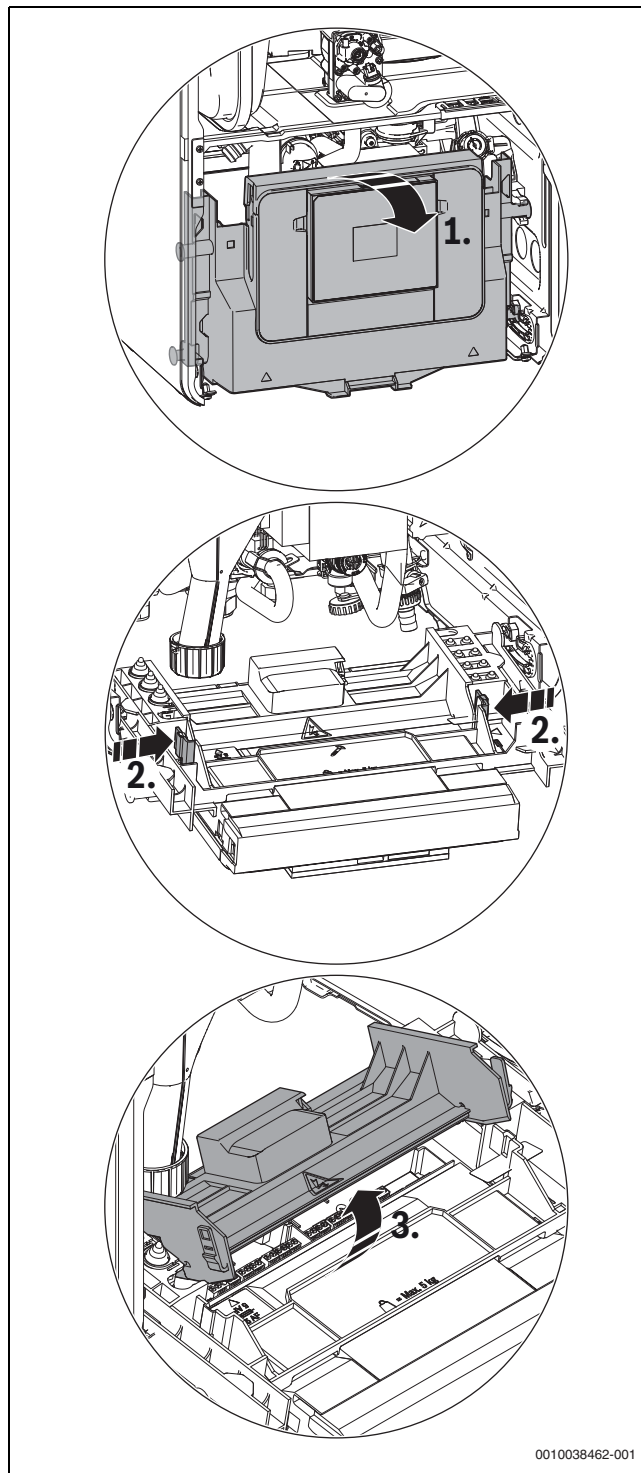

Fig. 36 Ouverture du cache

Le raccordement électrique du tableau de commande est accessible lorsque le cache est ouvert.

- ▶ Pour la protection contre les projections d'eau (IP), découper le serre-câbles suivant le diamètre du câble utilisé.

- ▶ Faire passer le câble par le serre-câbles.
- ▶ Raccorder le câble au bornier des accessoires externes (→ fig. 38).
- ▶ Fixer le câble au serre-câbles.

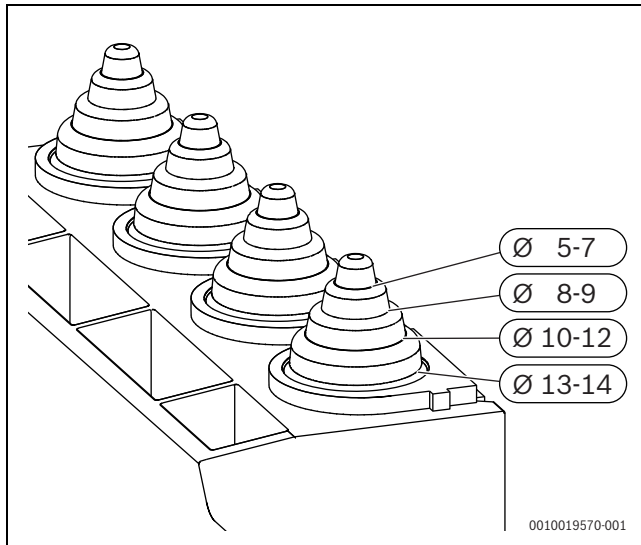

Fig. 37 Adaptation du serre-câbles au diamètre du câble

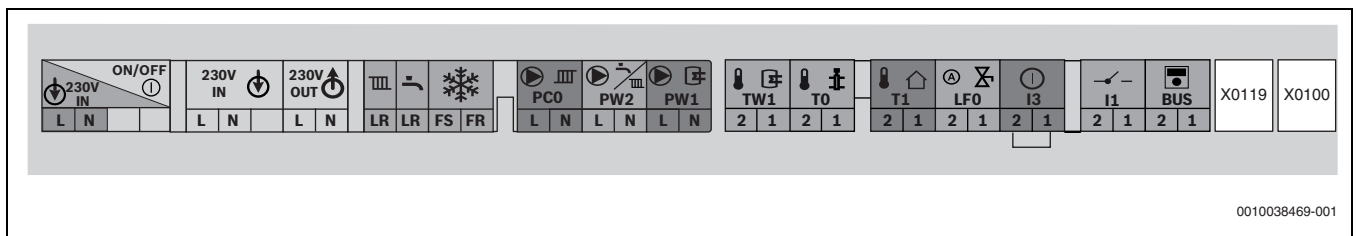







Fig. 38 Bornier pour accessoires externes

| Symbole | Fonction | Description |
|---------|-------------------------------------------------------------------------------------------------------------------------|------------------------------------------------------------------------------------------------------------------------------------------------------------------------------------------------------------------------------------------------------------------------------------------------------------------------------------------------------------------------------------------------|
| | Tension de réseau | Interrupteur Marche/Arrêt |
| | Raccordement au réseau | Alimentation électrique externe |
| | Raccordement au réseau | Modules externes (démarrés avec l'interrupteur marche/arrêt) |
| | Sans fonction | |
| | Sans fonction | |
| | Raccordement au réseau | Pompe de bouclage ou pompe de circuit de chauffage (max 100 W) selon la bouteille de découplage hydraulique dans le circuit de chauffage sans mélangeur (non incluse dans le contenu de la livraison) |
| | Raccordement au réseau pour pompe de charge ECS (max. 100 W) ou de vanne sélective externe (avec rétraction du ressort) | <ul style="list-style-type: none"> ▶ Retirer le connecteur de la vanne sélective interne. ▶ Raccorder la pompe de charge ECS ou la vanne à trois voies de telle manière que le circuit de chauffage est ouvert à l'état hors tension. ▶ Régler la fonction de service 2-A2. ▶ Avec une vanne sélective externe : régler la fonction de service 3-d5. |
| | Sonde de température du ballon d'ECS | ▶ Raccorder la sonde de température du ballon d'ECS. |
| | Sonde de température de départ externe (par ex. sonde de bouteille de mélange hydraulique) | <ul style="list-style-type: none"> ▶ Raccorder la sonde de température de départ externe. ▶ Régler la bouteille de découplage hydraulique avec fonction de service 2-A1. |

| Symbole | Fonction | Description |
|------------------------------------------------------------------------------------|------------------------------------------------------------------------------------------------------------------------------|------------------------------------------------------------------------------------------------------------------------------------------------------------------------------------------------------------------------------------------------------------------------------------------------------------------------------------------------------------------------------------------------------------------------------------------------------------------------------------------------------------------------------------------------------------------------------------------------------------------------------------------------------------------------------------------------------------------|
|  | Sonde de température extérieure | ► Raccordement de la sonde de température extérieure. |
|  | Dispositif de remplissage automatique | Pour plus d'informations sur le raccordement du dispositif de remplissage automatique, consulter la notice d'installation et d'utilisation de l'accessoire. |
|  | Contacteur mécanique externe, libre de potentiel (par ex. thermostat pour chauffage par le sol, ponté à l'état de livraison) | Si plusieurs dispositifs de sécurité externes sont raccordés comme par ex. le TB 1 et la pompe de relevage de condensats, ceux-ci doivent être raccordés en série. Thermostat dans les installations de chauffage uniquement avec chauffage par le sol et raccordement hydraulique direct à l'appareil : les modes chauffage et ECS sont interrompus lorsque le thermostat est sollicité. ► Retirer le pont. ► Raccorder le thermostat. Pompe à condensats : si l'écoulement des condensats présente un défaut, les modes chauffage et ECS sont interrompus. ► Retirer le pont. ► Raccorder le contact pour l'arrêt du brûleur. ► Effectuer un raccordement externe 230 V CA. |
|  | Thermostat d'ambiance Marche / Arrêt (libre de potentiel) | ► Raccorder le thermostat Marche / Arrêt. |
|  | Unité de commande externe/module externe avec BUS bifilaire | ► Raccorder le câble de communication. |
| X0119 | Support Clé RF | Raccordement du support Clé RF |
| X0100 | Sans fonction | |
|  | Fusible | Un fusible de rechange se trouve à l'intérieur du cache. |

Tab. 55 Bornier pour accessoires externes

6.8 Montage du carénage

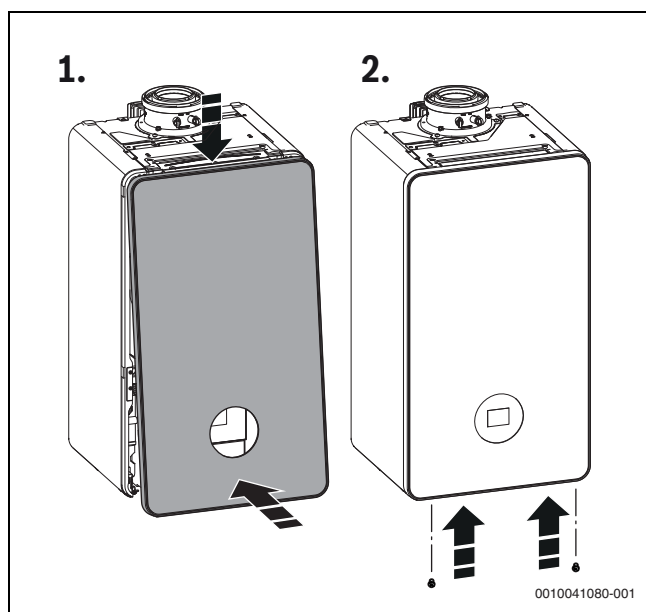

Fig. 39 Montage du carénage



L'habillage avant doit être fixé à l'aide de deux vis (contenu de livraison) pour éviter tout retrait accidentel (sécurité électrique).

- Toujours fixer l'habillage à l'aide de ces vis.

7 Mise en service

AVIS

La mise en service sans eau endommage l'appareil !

- Ne faire fonctionner l'appareil qu'après avoir mis en eau.
- Contrôler la pression de remplissage de l'installation.
- Contrôler toutes les vannes d'isolement.
- Ouvrir le robinet de gaz.
- Ouvrir le purgeur puis le refermer après la purge.

7.1 Aperçu du tableau de commande

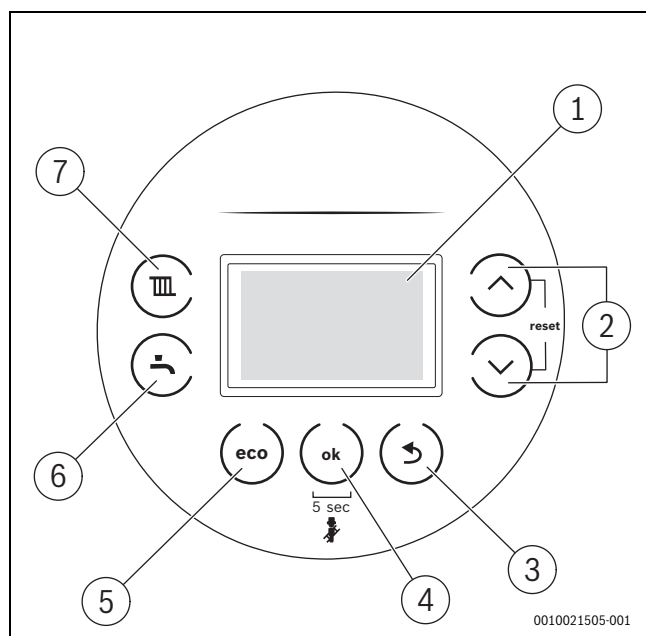

Fig. 40 Tableau de commande

- [1] Ecran
- [2] Touches ▲ et ▼
- [3] Touche ←
- [4] Taster ok/pression chauffage
- [5] Touche Eco
- [6] Touche ECS
- [7] Touche chauffage



La description du menu utilisateur est disponible dans la notice d'utilisation.

7.2 Mise en marche de l'appareil

- ▶ Activer l'appareil via l'interrupteur Marche / Arrêt (→ fig. 2.6, page 8).



Si l'écran affiche en alternance avec la température de départ, l'appareil est maintenu à une puissance calorifique faible pendant 15 minutes en mode chauffage afin de remplir le siphon de condensats dans l'appareil.

7.3 Programme de remplissage du siphon

Le programme de remplissage du siphon est réglé par l'installateur sur l'appareil ou activé automatiquement. Avant la mise en service, remplir le siphon de condensats (→ chap. , page 25).

- ▶ Appuyer sur les touches et simultanément pour afficher **L.1.**
- ▶ Appuyer sur la touche ▲ aussi souvent que nécessaire pour afficher **L.4.**
- ▶ Pour confirmer la sélection : appuyer sur la touche **OK.**
- ▶ Sélectionner et régler les fonctions de service **4-A2.**

Le programme de remplissage du siphon s'active automatiquement dans les cas suivants :

- après avoir activé l'appareil sur l'interrupteur Marche/Arrêt
- après 28 jours sans utilisation du brûleur
- après que le mode de fonctionnement est passé du mode été au mode hiver
- après la réinitialisation de l'appareil aux réglages de base

À la demande de chauffage suivante, l'appareil est maintenu à une puissance calorifique faible pendant 15 min. Le programme de remplissage du siphon est activé jusqu'à ce que l'appareil ait fonctionné pendant 15 min à faible puissance calorifique.

Pendant la durée du programme de remplissage du siphon, l'écran affiche le symbole en alternance avec la température de départ.

En sélectionnant le mode ramoneur, le programme de remplissage du siphon est interrompu.

7.4 Vérification de l'état de fonctionnement de la pompe de chauffage

L'état de fonctionnement s'affiche via une LED sur la pompe.

Les états de fonctionnement possibles sont :

- LED clignotante en vert = fonctionnement normal
- LED allumée en vert = aucune communication avec la pompe de chaudière, fonctionnement dans modulation
- LED allumée en rouge = défaut.

Si la LED est allumée en vert :

- ▶ Vérifier/s'assurer du raccordement correct de la ligne de transmission des données.

Si la LED est allumée en rouge :

- ▶ Constaté la cause du défaut et l'éliminer.

Les causes possibles d'un défaut sont :

- Présence d'air dans le système
- Tension électrique trop faible
- Pompe bloquée.

8 Réglages dans le menu de service

Le menu de service permet de régler et de contrôler de nombreuses fonctions de l'appareil.

8.1 Utilisation du menu service

Ouverture du menu service

- ▶ Appuyer sur les touches et simultanément jusqu'à ce que le niveau de service s'affiche.

Fermeture du menu service

- ▶ Appuyer sur la touche ← .

Naviguer dans le menu

- ▶ Appuyer sur la touche ▲ ou ▼ pour sélectionner un menu ou une option.
- ▶ Appuyer sur la touche **ok.**
Le menu ou l'option s'affiche.
- ▶ Appuyer sur la touche ← pour basculer dans le niveau de menu en amont.

Modifier les valeurs de réglage

- ▶ Sélectionner l'option avec la touche **ok.**
- ▶ Pour sélectionner la valeur souhaitée, appuyer sur la touche ▲ ou ▼ .
Le réglage est enregistré après 5 s ou après avoir enfoncé la touche **ok.**

Quitter l'option sans enregistrer les valeurs

- ▶ Appuyer sur la touche ← .
La valeur n'est pas enregistrée.

Documenter les réglages

L'autocollant «Réglages dans le menu de service» (joint à la livraison) facilite la réinitialisation des réglages individuels après les travaux de maintenance.

- ▶ Enregistrer les réglages modifiés.
- ▶ Placer l'autocollant de manière bien visible sur l'appareil.

8.2 Menu service

- ▶ Pour confirmer la sélection : appuyer sur la touche **OK**.
- ▶ Sélectionner et régler les fonctions de service.

8.2.1 Aperçu des fonctions de service



Menu 1 : Info

- ▶ Appuyer sur les touches  et  simultanément pour afficher **L.1**.

| Fonction de service | Unité | Informations complémentaires |
|-----------------------------------------------------------------------------------------------|-------|---------------------------------------------------------------------------------------|
| 1-A1 Etat de fonctionnement actuel | | Code |
| 1-A2 Défaut actuel | | Code défaut |
| 1-A3 Puissance maximale chauffage | % | La puissance calorifique maximale peut être diminuée via la fonction de service 3-b1. |
| 1-A4 Affichage de la puissance ECS max. | % | – |
| 1-A5 Température au niveau de la sonde de température de départ | °C | – |
| 1-A6 Température de départ de consigne (demandée par le régulateur de chauffage) | °C | – |
| 1-A7 Température sur la bouteille de découplage hydraulique | °C | Cette fonction de service n'est disponible que si la fonction 2-A1 est activée. |
| 1-b2 Débit de la turbine (eau chaude sanitaire) | l/min | – |
| 1-b3 Température ECS actuelle | °C | – |
| 1-b4 Température ECS | °C | – |
| 1-b5 Température actuelle du ballon | °C | – |
| 1-b7 Température de consigne d'eau chaude sanitaire (demandée par le régulateur du chauffage) | °C | – |
| 1-b8 Puissance calorifique actuelle en % de la puissance thermique nominale maximale | % | |
| 1-C1 Courant d'ionisation | µA | Les valeurs autorisées sont indiquées page 30. |
| 1-C2 Modulation de pompe actuelle | % | |
| 1-C4 Température extérieure actuelle (si sonde de température extérieure raccordée) | °C | – |
| 1-C6 Pression de service | bar | – |
| 1-d1 Température capteur | °C | Ne s'affiche que si un module solaire est raccordé. |
| 1-d2 Température sur le ballon solaire (inférieur) | °C | Ne s'affiche que si un module solaire est raccordé. |
| 1-d3 Pompe solaire | % | Ne s'affiche que si un module solaire est raccordé. |
| 1-d4 Défaut unité solaire | | Ne s'affiche que si un module solaire est raccordé. Code défaut |
| 1-d5 Etat du moniteur remplissage automatique | | 0 : ARRÊT 1 : MARCHE |
| 1-E1 Version logicielle du tableau de commande (version majeure) | – | |
| 1-E2 Version logicielle du tableau de commande (version mineure) | – | |
| 1-E3 N° de clé de codage | | Affichage texte du numéro à cinq chiffres de la clé de codage. |
| 1-E4 Version de la clé de codage | – | |
| 1-EA Version logicielle de l'électronique de l'appareil (version majeure) | – | |
| 1-Eb Version logicielle de l'électronique de l'appareil (version mineure) | – | |

Tab. 56 Menu 1 : Info

Menu 2 : réglages hydrauliques

- ▶ Presser la touche  et la touche  simultanément, jusqu'à ce que **L.1** s'affiche.
- ▶ Presser la touche  jusqu'à ce que **L.2** s'affiche.
- ▶ Pour confirmer la sélection : appuyer sur la touche **OK**.
- ▶ Sélectionner et régler les fonctions de service.



Les réglages de base sont **imprimés en gras** dans le tableau suivant.

| Fonction de service | Réglages / plage de réglage | Remarque / limitation |
|-------------------------------------------------------|------------------------------------------------------------------------------------------------------------------------------------------------------------------------------------------------------------------------------------------------------------------------------------------------------------------------------|---------------------------------------------------------------------------------------------------------------------------|
| 2-A1 Bouteille de découplage hydraulique | <ul style="list-style-type: none"> • 0 : absence de bouteille de découplage hydraulique • 1 : sonde de température raccordée à l'appareil • 2 : bouteille de découplage hydraulique raccordée au module • 3 : bouteille de découplage hydraulique sans sonde de température | Ce réglage définit le lieu de montage de la sonde de température de la bouteille de découplage hydraulique. |
| 2-A3 Configuration hydraulique circuit de chauffage 1 | <ul style="list-style-type: none"> • 0 (pompe de chaudière raccordée au module) • 2 : pompe de chaudière raccordée derrière la bouteille de découplage hydraulique sur l'appareil (PW2) | Réglage uniquement si le circuit de chauffage 1 est raccordé derrière la bouteille de découplage hydraulique sans module. |
| 2-A2 Système d'eau chaude sanitaire | <ul style="list-style-type: none"> • 0 non installé • 1 : vanne 3 voies • Pompe de charge ECS installée | – |

Tab. 57 Menu 2 : réglages hydrauliques

Menu 3 : réglages de base

- ▶ Presser la touche et la touche simultanément, jusqu'à ce que **L.1** s'affiche.
- ▶ Appuyer sur la touche aussi souvent que nécessaire pour afficher **L.3**.
- ▶ Pour confirmer la sélection : appuyer sur la touche **OK**.

- ▶ Sélectionner et régler les fonctions de service.





Les réglages par défaut sont **imprimés en gras** dans le tableau suivant.

| Fonction de service | Réglages / plage de réglage | Remarque / limitation |
|------------------------------------------------------------------------------------------------------|--------------------------------------------------------------------------------------------------------------------------------------------------------------------------------------------------------------------------------------------|-----------------------------------------------------------------------------------------------------------------------------------------------------------------------------------------------------------------------------------------------------------------------------------------------|
| 3-b1 Puissance thermique maximale autorisée | <ul style="list-style-type: none"> • 50... 100 % (en fonction de la puissance de l'appareil) | <ul style="list-style-type: none"> ▶ Régler la puissance calorifique en pourcentage. ▶ Mesurer le débit de gaz. ▶ Comparer les résultats de mesure avec les tableaux de réglages (→ page 61). En cas de divergence, corriger le réglage. |
| 3-b2 Intervalle de temps entre la mise en marche et la remise en marche du brûleur en mode chauffage | <ul style="list-style-type: none"> • 3 ... 10 ... 60 minutes | Le cycle détermine le temps d'attente minimum entre l'arrêt et la remise en marche du brûleur (inhibition du générateur de chaleur). |
| 3-b3 Différence de température pour la remise en marche du brûleur | <ul style="list-style-type: none"> • -15 ... -6 ... -2 K (°C) | Différence entre la température de départ actuelle et la température de départ de consigne jusqu'à l'enclenchement du brûleur. |
| 3-C2 Pompe de bouclage | <ul style="list-style-type: none"> • OFF • ON | |
| 3-C3 Pompe de bouclage (nombre de démarrages) | <ul style="list-style-type: none"> • 1 : 1 × 3 min/h • 2 : 2 × 3 min/h • 3 : 3 × 3 min/h • 4 : 4 × 3 min/h • 5 : 5 × 3 min/h • 6 : 6 × 3 min/h • 7 : permanent | Disponible uniquement si la pompe de bouclage est sur ON. |
| 3-C4 Temporisation du signal de la turbine | <ul style="list-style-type: none"> • 2 ... 16 × 0,25 secondes | La temporisation permet d'éviter que le brûleur ne se mette en marche suite à une modification spontanée de la pression au niveau de l'alimentation en eau, malgré l'absence de prélèvement d'eau. |
| 3-C5 Temporisation du mode ECS (mode solaire) | <ul style="list-style-type: none"> • 0 (inactif) ... 50 secondes | Le mode ECS reste en attente jusqu'à ce que la sonde de température ECS constate que l'eau préchauffée par le solaire a atteint la température ECS souhaitée. <ul style="list-style-type: none"> ▶ Régler la temporisation du mode ECS selon les conditions de l'installation. |
| 3-C6 Durée entre le mode ECS et le basculement en mode chauffage | <ul style="list-style-type: none"> • 0 ... 1 ... 30 minutes | Après un prélèvement d'eau chaude sanitaire, l'appareil reste en mode ECS pendant la durée réglée. |

| Fonction de service | | Réglages / plage de réglage | Remarque / limitation |
|---------------------|----------------------------------------------------------|-----------------------------------------------------------------------------------------------------------------------------------------------------------------------------------------------------------------------------------------------------------------------------------------------------------------------------------------------------------------------------------------------------------------------------------------------------------------------------------------------------|----------------------------------------------------------------------------------------------------------------------------------------------------------------------------------------------------------------------------------------------------------------------------------------|
| 3-C7 | Démarrage manuel de la désinfection thermique | <ul style="list-style-type: none"> • OFF • ON | Si la désinfection thermique est activée, le ballon d'eau chaude sanitaire est réchauffé à la température de consigne réglée pour la désinfection thermique et maintenu à cette température pendant 20 minutes. |
| 3-C8 | Désinfection thermique | <ul style="list-style-type: none"> • OFF • ON | Si la désinfection thermique est activée, l'eau est chauffée pendant une durée de 10 minutes à 70 °C en cas de prélèvement d'eau chaude sanitaire. La désinfection thermique s'achève automatiquement après 10 minutes ou après un prélèvement d'eau chaude sanitaire de 3 minutes. |
| 3-CA | Mode ECS | <ul style="list-style-type: none"> • 0 : mode confort, l'appareil est maintenu en permanence à la température réglée. • 1 : mode eco, chauffage à la température réglée, uniquement lorsque l'eau chaude sanitaire est prélevée. | En mode confort, temps d'attente courts pour le prélèvement d'eau chaude sanitaire. L'appareil se met en marche même si l'eau chaude sanitaire n'est pas prélevée. |
| 3-d1 | Diagramme pompe | <ul style="list-style-type: none"> • 0 : puissance de la pompe proportionnelle à la puissance calorifique • 1 : pression constante 100 mbars • 2 : pression constante 150 mbar • 2 : pression constante 200 mbars • 4 : pression constante 250 mbars • 5 : pression constante 300 mbars • 6 : pression constante 350 mbars • 7 : pression constante 400 mbars | ► Régler la courbe caractéristique de pompe inférieure pour économiser de l'énergie et maintenir les éventuels bruits d'écoulement à un niveau faible (→ chapitre 14.5, page 61). |
| 3-d2 | Type com.pompe | <ul style="list-style-type: none"> • OFF • ON | • ON : économie d'énergie : commutation intelligente de la pompe de chauffage sur les installations de chauffage dotées d'un appareil de régulation en fonction de la température extérieure. La pompe de chauffage n'est activée que si nécessaire. |
| 3-d3 | Puissance min. de la pompe de chauffage | • 10 ... 100 % | Puissance de pompe à puissance calorifique minimale. Disponible uniquement avec le diagramme de pompe 0. |
| 3-d4 | Puissance max. de la pompe de chauffage | • 10 ... 100 % | Puissance de pompe à puissance calorifique maximale. Disponible uniquement avec le diagramme de pompe 0. |
| 3-d6 | Cycle d'arrêt de la pompe de chauffage en mode chauffage | <ul style="list-style-type: none"> • 1 ... 2 ... 60 minutes • 24 heures | La temporisation de pompe commence à la fin de la demande de chauffe par la régulation de chauffage. |
| 3-d7 | Puissance de pompe en % (pendant la temporisation) | 10 %.....60 %.....100 % | Puissance de pompe pendant la temporisation réglée par la fonction de service 3-d6. |

Tab. 58 Menu 3 : réglages de base

Menu 4 : réglages

- Presser la touche  et la touche  simultanément, jusqu'à ce que **L.1** s'affiche.
- Appuyer sur la touche  aussi souvent que nécessaire pour afficher **L.4**.
- Pour confirmer la sélection : appuyer sur la touche **OK**.
- Sélectionner et régler les fonctions de service.



Les réglages par défaut sont **imprimés en gras** dans le tableau suivant.



| Fonction de service | | Réglages / plage de réglage | Remarque / limitation |
|---------------------|-----------------------------------------------------------------------------------------------------|-------------------------------------------------------------------------------------------------------------------------------------------------------------------------------------------------------------------------------------------------------------|--------------------------------------------------------------------------------------------------------------------------------------------------------------------------------------------------------------------------------------------------------------------------------------------------------------------------------------------------------------------------------------------------------------------------------------------------------------------------------------------------------------------------------------------------------------------------------------------------------------------------------------------------------------------------------------------------------------------------------------------------------------------------------------------------------------------------------------------------------------------------------------------------------------------------|
| 4-A1 | Fonction de purge | <ul style="list-style-type: none"> • 0 • 1 : enclenché une fois (après la purge, le réglage est réinitialisé sur «0».) • 2 : enclenché en permanence | Après les opérations de maintenance, la fonction de purge peut être enclenchée. Pendant la purge, l'écran affiche le symbole  en alternance avec la température de départ. |
| 4-A2 | Programme de remplissage du siphon | <ul style="list-style-type: none"> • 0 : (autorisé uniquement pendant les maintenances) • 1 : activé à la puissance d'appareil minimale • 2 : activé à la puissance calorifique minimale | Le programme de remplissage du siphon est activé automatiquement dans les cas suivants : <ul style="list-style-type: none"> • après avoir activé l'appareil sur l'interrupteur Marche/Arrêt • après 28 jours sans utilisation du brûleur • après que le mode de fonctionnement est passé du mode été au mode hiver • après la réinitialisation de l'appareil aux réglages de base A la demande de chauffage suivante pour le chauffage, l'appareil est maintenu à une puissance faible pendant 15 minutes. Le programme de remplissage du siphon est activé jusqu'à ce que l'appareil ait fonctionné pendant 15 minutes à faible puissance calorifique. Pendant la durée du programme de remplissage du siphon, l'écran affiche le symbole  en alternance avec la température de départ. |
| 4-A3 | Vanne 3 voies en position intermédiaire | <ul style="list-style-type: none"> • OFF • ON | Pour remplir l'installation de chauffage |
| 4-A4 | Type maintenance | Réglage du message de service <ul style="list-style-type: none"> • 0 • 1 : selon le temps de marche du brûleur • 2 : selon la date (avec régulateur de chauffage) • 3 : selon les heures de fonctionnement | |
| 4-A5 | Temps mar. brûl. | <ul style="list-style-type: none"> • 10 ... 60 (x100 = 1000...6000 h) | Cette fonction de service n'est disponible que si la fonction 4-A4 est réglée sur 1 temps de marche du brûleur. Après ce délai, l'écran affiche la révision requise par le message de service 1018 . |
| 4-A6 | Heures service | <ul style="list-style-type: none"> • 12 ... 72 mois | Cette fonction de service n'est disponible que si la fonction 4-A4 est réglée sur 3 (temps de marche du brûleur). Après ce délai, l'écran affiche la révision requise par le message de service 1018 . |
| 4-b1 | Régulation interne en fonction de la température extérieure | <ul style="list-style-type: none"> • OFF • ON | Cette fonction de service n'est disponible que si une sonde de température extérieure a été reconnue dans le système. Cette fonction de service n'est plus disponible en cas de raccordement d'un appareil de régulation en fonction de la température extérieure avec connexion EMS. |
| 4-b2 | Limite de la température extérieure pour le changement automatique entre les modes été et hiver. | <ul style="list-style-type: none"> • 0 ... 16 ... 30 °C | Cette fonction de service n'est disponible que si la fonction 4-b1 est activée. Si la température extérieure dépasse la limite de température réglée, le chauffage s'arrête (mode été). Si la température extérieure est inférieure à cette valeur d'au moins 1 K (°C), le chauffage se remet en marche (mode hiver). |
| 4-b3 | Point d'arrêt de la courbe de chauffage pour la régulation en fonction de la température extérieure | <ul style="list-style-type: none"> • 20 ... 90 °C | Cette fonction de service n'est disponible que si la fonction 4-b1 est activée. Température de départ de consigne avec une température extérieure de -10 °C. |

| Fonction de service | Réglages / plage de réglage | Remarque / limitation |
|-----------------------------------------------------------------------------------------------------------|-------------------------------------------------------------------------------------------------------|------------------------------------------------------------------------------------------------------------------------------------------------------------------------------------------------------------------------------------------------------------------------------------------------------------------------------------------|
| 4-b4 Pied de courbe de la courbe de chauffage pour la régulation en fonction de la température extérieure | • 20 ... 90 °C | Cette fonction de service n'est disponible que si la fonction 4-b1 est activée. Température de départ de consigne avec une température extérieure de +20 °C. |
| 4-b5 Protection antigel de l'appareil | • OFF • ON | Cette fonction de service n'est disponible que si la fonction 4-b1 est activée. La fonction protection antigel de l'appareil enclenche le brûleur et la pompe de chauffage lorsque la température extérieure passe en-dessous de la température réglée dans la fonction de service 4-b6. Ceci permet d'éviter un gel de la chaudière. |
| 4-b6 Température de protection antigel | • 0 ... 5 ... 10 °C | Cette fonction de service n'est disponible que si la fonction 4-b1 est activée. |
| 4-C1 Température maximale dans le ballon solaire | • 20 ... 60 ... 90 °C | Disponible uniquement si le module solaire est reconnu. Température à laquelle le ballon solaire doit être réchauffé. |
| 4-C2 Modulation de vitesse de la pompe solaire | • 0 : non • 1 : modulation de la tension par impulsions • 2 : 0-10 V | Disponible uniquement si le module solaire est reconnu. |
| 4-C3 Module solaire actif | • OFF • ON | Disponible uniquement si le module solaire est reconnu. |
| 4-d0 Dispositif de remplissage automatique disponible | • YES • NO | |
| 4-d1 Remplissage automatique | • OFF • ON | |
| 4-d2 Pression min. ¹⁾ | • 0,5 ... 1,2 ¹⁾ ou 1,5 ¹⁾ bar | Cette fonction de service n'est disponible que si la fonction 4-d1 est activée (ON). Régler la pression de service optimale : avec vase d'expansion 1,7 bar sans vase d'expansion : 2,0 bar |
| 4-d3 Pression consigne | • 1,2 ¹⁾ ... 1,7 ... 2,0 bars • 1,5 ¹⁾ ... 2,0 ... 2,3 bars | Cette fonction de service n'est disponible que si la fonction 4-d1 est activée (ON). Régler la pression de service optimale : avec vase d'expansion 1,7 bar sans vase d'expansion : 2,0 bar |
| 4-d4 Durée rempl. max. | • 120 ... 900s | Cette fonction de service n'est disponible que si la fonction 4-d0 est activée (YES). |
| 4-d7 Réinitialisation des remplissages | • YES • NO | Cette fonction de service n'est disponible que si la fonction 4-d0 est activée (YES). |
| 4-d8 Type d'installation de chauffage | • 0 : petite (8 radiateurs) • 1 : moyenne (8-15 radiateurs) • 2 : grande (>15 radiateurs) | |
| 4-F1 Réinitialiser le régulateur centralisé au réglage de base | • NO : les réglages sont maintenus • YES : l'appareil est réinitialisé aux réglages de base | |
| 4-F2 Réinitialiser le message d'entretien | • NO • YES | |

1) Pression de service minimale (pression admissible du vase d'expansion) : pour cette valeur, le remplissage automatique est démarré et est arrêté à > 0,5 bar.

Tab. 59 Menu 4 : réglages

Menu 5 : valeurs limites

- ▶ Appuyer sur les touches  et  simultanément pour afficher **L.1**.
- ▶ Appuyer sur la touche  aussi souvent que nécessaire pour afficher **L.5**.
- ▶ Pour confirmer la sélection : appuyer sur la touche **OK**.
- ▶ Sélectionner et régler les fonctions de service.



Les réglages de base sont **imprimés en gras** dans le tableau suivant.

| Fonction de service | Réglages / plage de réglage | Remarque / limitation | |
|---------------------|--------------------------------------------------------|-----------------------------|-----------------------------------------------------------|
| 5-A1 | Température maximale de départ | • 30 ... 82 °C | Limite la plage de réglage pour la température de départ. |
| 5-A2 | Température ECS maximale | • 35 ... 60 °C | Limite la plage de réglage pour la température ECS. |
| 5-A3 | Puissance minimale (chauffage et eau chaude sanitaire) | • 12 ... 30 ... 50 % | |

Tab. 60 Menu 5 : valeurs limites

Menu 6 : contrôles de fonctionnement

- ▶ Appuyer sur les touches et simultanément pour afficher **L.1.**
- ▶ Appuyer sur la touche aussi souvent que nécessaire pour afficher **L.6.**
- ▶ Pour confirmer la sélection : appuyer sur la touche **OK.**

- ▶ Sélectionner et régler les fonctions de service.



Les réglages de base sont **imprimés en gras** dans le tableau suivant.

| Fonction de service | Réglages / plage de réglage | Remarque / limitation |
|---------------------|------------------------------------------------------------------------------|------------------------------------------------------------------------------------------------------------------------------------------------------------------------------------------------------------------------------|
| 6-t1 | allumage continu | • OFF • ON Contrôle de l'allumage par un allumage permanent sans arrivée de gaz. ▶ Pour éviter d'endommager le transformateur d'allumage : laisser la fonction enclenchée pendant maximum 2 minutes. |
| 6-t2 | Fonctionnement permanent du ventilateur | • OFF • ON Fonctionnement du ventilateur sans arrivée de gaz ni allumage. |
| 6-t3 | Fonctionnement permanent de la pompe (pompe de chauffage) | • OFF • ON La pompe de chauffage fonctionne. |
| 6-t5 | Vanne 3 voies en permanence en position de production d'eau chaude sanitaire | • 0 : chauffage • 1 : eau chaude sanitaire • 2 : position intermédiaire |
| 6-t7 | HC1 pompe | • OFF • ON Cette fonction de service n'est disponible que si la fonction de service 2-A3 2 est réglée. |
| 6-t8 | Fonctionnement permanent de la pompe (pompe de bouclage) | • OFF • ON La pompe de bouclage fonctionne en permanence jusqu'à ce que la fonction soit désactivée ou que le niveau de service soit quitté. |
| 6-t9 | Pompe solaire | • OFF • ON Elle n'est disponible que si un module solaire est raccordé. |
| 6-tA | Oscillateur d'ionisation | • OFF • ON |
| 6-tb | Test du brûleur | • OFF • ON Le test du brûleur s'arrête en réinitialisant la valeur de réglage sur 0 ou en quittant L.6. |

Tab. 61 Menu 6 : contrôles de fonctionnement

Menu 0 : mode manuel

- ▶ Appuyer sur les touches et simultanément pour afficher **L.1.**
- ▶ Appuyer sur la touche aussi souvent que nécessaire pour afficher **L.0.**
- ▶ Pour confirmer la sélection : appuyer sur la touche **OK.**

- ▶ Sélectionner et régler les fonctions de service.



Les réglages de base sont **imprimés en gras** dans le tableau suivant.

| Fonction de service | Réglages / plage de réglage | Remarque / limitation |
|---------------------|----------------------------------------|------------------------------------------------------------------------------------------------------------------------------|
| 0-A1 | Mode manuel | • OFF • ON |
| 0-A2 | Température de consigne du mode manuel | • OFF • 30 ... 60 ... 82 °C Cette fonction de service n'est disponible que si la fonction 0-A1 est activée. |

Tab. 62 Menu 0 : mode manuel

8.3 Désinfection thermique

Pour éviter toute contamination bactérienne de l'eau chaude sanitaire, par exemple par les légionnelles, nous recommandons d'effectuer une désinfection thermique après un arrêt prolongé.

Vous pouvez programmer un régulateur de chauffage avec commande ECS de telle sorte qu'une désinfection thermique ait lieu. Il est également possible de charger un spécialiste d'effectuer la désinfection thermique.



PRUDENCE

Risques d'accidents par brûlures !

Au cours de la désinfection thermique, le prélèvement d'eau chaude sanitaire peut entraîner des risques de brûlures graves.

- ▶ Utiliser la température d'ECS maximale réglable uniquement pour la désinfection thermique.
- ▶ Informer l'occupant de l'habitation des risques de brûlure.
- ▶ Prévoir la désinfection thermique en dehors des heures de service normales.
- ▶ Ne pas prélever d'eau chaude sanitaire sans l'avoir mitigée.

Une désinfection thermique conforme concerne le système ECS ainsi que les points de puisage.

- ▶ Régler la désinfection thermique dans le programme ECS de l'appareil de régulation de chauffage (→ notice d'utilisation du régulateur de chauffage).
- ▶ Fermer les points de puisage d'eau chaude sanitaire.
- ▶ Régler la pompe de bouclage éventuelle en mode continu.
- ▶ Dès que la température maximale est atteinte : prélever successivement de l'eau chaude sanitaire du point de puisage d'ECS le plus proche jusqu'au point le plus éloigné, jusqu'à ce que de l'eau chaude à au moins 70 °C ait coulé pendant 3 min.
- ▶ Réinitialiser les réglages d'origine.

9 Inspection et entretien

9.1 Consignes de sécurité pour l'inspection et la maintenance

⚠ Consignes pour le groupe cible

La révision, le nettoyage et la maintenance doivent être effectués exclusivement par une entreprise qualifiée en tenant compte des notices du système. Une exécution non conforme peut entraîner des dommages matériels, des dommages corporels, voire un danger de mort.

- ▶ Informer l'utilisateur des conséquences possibles d'une révision, d'un nettoyage et d'une maintenance incorrects ou non effectués.
- ▶ Effectuer la révision de l'installation de chauffage au minimum une fois par an.
- ▶ Effectuer les opérations de nettoyage et de maintenance nécessaires conformément à la liste de contrôle (→ page 37).
- ▶ Remédier immédiatement aux défauts constatés.
- ▶ Contrôler le corps de chauffe tous les ans et le nettoyer si nécessaire.
- ▶ Utiliser uniquement des pièces de rechange fabricant (d'origine, voir catalogue des pièces de rechange).
- ▶ Tenir compte de la durée de vie des joints.
- ▶ Remplacer les joints et les joints toriques démontés par des pièces neuves.
- ▶ Documenter les travaux effectués.

⚠ Danger de mort par électrocution !

Tout contact avec des éléments sous tension peut provoquer une électrocution.

- ▶ Avant d'intervenir sur le circuit électrique, couper l'alimentation électrique (230 V CA) et la sécuriser contre toute réactivation accidentelle.

⚠ Danger de mort dû à une fuite de fumées !

Une fuite de fumées peut provoquer des intoxications.

- ▶ Contrôler l'étanchéité après avoir effectué des travaux sur les conduits des fumées.

⚠ Risques d'explosion dus à une fuite de gaz !

Une fuite de gaz peut provoquer une explosion.

- ▶ Fermer le robinet de gaz avant de travailler sur les conduits de gaz.
- ▶ Effectuer le contrôle d'étanchéité.

⚠ Risques de brûlures dues à l'eau chaude !

L'eau chaude peut causer de graves brûlures.

- ▶ Informer les occupants de l'habitation des risques de brûlure.
- ▶ Prévoir la désinfection thermique en dehors des heures de service normales.
- ▶ Ne pas modifier la température ECS maximale définie.

⚠ Dégâts sur l'appareil dus à l'écoulement d'eau !

De l'eau qui s'écoule risque d'endommager le tableau électrique.

- ▶ Recouvrir le tableau électrique avant de travailler sur les parties hydrauliques.

⚠ Tenir compte du couple de serrage !

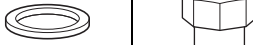
| | | |
|-------------------------------------------------------------------------------------|--------|----------------|
|  | G 1/2" | Nm 20 (+10/-0) |
| | G 3/4" | Nm 30 (+10/-0) |
| | G 1" | Nm 40 (+20/-0) |

Tab. 63 Couples de serrage standard

Les autres couples de serrage sont précisés au cas par cas.

9.2 Composants liés à la sécurité

Les composants liés à la sécurité (par exemple le bloc gaz) ont une durée de vie limitée qui dépend de la durée de fonctionnement en années et du nombre de cycles effectués.



Si la durée de fonctionnement maximale est dépassée ou en raison d'une usure accrue, le composant concerné peut tomber en panne et la sécurité de l'installation peut être compromise.

- ▶ Ne pas réparer, manipuler ou désactiver les composants liés à la sécurité.
- ▶ Vérifier les composants liés à la sécurité lors de chaque entretien ou maintenance afin de valider que l'installation reste sûre.
- ▶ Remplacer les composants de sécurité en cas d'usure accrue ou au plus tard lorsque la durée maximale de fonctionnement est atteinte.
- ▶ Pour le remplacement, n'utiliser que des pièces détachées d'origine, neuves et non endommagées.

| Composant | Nombre maximum de cycles de fonctionnement | Durée de fonctionnement maximale en années |
|-----------|--------------------------------------------|--------------------------------------------|
| Bloc gaz | 500.000 | 10 |

Tab. 64 Durée d'utilisation des composants liés à la sécurité

9.3 Auxiliaires pour révision et maintenance

- Les instruments de mesure suivants sont nécessaires :
 - Appareil de mesure électronique des fumées pour le CO₂, O₂, CO et la température des fumées.
 - Manomètre 0 - 30 mbars (résolution minimale : 0,1 mbar)
- ▶ Utiliser la pâte thermoconductrice 8 719 918 658 0.

- ▶ Utiliser des graisses homologuées.

9.4 Liste de contrôle pour la révision et la maintenance

- ▶ Afficher le défaut actuel avec la fonction de service 1-A2.
- ▶ Contrôler visuellement le circuit d'air et d'évacuation des fumées.
- ▶ Contrôler la pression de raccordement du gaz.
- ▶ Contrôler le rapport air-gaz pour les puissances thermiques nominales minimale et maximale.
- ▶ Contrôler l'étanchéité des conduites de gaz et d'eau.
- ▶ Contrôler et nettoyer le corps de chauffe.
- ▶ Contrôler les électrodes.
- ▶ Contrôle du brûleur.
- ▶ Contrôler la sécurité anti-refoulement du dispositif de mélange.
- ▶ Nettoyer le siphon de condensats.
- ▶ Contrôler la pression admissible du vase d'expansion pour la hauteur statique de l'installation de chauffage.
- ▶ Contrôler la pression de remplissage de l'installation de chauffage.
- ▶ Vérifier que le câblage électrique ne présente aucun dommage.
- ▶ Vérifier les réglages du système de régulation.
- ▶ Contrôler les fonctions de service réglées selon l'autocollant «Réglages dans le menu de service».

9.5 Vérification de l'état de fonctionnement de la pompe de chauffage

L'état de fonctionnement s'affiche via une LED sur la pompe.

Les états de fonctionnement possibles sont :

- LED clignotante en vert = fonctionnement normal
- LED allumée en vert = aucune communication avec la pompe de chaudière, fonctionnement dans modulation
- LED allumée en rouge = défaut.

Si la LED est allumée en vert :

- ▶ Vérifier/s'assurer du raccordement correct de la ligne de transmission des données.

Si la LED est allumée en rouge :

- ▶ Constater la cause du défaut et l'éliminer.

Les causes possibles d'un défaut sont :

- Présence d'air dans le système
- Tension électrique trop faible
- Pompe bloquée.

9.6 Vérifier le réglage du gaz

9.6.1 Mode ramoneur

En mode ramoneur, l'appareil fonctionne à la puissance calorifique nominale maximale.



Pour mesurer les valeurs, vous disposez de 30 minutes. Ce délai écoulé, l'appareil bascule à nouveau sur un fonctionnement normal.

- ▶ Garantir le dégagement de chaleur en ouvrant les vannes de réglage de radiateur.
- ▶ Appuyer sur la touche **ok** jusqu'à ce que le symbole s'affiche. L'écran affiche le pourcentage maximum de la puissance **100 %** en alternance avec la température de départ.
- ▶ Pour régler la puissance thermique nominale minimale : appuyer sur la touche Flèche ▼? L'écran affiche le pourcentage minimum de la puissance en alternance avec la température de départ.

Pour quitter le mode ramoneur :

- ▶ Appuyer sur la touche **ok**.

9.6.2 Contrôle de la pression de raccordement du gaz

- ▶ Arrêter l'appareil et fermer le robinet gaz.
- ▶ Desserrer la vis de la tubulure de mesure de la pression de raccordement du gaz et raccorder le manomètre.

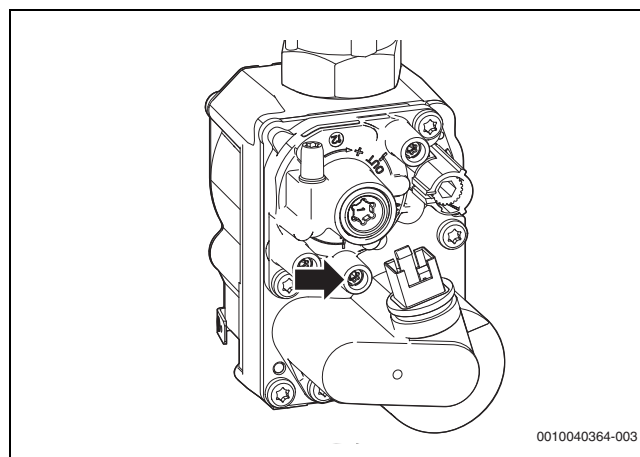

Fig. 41

- ▶ Ouvrir le robinet gaz et mettre l'appareil sous tension.
- ▶ Garantir le dégagement de chaleur en ouvrant les vannes de réglage de radiateur.
- ▶ Régler le mode ramoneur et mettre l'appareil en marche à la puissance thermique nominale maximale.
- ▶ Contrôler la pression de raccordement du gaz nécessaire selon le tableau.

| Type de gaz | Pression nominale [mbar] | Plage de pression autorisée avec une puissance thermique nominale maximale [mbar] |
|-----------------------|--------------------------|-----------------------------------------------------------------------------------|
| Gaz naturel (G20) | 20 | 17 - 25 |
| Gaz naturel (G25) | 25 | 17-25 |
| Gaz liquide (propane) | 50 | 42,5-57,5 |

Tab. 65 Pression de raccordement du gaz autorisée



La mise en service est interdite en dehors de la plage de pression admissible.

- ▶ Déterminer la cause et éliminer le défaut.
- ▶ Si c'est impossible : verrouiller l'appareil côté gaz et contacter le fournisseur de gaz.
- ▶ Régler le mode ramoneur et mettre l'appareil en marche à la puissance thermique nominale minimale.
- ▶ Quitter le mode ramoneur.
- ▶ Mettre l'appareil hors tension, fermer le robinet gaz, retirer le manomètre et serrer la vis à fond.
- ▶ Remonter l'habillage.

9.6.3 Contrôler et régler si nécessaire le rapport air-gaz

- ▶ Mettre l'appareil hors tension.
- ▶ Retirer le revêtement avant.
- ▶ Mettre l'appareil en marche.
- ▶ Retirer le bouchon de la tubulure de mesure des fumées.
- ▶ Glisser la sonde des fumées au milieu dans la tubulure de mesure des fumées.

- ▶ Etanchéfier le point de mesure.

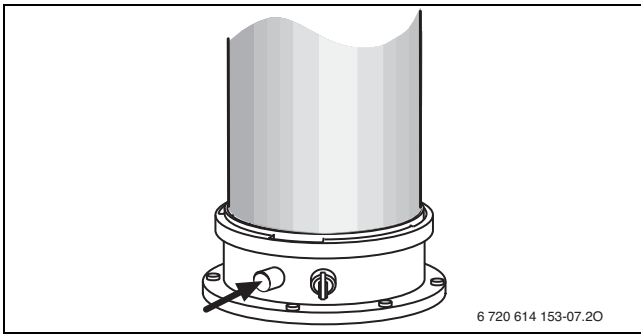

Fig. 42 Tubulure de mesure des fumées

- ▶ Pour garantir le dégagement de chaleur : ouvrir les vannes de réglage de radiateur.
- ▶ Régler le mode ramoneur et mettre l'appareil en marche à la puissance thermique nominale maximale (→ chapitre 9.6.1, page 37).
- ▶ Mesurer la teneur en CO_2 ou du O_2 .
- ▶ Contrôler et ajuster si nécessaire la teneur en CO_2 ou en O_2 pour la puissance thermique nominale maximale selon le tableau 66.
- ▶ Pour augmenter la teneur en CO_2 , tourner la buse de réglage vers la droite.
- ▶ Pour diminuer la teneur en CO_2 , tourner la buse de réglage vers la gauche.
- ▶ Mesurer la pression différentielle de la vanne gaz (→ fig. 43). La pression différentielle idéale est de $-0,05$ mbar.
- ▶ Si la pression différentielle se situe dans la plage indiquée, vérifier le taux de CO_2 .
- ▶ Fermer la soupape.
- ▶ Si la valeur se situe entre 0 et $-0,1$ mbar, régler la pression différentielle comme indiqué ci-dessous.

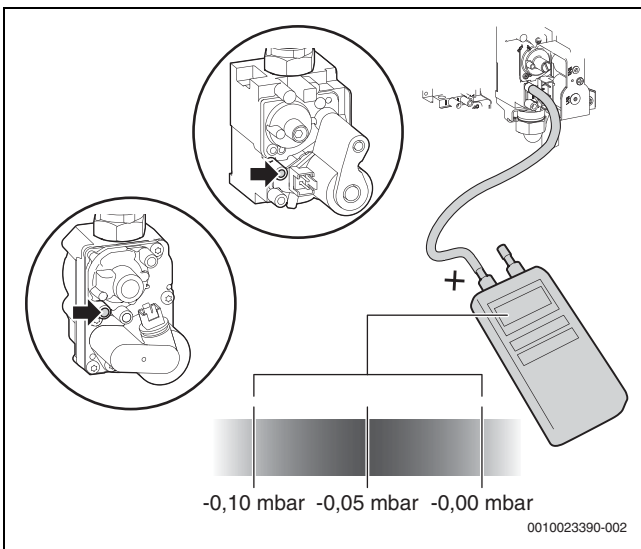

Fig. 43 Mesure de la pression différentielle

| Type de gaz | Puissance thermique nominale maximale | | | Puissance thermique nominale minimale | | |
|-------------------------------------|---------------------------------------|------------------|----------|---------------------------------------|------------------|----------|
| | CO_2 [%] | O_2 [%] | CO [ppm] | CO_2 [%] | O_2 [%] | CO [ppm] |
| Gaz naturel H (2E/2H) | $9,4 \pm 0,4$ | 4,0 | < 250 | $8,6 \pm 0,4$ | 5,5 | < 100 |
| Gaz naturel L (2LL) | | | | | | |
| Gaz liquide (propane) ¹⁾ | $10,8 - 0,2$ | 4,5 | < 250 | $10,2 - 0,2$ | 5,4 | < 100 |

1) Teneur standard pour le gaz liquide avec réservoirs fixes jusqu'à 15 000 l

Tab. 66 Teneurs en CO_2 et O_2

- ▶ Mesurer la teneur en CO.
La teneur en CO doit être < 250 ppm.
- ▶ Régler la puissance thermique nominale minimale.
- ▶ Mesurer la teneur du CO_2 ou du O_2 .
- ▶ Retirer le scellé sur la vis de réglage du bloc gaz (bloc gaz en bas uniquement dans la fig. 44) et régler la teneur en CO_2 ou en O_2 pour une puissance thermique nominale minimale.

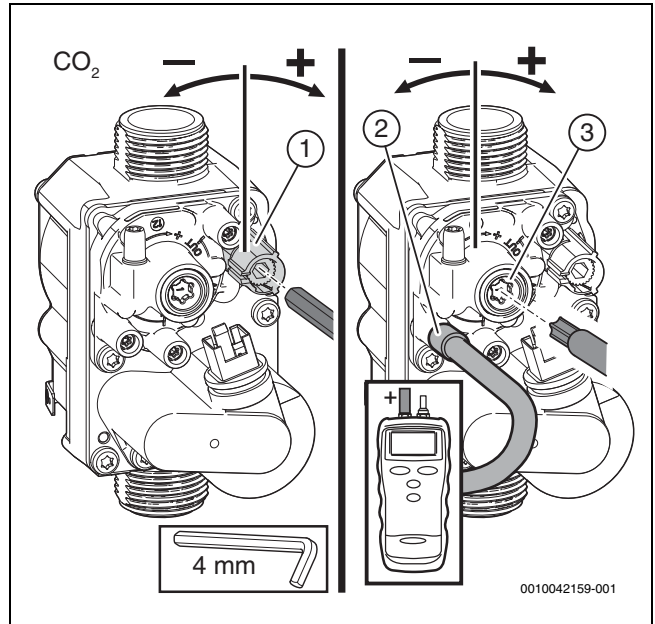

Fig. 44 Réglage du bloc gaz

- [1] Mesure en pleine charge
- [2] Buse de mesure rapport air-gaz
- [3] Mesure en faible charge

- ▶ Contrôler le réglage à puissance calorifique nominale minimale et maximale
- ▶ Sceller le bloc gaz.
- ▶ Sceller la buse de réglage.
- ▶ Quitter le mode ramoneur.
- ▶ Saisir les teneurs en CO_2 ou en O_2 dans le protocole de mise en service (→ chapitre 14.8, page 63).
- ▶ Retirer la sonde des fumées de la tubulure de mesure des fumées et monter le bouchon.

9.7 Mesure des fumées

9.7.1 Contrôle d'étanchéité du parcours des fumées

Pour mesurer la teneur en O_2 ou en CO_2 dans l'air de combustion, utiliser une sonde à section annulaire.



En mesurant la teneur en O_2 ou en CO_2 de l'air de combustion, il est possible de contrôler l'étanchéité du parcours des fumées avec un circuit d'air et de fumées concentrique indépendant de l'air ambiant.

- ▶ Retirer le bouchon sur la tubulure de mesure de l'air de combustion (→ fig. 45,[2]).
- ▶ Glisser la sonde des fumées dans la tubulure de mesure de l'air de combustion.
- ▶ Etanchéfier le point de mesure.

- ▶ Activer la **puissance thermique nominale maximale** en mode ramoneur.

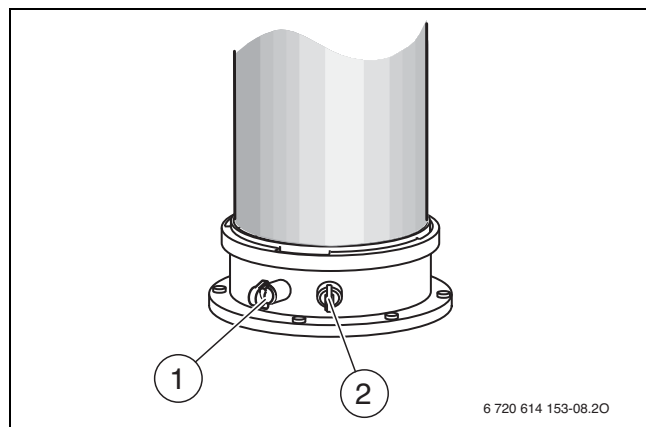

Fig. 45 Tubulure de mesure des fumées et de l'air de combustion

- [1] Tubulure de mesure des fumées
- [2] Tubulure de mesure de l'air de combustion

- ▶ Contrôler la teneur en O_2 et CO_2 .
La teneur en O_2 ne doit pas être inférieure à 20,6 %.
La teneur en CO_2 ne doit pas dépasser 0,2 %.
- ▶ Fermer le mode ramoneur.
- ▶ Retirer la sonde des fumées de la tubulure de mesure de l'air de combustion.
- ▶ Insérer le bouchon sur la tubulure de mesure de l'air de combustion.

9.8 Contrôle du corps de chauffe

- ▶ Retirer l'habillage
- ▶ Retirer le couvercle de la tubulure de mesure et raccorder le manomètre.

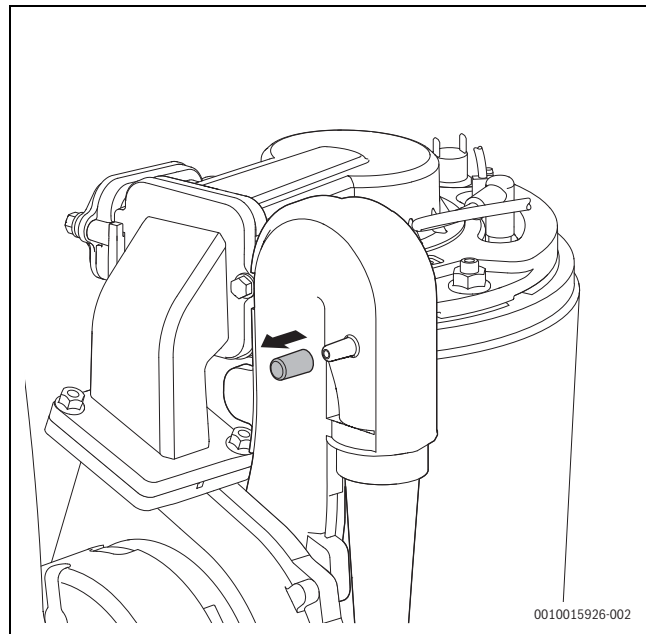

Fig. 46 Tubulure de mesure sur le dispositif de mélange

- ▶ Contrôler la pression motrice au niveau du dispositif de mélange pour une puissance calorifique nominale maximale.
- ▶ Lors de l'obtention du résultat de mesure suivant, le corps de chauffe doit être nettoyé : Condens 5300i W < 5,0 mbar

9.9 Contrôler le bloc gaz

- ▶ Retirer le connecteur (24 V) du bloc gaz.

- ▶ Mesurer la résistance de l'électrovanne.

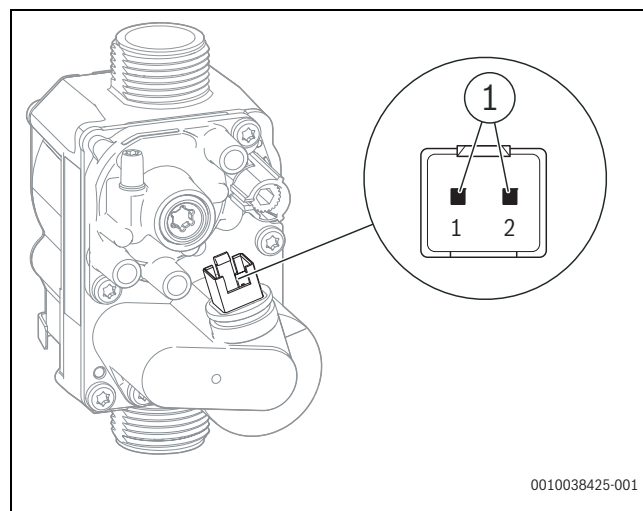

Fig. 47 Points de mesure du bloc gaz

- [1] Points de mesure électrovanne (1 et 2)
- ▶ Si la résistance est égale à 0 ou ∞ , remplacer le bloc gaz.

9.10 Remplacer la pompe de chaudière

- ▶ Contrôler la pompe de chaudière avec fonction de service 6-t3 (→Tabl. 61, Page 35) et si nécessaire, la remplacer.
- ▶ Mettre le circuit de chauffage hors pression.
- ▶ Placer le récipient pour récupérer les gouttes d'eau sous la pompe de chaudière.
- ▶ Retirer le connecteur.

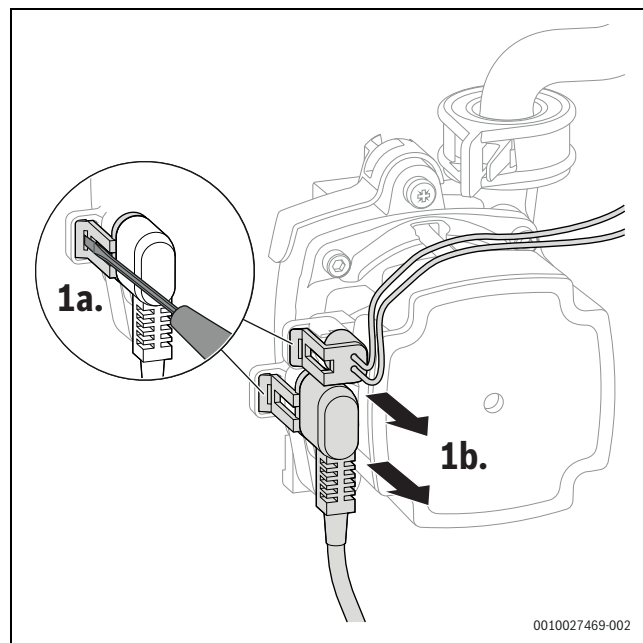

Fig. 48 Débrancher le connecteur de la pompe de chaudière

- ▶ Déverrouiller la pompe de chaudière.
- ▶ Retirer les vis.

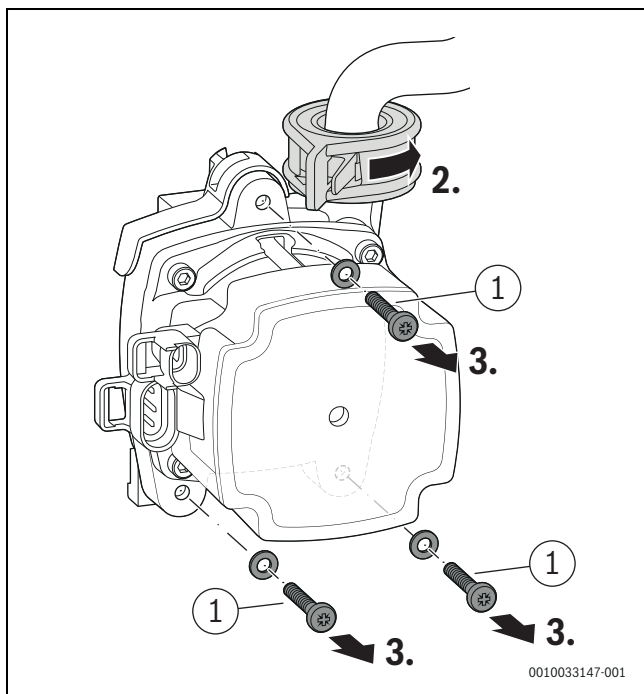

Fig. 49 Déverrouiller la pompe de chaudière et retirer les vis

[1] M 5 × 30

- ▶ Retirer la pompe de chaudière par l'avant.

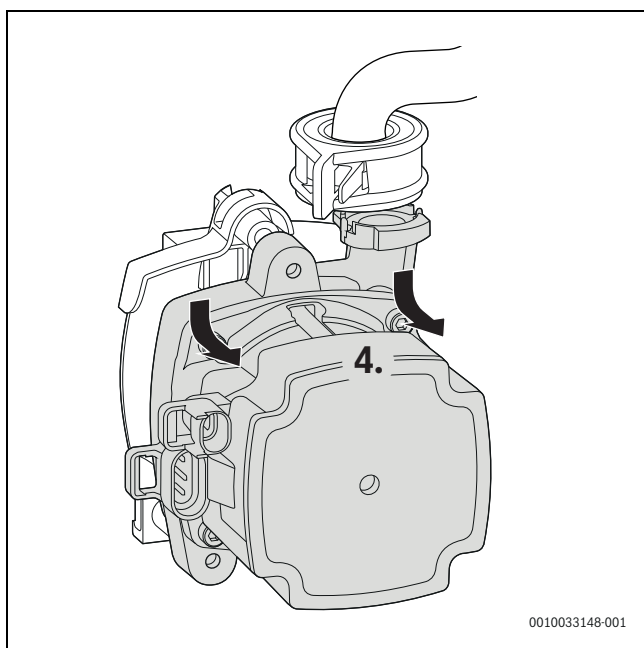

Fig. 50 Retirer la pompe de chaudière par l'avant

- ▶ Éliminer le joint et le joint torique.

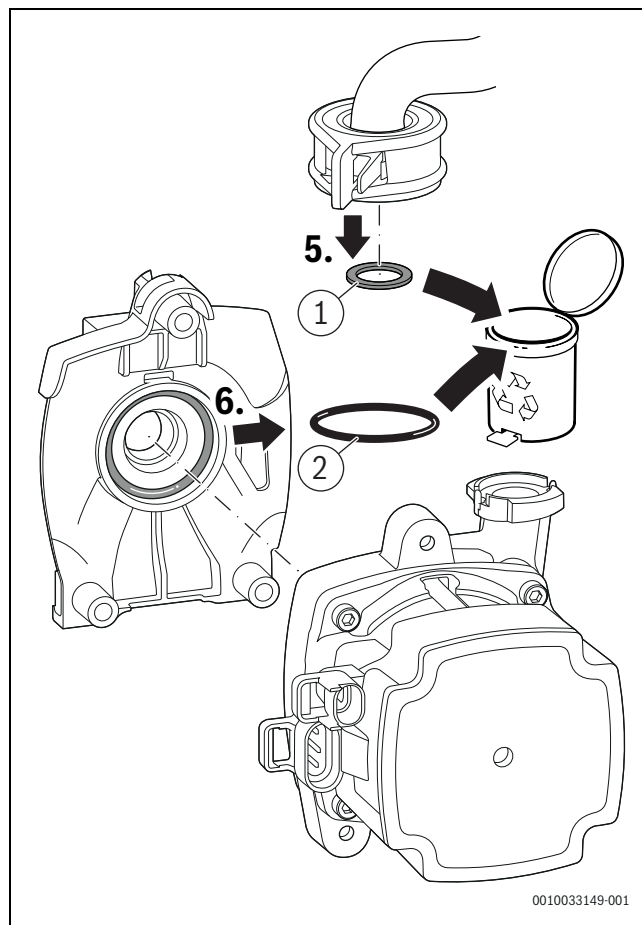

Fig. 51 Éliminer les joints

[1] 18,5 × 24,3

[2] 34 × 3

9.11 Remplacement du bloc gaz

- ▶ Fermer le robinet de gaz.
- ▶ Retirer le connecteur.
- ▶ Desserrer l'écrou.
- ▶ Retirer l'écrou avec le tuyau du gaz.

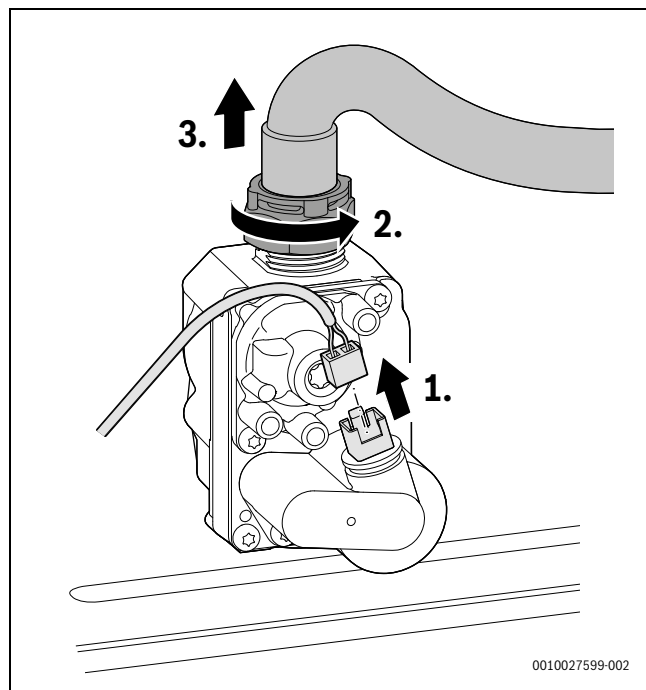

Fig. 52 Retrait du connecteur du bloc gaz et de l'écrou avec le tuyau du gaz

- ▶ Retirer l'orifice de réglage de gaz.
- ▶ Eliminer le joint torique.
- ▶ Conserver le réglage de gaz.

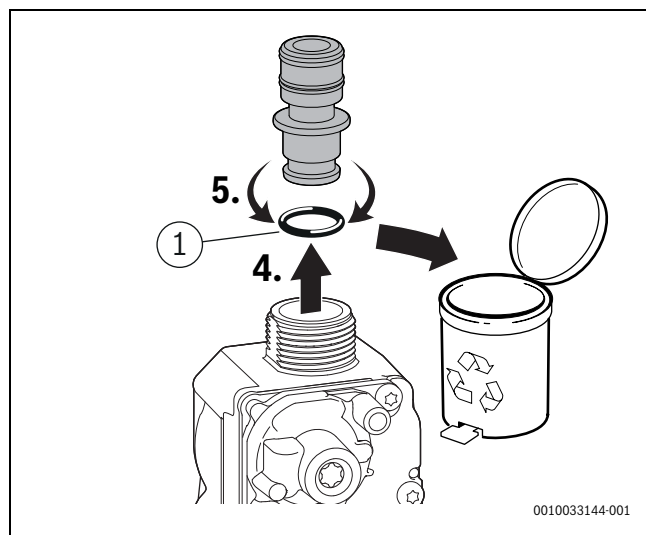

Fig. 53 Retrait de l'orifice

[1] 12 × 3

- ▶ Desserrer l'écrou inférieur.

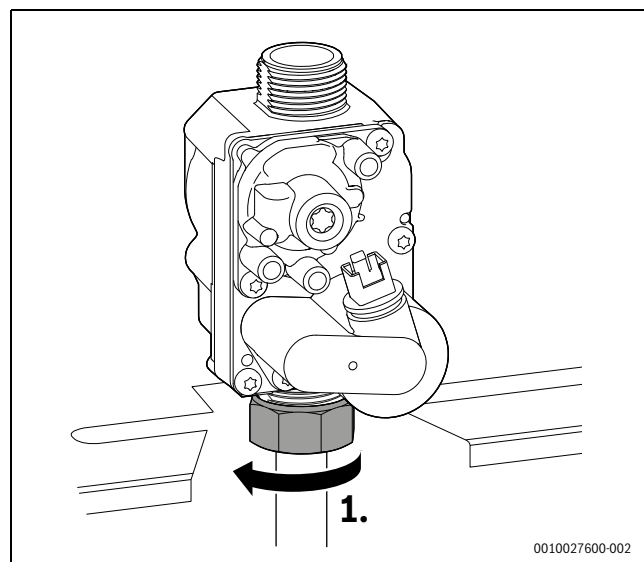

Fig. 54 Desserrage de l'écrou

- ▶ Retirer les vis.
- ▶ Retirer le bloc gaz avec le joint.

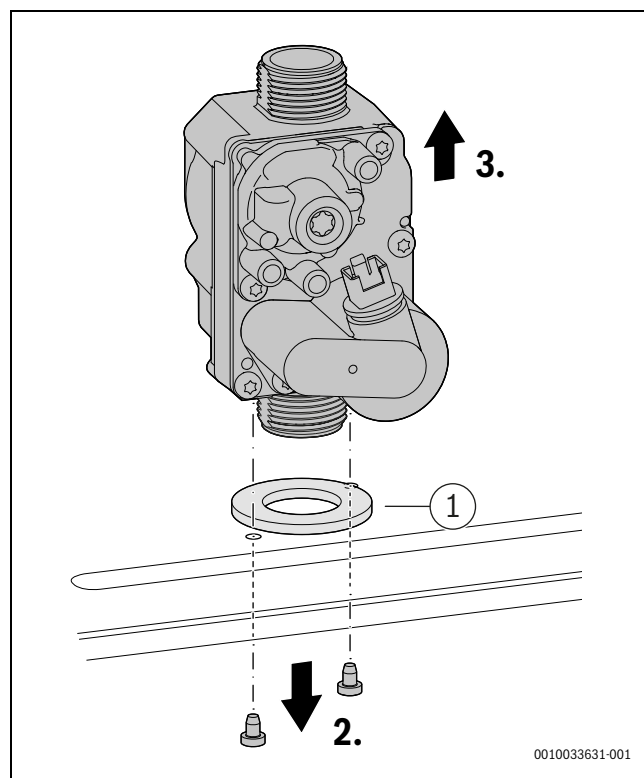

Fig. 55 Démontage du bloc gaz

[1] 41 × 3

- ▶ Insérer le nouveau bloc gaz avec le joint.
- ▶ Fixer le bloc gaz à l'aide des vis.

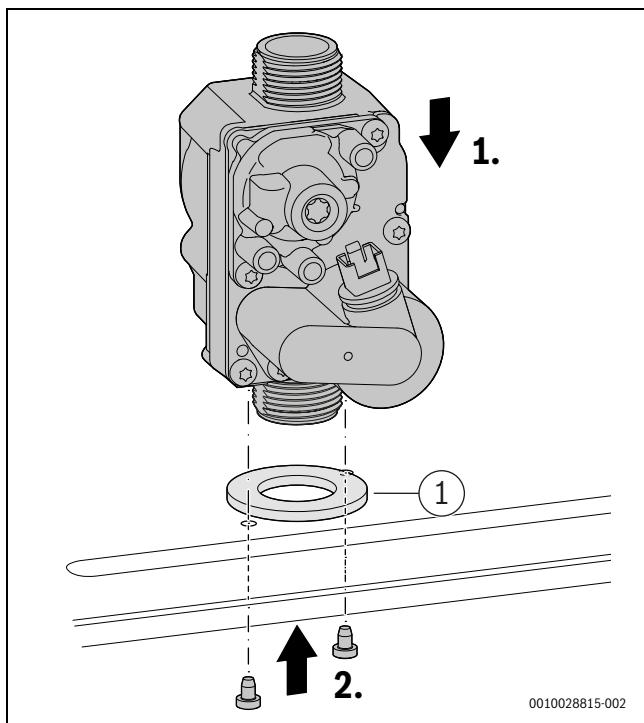

Fig. 56 Installation du bloc gaz

[1] 41 × 3

- ▶ Serrer l'écrou-raccord inférieur avec 30 + 10 Nm maximum.

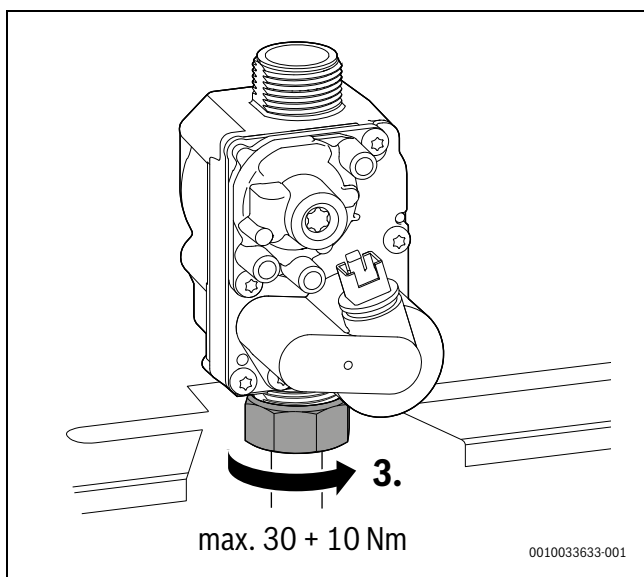

Fig. 57 Respect du couple de serrage

- ▶ Insérer l'orifice de réglage de gaz avec le nouveau joint torique.

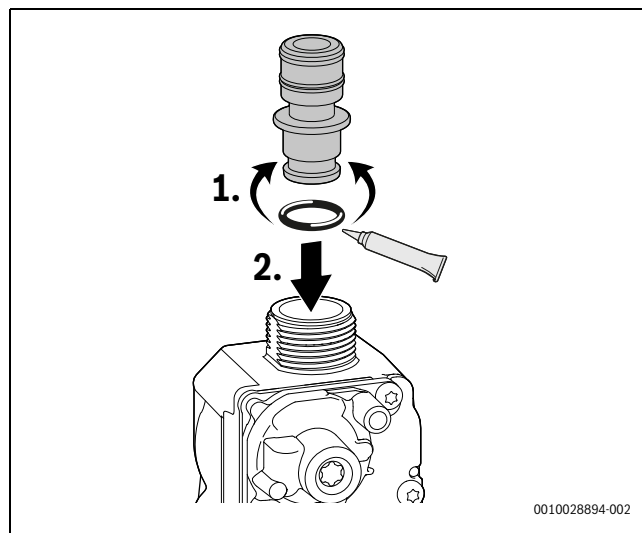

Fig. 58 Insertion l'orifice de réglage de gaz

- ▶ Raccorder le tuyau du gaz avec l'écrou-raccord.
- ▶ Serrer l'écrou-raccord avec 1,2-1,5 Nm.
- ▶ Brancher le connecteur.

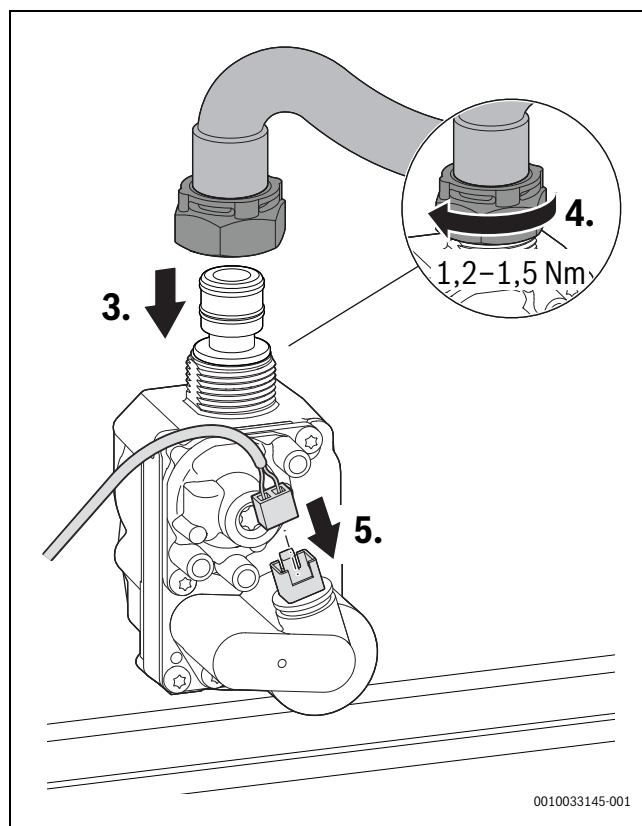

Fig. 59 Raccordement du tuyau du gaz et du connecteur - Respect du couple de serrage

- ▶ Contrôler l'étanchéité des points de raccords.
- ▶ Contrôler le rapport air-gaz.

9.12 Remplacer l'appareil de commande

AVERTISSEMENT

Electrocution.

Les raccords PCO, PW1 et PW2 sont des raccords 230 V. Si la fiche secteur est insérée dans la prise de courant, les bornes sont sous tension (230 V).

- ▶ Débrancher la fiche secteur
- ou-
- ▶ couper l'alimentation électrique (fusible/disjoncteur) sur tous les pôles et la sécuriser contre tout réenclenchement accidentel.

- ▶ Rabattre l'appareil de commande.
- ▶ Ouvrir le cache des raccordements externes.
- ▶ Retirer le cache des raccordements internes.
- ▶ Retirer le connecteur des raccordements externes et internes.
- ▶ Défaire les deux crans d'arrêt sur la partie supérieure de l'appareil de commande à l'aide d'un tournevis.
- ▶ Retirer l'appareil de commande.

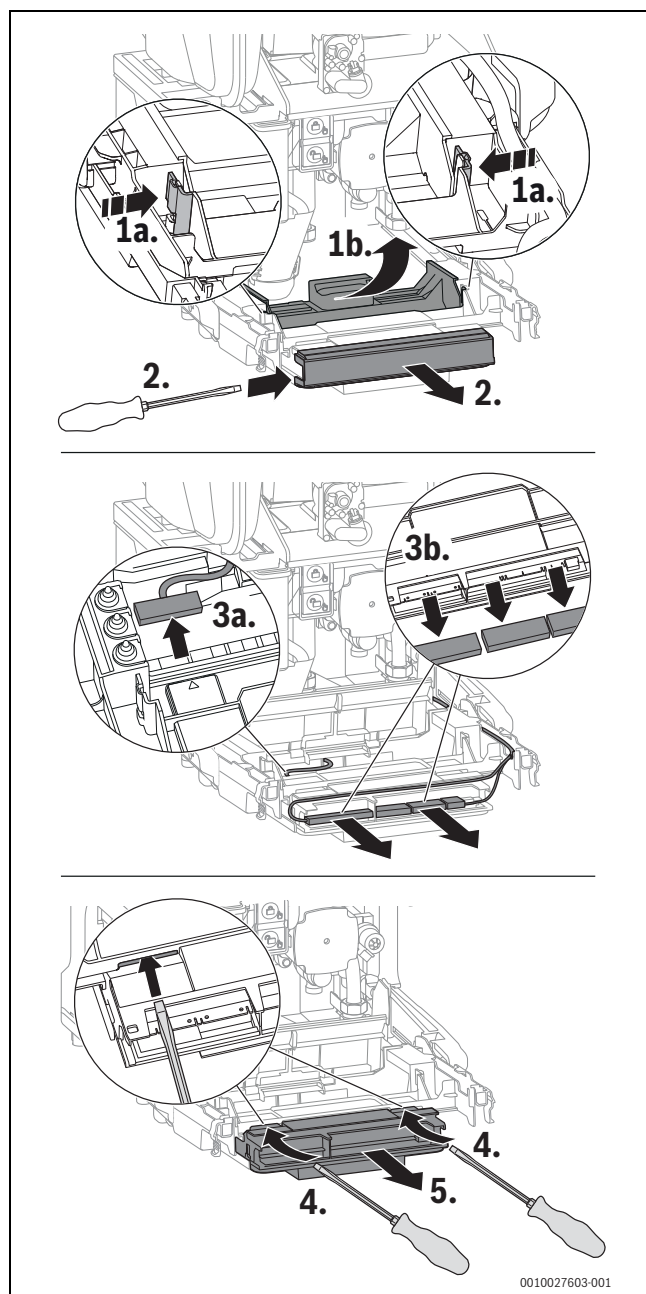

Fig. 60 Retirer l'appareil de commande

- ▶ Installer un nouvel appareil de commande et pousser vers l'arrière jusqu'à ce qu'il soit fixé dans le cran d'arrêt.
- ▶ Vérifier que le câblage électrique ne présente aucun dommage mécanique et remplacer les câbles défectueux.
- ▶ Remettre en place les raccordements externes et internes.

Lors de l'insert du module de commande, les réglages modifiés par l'utilisateur au cours de la période de la réserve de marche sont sauvegardés.

Les réglages d'usine sont disponibles sans module de commande. Les réglages s'en écartant doivent être rétablis (→ Protocole de mise en service, chap. 14.8, page 63).

9.13 Remplacement du câble secteur

Si le câble de réseau de cet appareil est endommagé, il doit être remplacé par un câble de réseau spécial. Ce câble de réseau est disponible auprès du service après-vente Bosch.

9.14 Nettoyage du siphon de condensats

AVERTISSEMENT

Danger de mort par intoxication !

Si le siphon n'est pas rempli, des fumées toxiques peuvent s'échapper.

- ▶ Arrêter le programme de remplissage du siphon uniquement en cas de maintenance et le redémarrer à la fin de la maintenance.
- ▶ S'assurer que les condensats sont évacués de manière réglementaire.

i

Les détériorations dues à un nettoyage insuffisant du siphon des condensats n'entrent pas dans la garantie.

- ▶ Nettoyer régulièrement le siphon de condensats.
- ▶ Déverrouiller le siphon de condensats.
- ▶ Retirer le tuyau du siphon des condensats.
- ▶ Incliner le siphon de condensats dans le sens anti-horaire pour le vider.

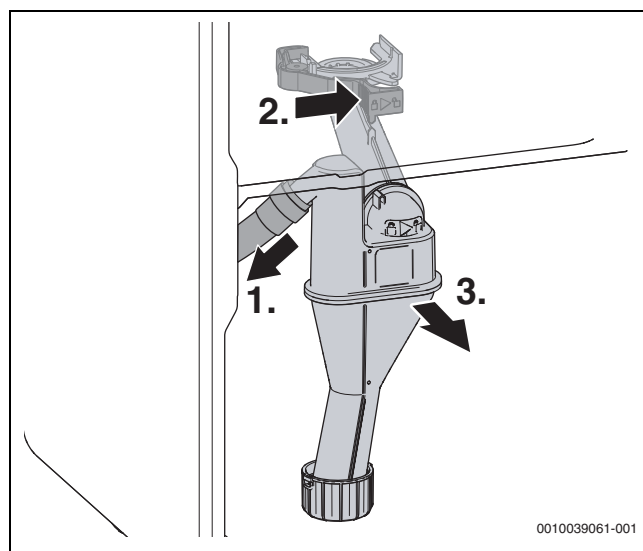

Fig. 61 Démontez le siphon des condensats

- ▶ Nettoyer le siphon de condensats.
- ▶ Retirer le filtre à impuretés par le bas puis le nettoyer.
- ▶ Éliminer l'ancien joint (47,22 x 3,53).
- ▶ Mettre de nouveaux joints en place.

- ▶ Remettre le filtre à impuretés en place et vérifier qu'il est bien fixé.

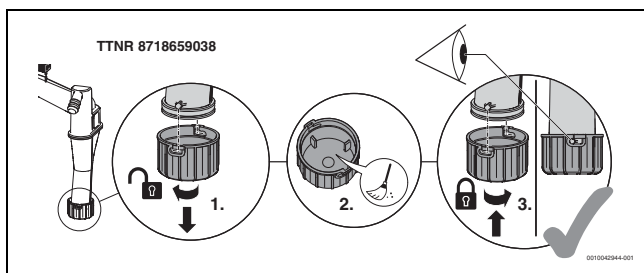

Fig. 62 Nettoyer le filtre.

- ▶ Vérifier si l'ouverture vers l'échangeur thermique n'est pas bloquée.
- ▶ Retirer le joint en haut sur le siphon de condensats.
- ▶ Contrôler si le joint est fissuré, déformé ou cassé et le remplacer si nécessaire.
- ▶ Mise en place du nouveau joint sur le siphon de condensats.

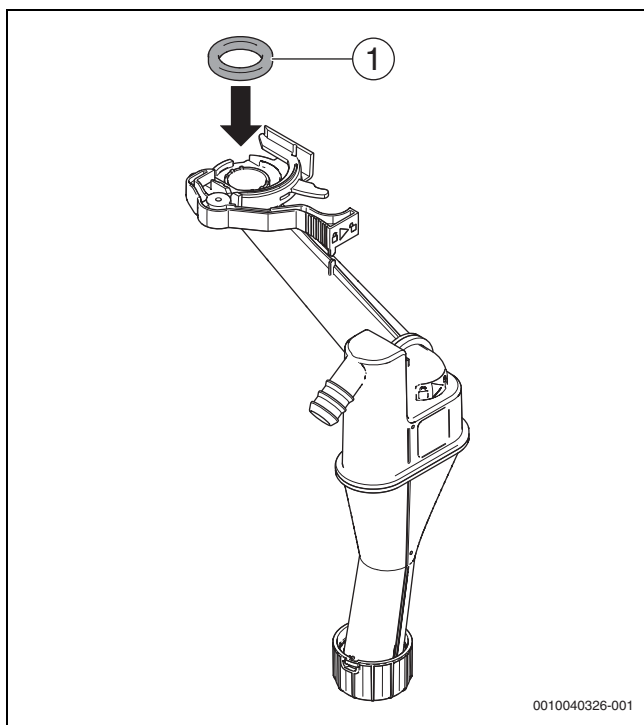

Fig. 63 Mise en place du nouveau joint sur le siphon de condensats

- ▶ Graisser le joint.

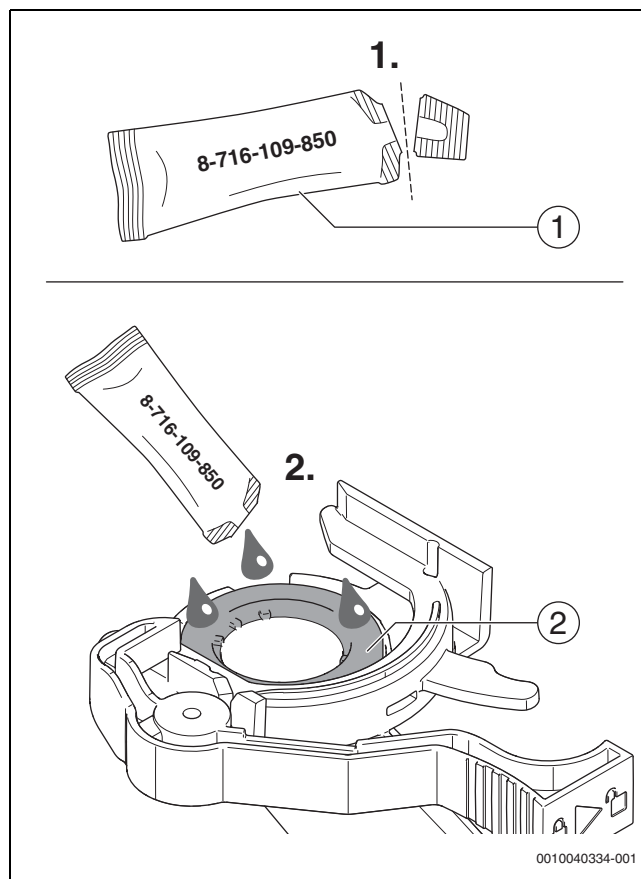

Fig. 64 Graisser le joint

- ▶ Contrôler le tuyau des condensats et le nettoyer si nécessaire.
- ▶ Remplir le siphon de condensats avec env. 250 ml d'eau.

- Replacer le siphon de condensats et vérifier la bonne fixation.

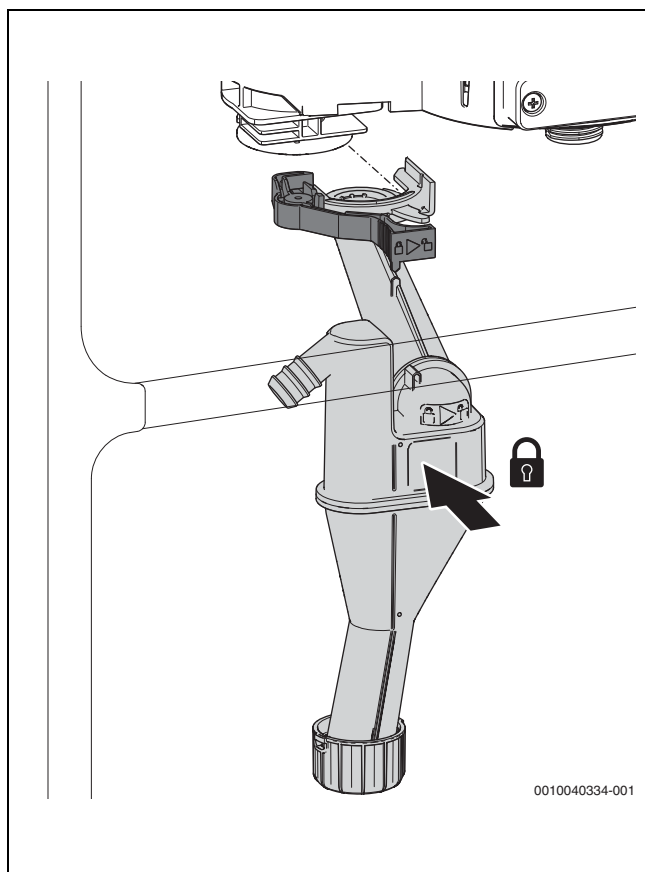

Fig. 65 Insertion du siphon de condensats

9.15 Contrôle/remplacement du moteur de la vanne 3 voies

Variante sans vis

- Dans le **Menu service** > **Diagnostic** > **Tests de fonctionnement** > **Activer les tests de fonctionnement** > **Oui** > **Générateur de chaleur** > **Vanne à 3 voies**.
- Pour le remplacement, la position centrale à régler se trouve dans le **Menu service** > **Réglages de l'installation** > **Chaudière murale gaz à condensation** > **Fonctions spéciales** > **Vanne à 3 voies en position centrale**

1. Retirer le connecteur.

2. Tourner le moteur dans le sens anti-horaire.

- 3. Retirer le moteur par le haut.

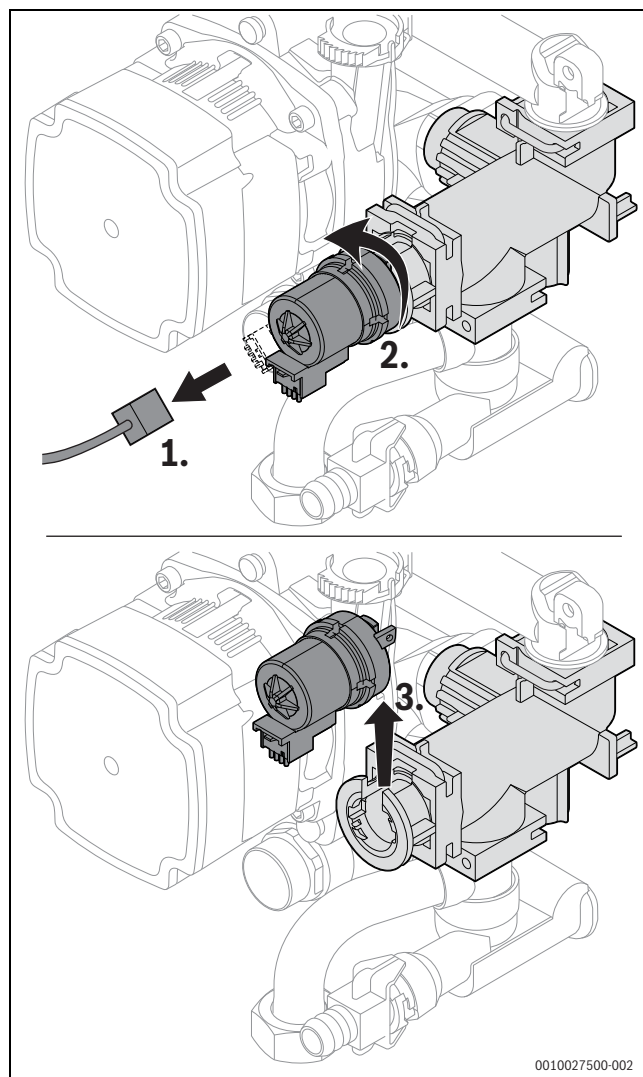

Fig. 66 Démontez le moteur au niveau de la vanne sélective (variante sans vis)

1. Appuyer le moteur vers le bas.

2. Tourner le moteur dans le sens horaire jusqu'à la butée.

3. Insérer la fiche.

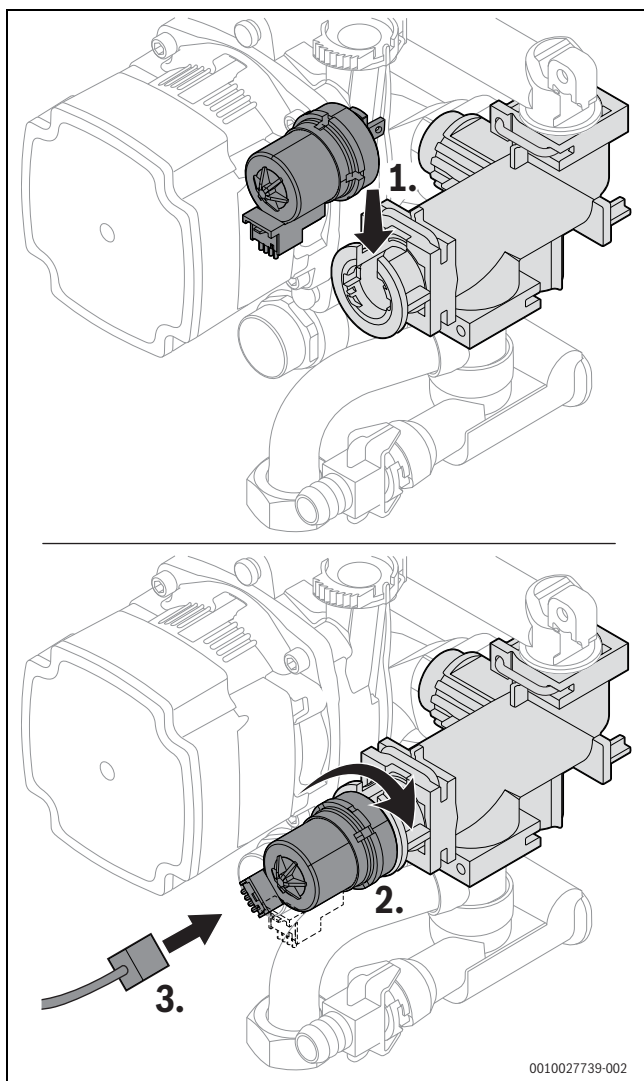

Fig. 67 Remonter le moteur au niveau de la vanne sélective (variante sans vis)

Variante avec vis

- ▶ Dans le **Menu service** > **Diagnostic** > **Tests de fonctionnement** > **Activer les tests de fonctionnement** > **Oui** > **Générateur de chaleur** > **Vanne à 3 voies**.
- ▶ Pour le remplacement, la position centrale à régler se trouve dans le **Menu service** > **Réglages de l'installation** > **Chaudière murale gaz à condensation** > **Fonctions spéciales** > **Vanne à 3 voies en position centrale**

1. Retirer le connecteur.
2. Retirer les vis.
3. Tirer légèrement sur le moteur et le soulever.

4. Retirer le moteur.

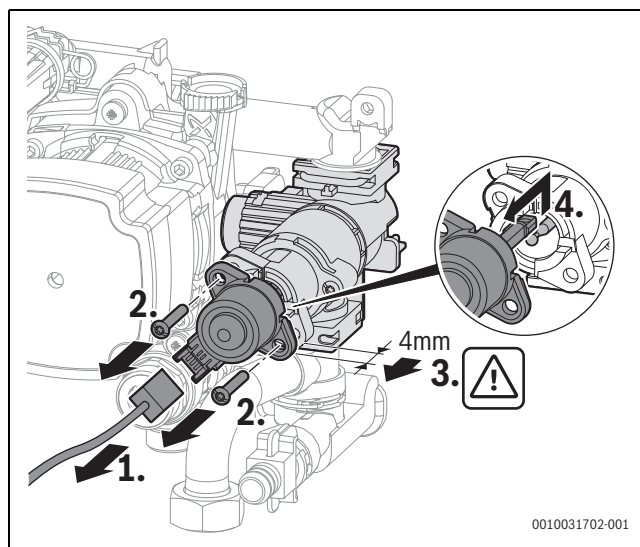

Fig. 68 Démontez le moteur au niveau de la vanne sélective (variante avec vis)



En accrochant le moteur, ne pas appuyer contre la tête sphérique, sinon cette dernière se laissera difficilement retirer.

1. Accrocher le nouveau moteur par le haut sur la tête sphérique.
2. Insérer le moteur en appuyant dessus.
3. Fixer le moteur avec 2 vis.
4. Brancher le connecteur.

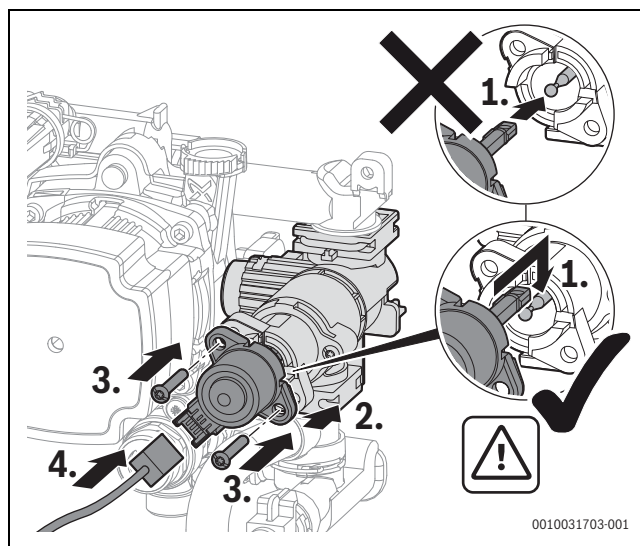

Fig. 69 Remonter le moteur au niveau de la vanne sélective (variante avec vis)

9.16 Après la révision / la maintenance

- ▶ Resserrer tous les assemblages par vis desserrés.
- ▶ Remettre l'installation en service.
- ▶ Contrôler l'étanchéité des éléments de séparation.
- ▶ Contrôler le rapport air-gaz.
- ▶ Monter l'habillage.

10 Élimination des défauts

10.1 Messages de fonctionnement et de défaut

10.1.1 Généralités

- Le **code** de la première colonne du tableau indique l'origine du défaut ou le statut de fonctionnement.
- La **classe** dans la deuxième colonne du tableau indique l'impact sur le fonctionnement de l'appareil.

Classe O (statut de fonctionnement)

Un statut de fonctionnement indique un statut de l'appareil en fonctionnement normal.

Classe B (défauts bloquants)

Les défauts bloquants provoquent l'arrêt provisoire de l'installation de chauffage. L'installation redémarre automatiquement dès que le défaut bloquant a été éliminé.





Classe V (défauts verrouillants)

Les défauts verrouillants provoquent l'arrêt de l'installation de chauffage qui ne redémarre qu'après réinitialisation.

Le code d'un défaut verrouillant clignote avec le symbole .

- ▶ Vérifier s'il s'agit d'un défaut grave.
- ▶ Arrêter puis réenclencher l'appareil.

-ou-

- ▶ Appuyer simultanément sur les touches  et  jusqu'à ce que les symboles  et  disparaissent. L'appareil se remet en marche. La température de départ s'affiche.

Si un défaut ne peut pas être éliminé après une réinitialisation :

- ▶ Éliminer l'origine du défaut conformément aux indications du tableau.

Classe W (messages de service)

Les messages de service indiquent qu'un entretien ou une réparation doivent être effectués. L'appareil reste en marche. Si le message de service a été provoqué par un défaut, il peut éventuellement continuer de fonctionner avec des fonctions limitées.

10.1.2 Tableau des codes défauts

| Code défaut | Catégorie de défaut | Texte de défaut à l'écran, description | Solution |
|-------------|---------------------|---------------------------------------------------------------------------------------------|--------------------------------------------------------------------------------------------------------------------------------------------------------------------------------------------------------------------------------------------------------------------------------------------------------------------------------------------------------------------------------------------------------------------------------------------------------------------------------------------------------------|
| 200 | O | Générateur de chaleur en mode chauffage | - |
| 201 | O | Générateur de chaleur en mode ECS | - |
| 202 | O | Appareil dans le programme d'optimisation de la commande | - |
| 203 | O | Appareil opérationnel, aucune demande de chauffage disponible | - |
| 204 | O | Température actuelle de l'eau de chauffage du générateur supérieure à la valeur de consigne | - |
| 208 | O | Demande de chauffage à cause du test des fumées | - |
| 214 | V | Le ventilateur s'arrête pendant le temps de sécurité | 1. Vérifier le connecteur sur le ventilateur. 2. Vérifier le câble de raccordement sur le ventilateur. |
| 224 | V | Le limiteur de température de sécurité s'est déclenché | Circuit de chauffage: 1. Garantir la circulation de l'eau de chauffage. 2. Ouvrir la vanne fermée dans le circuit de chauffage. 3. Rajouter de l'eau jusqu'à ce que la pression prédéfinie soit atteinte. 4. Insérer correctement le connecteur sur le limiteur de température du corps de chauffe. 5. Contrôler le limiteur de température du corps de chauffe, le remplacer si nécessaire. Circuit d'eau potable: Garantir la circulation de l'eau potable dans le circuit du ballon. |

| Code défaut | Catégorie de défaut | Texte de défaut à l'écran, description | Solution |
|-------------|---------------------|---------------------------------------------------------------------------------------|-------------------------------------------------------------------------------------------------------------------------------------------------------------------------------------------------------------------------------------------------------------------------------------------------------------------------------------------------------------------------------------------------------------------------------------------------------------------------------------------------------------------------------------------------------------------------------------------------------------------------------------------------------------------------------------------------------------------------------------------------------------------------------------------------------------------------------------------------------------------------------------------------------------------------------------------------------------------------------------------------------------------------------------------------------------------------------------------------------------------------------------------------------------------------------------------------------------------------------------------------------------------------------------------------------------------------------------------------------------------------------------------------------------------------------------------------------------------------------------------------------------------------------------------------------------------------|
| 227 | V | Aucun signal de flamme après l'allumage | <ol style="list-style-type: none"> Ouvrir le robinet principal. Ouvrir le robinet principal de la chaudière. Couper l'alimentation électrique de l'appareil et contrôler la conduite de gaz. Contrôler la pression de raccordement de la conduite de gaz. Contrôler le fonctionnement du brûleur, le régler si nécessaire. Contrôler la teneur en CO₂ de l'air de combustion, la régler si nécessaire. Raccorder la borne de mise à la terre (PE) dans l'appareil de commande. Contrôler le fonctionnement de l'allumage. Contrôler le fonctionnement de l'ionisation. Insérer correctement le connecteur des parcours d'ionisation et d'allumage. Insérer correctement le connecteur du bloc gaz. Contrôler l'évacuation de la condensation. Vérifier si le côté fumées de l'échangeur thermique est encrassé. Contrôler l'électrode de contrôle, la remplacer si nécessaire. Contrôler l'électrode d'allumage, la remplacer si nécessaire. Contrôler le câble de raccordement de l'électrode d'allumage, le remplacer si nécessaire. Contrôler le câble de raccordement de l'électrode de contrôle, le remplacer si nécessaire. Contrôler le bloc gaz, le remplacer si nécessaire. Contrôler l'appareil de commande/automate de combustion, les remplacer si nécessaire. Contrôler le clapet anti-retour du dispositif de mélange et le nettoyer le cas échéant. |
| 228 | V | Signal de flamme malgré l'absence de flamme | <ol style="list-style-type: none"> Contrôler le câble d'ionisation, le remplacer si nécessaire. Contrôler le jeu d'électrodes, le remplacer si nécessaire. remplacer l'appareil de commande. |
| 229 | B | Défaut de flamme lors du fonctionnement du brûleur | <ol style="list-style-type: none"> Ouvrir le robinet principal. Ouvrir le robinet principal de la chaudière. Arrêter l'appareil et vérifier la conduite de gaz. Evaluation du signal sur circuit imprimé défectueuse. Remplacer l'électrode d'ionisation. Raccorder la borne de mise à la terre (PE) dans l'appareil de commande. Remplacer le câble d'allumage. Remplacer le câble de raccordement de l'électrode de contrôle. Remplacer le bloc gaz. Régler le brûleur correctement ou remplacer les buses de brûleur. Régler le brûleur à la charge nominale minimale. Convertir le système d'évacuation des fumées. Bloc d'air de combustion trop petit ou ouverture de ventilation trop petite. Nettoyer le corps de chauffe côté gaz de fumées. Remplacer l'appareil de commande/automate de combustion. |
| 232 | B | Générateur de chaleur verrouillé par le contact de commutation externe | <ol style="list-style-type: none"> Insérer le connecteur du contacteur mécanique externe. Monter le cavalier/contrôler la pompe à condensats conformément aux indications du fabricant. Adapter le point de commutation du thermostat externe au système. Remplacer le câble de raccordement du thermostat externe. Remplacer le thermostat externe. |
| 233 | V | Défaut du module d'identification de la chaudière ou de l'électronique de l'appareil | <ol style="list-style-type: none"> Monter le module d'identification chaudière/la clé de codage. Insérer le connecteur sur le module d'identification chaudière/la clé de codage. Remplacer le module d'identification chaudière/la clé de codage (contacter le service après-vente Bosch). |
| 234 | V | Défaut électrique du bloc gaz | <ol style="list-style-type: none"> Remplacer le câble de raccordement puis réinitialiser. Remplacer le bloc gaz puis réinitialiser. |
| 235 | V | Conflit de version électronique de l'appareil/module d'identification de la chaudière | <ol style="list-style-type: none"> Contrôler le module d'identification chaudière/la clé de codage. Monter la combinaison valide appareil de commande/automate de combustion. |

| Code défaut | Catégorie de défaut | Texte de défaut à l'écran, description | Solution |
|-------------|---------------------|--------------------------------------------------------------------------------------|------------------------------------------------------------------------------------------------------------------------------------------------------------------------------------------------------------------------------------------------------------------------------------------------------------------------------------------------------------------------------------------------------------------------------------------------------------------------------------------------------------------------------------------------------------------------------------------|
| 237 | V | Défaut système | <ol style="list-style-type: none"> 1. Remplacer le module d'identification chaudière/la clé de codage (contacter le service après-vente Bosch). 2. Remplacer l'appareil de commande/automate de combustion. |
| 238 | V | L'électronique de l'appareil est défectueuse | Remplacer l'appareil de commande. |
| 242 - 263 | V | Défaut système de l'électronique de l'appareil/du contrôleur de base | <ol style="list-style-type: none"> 1. Eliminer le problème de contact. 2. Le cas échéant, remplacer l'appareil de commande ou le module d'identification chaudière/la clé de codage (contacter le service après-vente Bosch). |
| 265 | B | Besoin de chaleur inférieur à l'énergie fournie | - |
| 268 | O | Le test relais a été activé | - |
| 269 | V | Contrôle de flamme | Remplacer l'appareil de commande/automate de combustion. |
| 273 | B | Coupure de fonctionnement du brûleur et du ventilateur | - |
| 281 | B | Pompe de chaudière bloquée ou air dans la pompe de chaudière | <ol style="list-style-type: none"> 1. Vérifier si la pompe est bloquée, le cas échéant la débloquer ou la remplacer. 2. Garantir la circulation de l'eau de chauffage. 3. Purger la pompe. |
| 306 | V | Signal de flamme après fermeture de l'alimentation en combustible | <ol style="list-style-type: none"> 1. Remplacer le bloc gaz. 2. Remplacer le câble d'ionisation. 3. Remplacer l'appareil de commande/l'automate de combustion. |
| 358 | O | Protection antiblocage active | - |
| 360 | V | Défaut système de l'électronique de l'appareil/du contrôleur de base | <ol style="list-style-type: none"> 1. Monter le module d'identification chaudière/la clé de codage. 2. Insérer le connecteur sur le module d'identification chaudière/la clé de codage. 3. Remplacer le module d'identification chaudière/la clé de codage (contacter le service après-vente Bosch). |
| 362 | V | Défaut du module d'identification de la chaudière ou de l'électronique de l'appareil | Remplacer le module d'identification chaudière/la clé de codage (contacter le service après-vente Bosch). |
| 363 | V | Défaut système de l'électronique de l'appareil/du contrôleur de base | Remplacer l'appareil de commande/automate de combustion. |
| 815 | W | Sonde de température de la bouteille de mélange hydraulique défectueuse | <ol style="list-style-type: none"> 1. Contrôler et corriger la configuration hydraulique si nécessaire. 2. Vérifier si la sonde présente un court-circuit ou une panne, la remplacer si nécessaire. |
| 1010 | O | Pas de communication via la connexion BUS EMS | <ol style="list-style-type: none"> 1. Eliminer l'erreur de câblage et arrêter puis réenclencher l'appareil de régulation. 2. Réparer ou remplacer le câble BUS. 3. Remplacer le participant BUS EMS défectueux. |
| 1013 | W | Le point de combustion maximal est atteint | <ol style="list-style-type: none"> 1. Réaliser les travaux de maintenance. 2. Réinitialiser le message d'entretien. |
| 1017 | W | Pression d'eau trop faible | <ol style="list-style-type: none"> 1. Rajouter de l'eau et purger l'installation. 2. Contrôler le capteur de pression, le remplacer si nécessaire. |
| 1018 | W | Intervalle de maintenance écoulé | <ol style="list-style-type: none"> 1. Réaliser les travaux de maintenance. 2. Réinitialiser le message d'entretien. |
| 1019 | W | Mauvais type de pompe détecté | <ol style="list-style-type: none"> 1. Contrôler le câblage de la pompe. 2. Vérifier si le type de pompe de chaudière dans l'appareil est correct, le remplacer si nécessaire. |
| 1021 | W | La sonde de température de chargement du ballon ou ECS est défectueuse | <ol style="list-style-type: none"> 1. Insérer correctement le connecteur sur la sonde de température. 2. Insérer correctement le connecteur sur l'appareil de commande. 3. Monter la sonde de température correctement. 4. Contrôler la sonde de température, la remplacer si nécessaire. 5. Contrôler le câble de raccordement de la sonde de température, le remplacer si nécessaire. |
| 1023 | | La durée de fonctionnement maximale est atteinte, veille incluse | <ol style="list-style-type: none"> 1. Réaliser les travaux de maintenance. 2. Réinitialiser le message d'entretien. |
| 1037 | W | Sonde de température extérieure défectueuse - mode de remplacement chauffage actif | <ol style="list-style-type: none"> 1. Si aucune sonde de température extérieure n'est souhaitée. Sélectionner la configuration en fonction de la température ambiante sur le tableau de régulation. 2. En l'absence de passage, éliminer le défaut. 3. Nettoyer les bornes de raccordement corrodées dans le boîtier de la sonde extérieure. 4. Si des valeurs ne concordent pas, remplacer la sonde. 5. Si les valeurs de sonde sont correctes mais les valeurs de tension ne correspondent pas, remplacer le tableau de régulation. |

| Code défaut | Catégorie de défaut | Texte de défaut à l'écran, description | Solution |
|-------------|---------------------|----------------------------------------------------------------------|--------------------------------------------------------------------------------------------------------------------------------------------------------------------------------------------------------------------------------------------------------------------------------------------------------------------------------------------------------------------------------------------------------------------------------------------|
| 1065 | W | Sonde de pression d'eau défectueuse ou non raccordée | <ol style="list-style-type: none"> 1. Insérer correctement le connecteur sur le capteur de pression. 2. Contrôler le câble de raccordement du capteur de pression, le remplacer si nécessaire. 3. Contrôler le capteur de pression, le remplacer si nécessaire. |
| 1068 | W | Sonde de température extérieure ou sonde lambda défectueuse | <ol style="list-style-type: none"> 1. Insérer correctement le connecteur sur la sonde de température. 2. Insérer correctement le connecteur sur l'appareil de commande. 3. Monter la sonde de température correctement. 4. Contrôler la sonde de température, la remplacer si nécessaire. 5. Contrôler le câble de raccordement de la sonde de température, le remplacer si nécessaire. |
| 1075 | W | Court-circuit de la sonde de température du corps de chauffe | <ol style="list-style-type: none"> 1. Insérer correctement le connecteur sur la sonde de température. 2. Contrôler la sonde de température, la remplacer si nécessaire. 3. Contrôler le câble de raccordement de la sonde de température, le remplacer si nécessaire. |
| 1076 | W | Aucun signal de la sonde de température du corps de chauffe | <ol style="list-style-type: none"> 1. Insérer correctement le connecteur sur la sonde de température. 2. Contrôler la sonde de température, la remplacer si nécessaire. 3. Contrôler le câble de raccordement de la sonde de température, le remplacer si nécessaire. |
| 2085 | V | Défaut interne | <ol style="list-style-type: none"> 1. Déverrouiller. 2. Mettre l'installation hors tension pendant 30 secondes. 3. Remplacer le coffret de contrôle de combustion. |
| 2908 | V | Défaut système de l'électronique de l'appareil/du contrôleur de base | Si le défaut persiste après la réinitialisation, l'automate de combustion est défectueux et doit être remplacé. |
| 2910 | V | Défaut dans le système d'évacuation des fumées | <ol style="list-style-type: none"> 1. Contrôler le système d'évacuation des fumées et le ventilateur. 2. Monter correctement le conduit de fumées. 3. Retirer les dépôts du système d'évacuation des fumées, remplacer le ventilateur le cas échéant. |
| 2914-2916 | V | Défaut système de l'électronique de l'appareil | Si le défaut persiste après la réinitialisation, l'appareil de commande est défectueux et doit être remplacé. |
| 2920 | V | Défaut du contrôle de flamme | Contrôler l'appareil de commande, le remplacer si nécessaire. |
| 2923-2927 | V | Défaut système de l'électronique de l'appareil | <ol style="list-style-type: none"> 1. Vérifier le câblage du bloc gaz. 2. Contrôler le bloc gaz. <p>Si le défaut persiste après la réinitialisation, l'appareil de commande ou le bloc gaz est défectueux et doit être remplacé.</p> |
| 2928 | V | Défaut interne | <ol style="list-style-type: none"> 1. Faire une remise à zéro. 2. Remplacer l'appareil de commande/automate de combustion. |
| 2931 | V | Défaut système de l'électronique de l'appareil/du contrôleur de base | <ol style="list-style-type: none"> 1. Faire une remise à zéro. 2. Remplacer l'appareil de commande/automate de combustion. |
| 2940 | V | Défaut système de l'automate de combustion | <ol style="list-style-type: none"> 1. Faire une remise à zéro. 2. Remplacer l'appareil de commande/automate de combustion. |
| 2946 | V | Mauvaise clé de codage détectée | Remplacer le module d'identification chaudière/la clé de codage (contacter le service après-vente Bosch). |
| 2948 | B | Aucun signal de flamme à faible puissance | Le brûleur démarre automatiquement après la purge. Si cette erreur survient souvent, contrôler le réglage du CO ₂ . |
| 2950 | B | Aucun signal de flamme après l'opération de démarrage | Le brûleur démarre automatiquement après la purge. Régler le rapport air-gaz correctement. |

| Code défaut | Catégorie de défaut | Texte de défaut à l'écran, description | Solution |
|--------------|---------------------|-----------------------------------------------------------------------------------------------------------------|-----------------------------------------------------------------------------------------------------------------------------------------------------------------------------------------------------------------------------------------------------------------------------------------------------------------------------------------------------------------------------------------------------------------------------------------------------------------------------------------------------------------------------------------------------------------------------------------------------------------------------------------------------------------------------------------------------------------------------------------------------------------------------------------------------------------------------------------------------------------------------------------------------------------------------------------------------------------------------------------------------------------------------------------------------------------------------------------------------------------------------------------------------------------------------------------------------------------------------------------------------------------------------------------------------------------------------------------------------------|
| 2951 | V | Trop de pertes de flamme | <ol style="list-style-type: none"> Ouvrir le robinet principal. Ouvrir le robinet principal de la chaudière. Couper l'alimentation électrique de l'appareil et contrôler la conduite de gaz. Contrôler le fonctionnement de l'ionisation. Insérer correctement le connecteur des parcours d'ionisation et d'allumage. Raccorder la borne de mise à la terre (PE) dans l'appareil de commande. Contrôler l'électrode de contrôle, la remplacer si nécessaire. Contrôler l'électrode d'allumage, la remplacer si nécessaire. Contrôler le câble de raccordement de l'électrode d'allumage, le remplacer si nécessaire. Contrôler le câble de raccordement de l'électrode de contrôle, le remplacer si nécessaire. Régler le brûleur correctement ou remplacer les buses de brûleur. Régler le brûleur à la charge nominale minimale. Contrôler le bloc gaz, le remplacer si nécessaire. Contrôler le système d'évacuation des fumées, le remettre en état si nécessaire. Bloc d'air de combustion trop petit ou ouverture de ventilation trop petite. Nettoyer le corps de chauffe côté gaz de fumées. Contrôler l'appareil de commande/automate de combustion, les remplacer si nécessaire. |
| 2952 | V | Défaut interne lors du test du signal d'ionisation | <ol style="list-style-type: none"> Faire une remise à zéro. Remplacer l'appareil de commande/automate de combustion. |
| 2955 | B | Les paramètres réglés pour la configuration hydraulique ne sont pas pris en charge par le générateur de chaleur | Contrôler les réglages hydrauliques, les modifier si nécessaire. <ul style="list-style-type: none"> Bouteille de découplage Circuit d'eau chaude sanitaire interne (circuit de charge du ballon) Circuit de chauffage 1 Pompe de chaudière dans l'appareil |
| 2956 | O | La configuration hydraulique sur le générateur de chaleur est activée | – |
| 2957 | V | Défaut système de l'électronique de l'appareil | <ol style="list-style-type: none"> Réinitialiser l'appareil de commande/automate de combustion. Raccorder à nouveau correctement les raccordements électriques à l'appareil de commande/automate de combustion. Remplacer l'appareil de commande/l'automate de combustion. |
| 2961 2962 | V | Aucun signal de ventilateur disponible | <ol style="list-style-type: none"> Contrôler le ventilateur et le câble de raccordement. Vérifier la tension de réseau. |
| 2963 | B | Signal de la sonde de température de départ et du corps de chauffe en dehors de la plage admissible | <ol style="list-style-type: none"> Insérer correctement le connecteur sur la sonde de température. Insérer correctement le connecteur sur l'appareil de commande. Monter la sonde de température correctement. Contrôler la sonde de température, la remplacer si nécessaire. Contrôler le câble de raccordement de la sonde de température, le remplacer si nécessaire. |
| 2965 | B | Température de départ trop élevée | <ol style="list-style-type: none"> Garantir le circuit du chauffage. Contrôler le réglage de la pompe, l'adapter à l'installation de chauffage si nécessaire. Insérer correctement le connecteur sur la sonde de température. Insérer correctement le connecteur sur l'appareil de commande. Monter la sonde de température correctement. Contrôler la sonde de température, la remplacer si nécessaire. Contrôler le câble de raccordement de la sonde de température, le remplacer si nécessaire. |
| 2966 | B | Augmentation trop rapide de la température de départ dans le corps de chauffe | <ol style="list-style-type: none"> Garantir le circuit du chauffage. Contrôler le réglage de la pompe, l'adapter à l'installation de chauffage si nécessaire. Insérer correctement le connecteur sur la sonde de température. Insérer correctement le connecteur sur l'appareil de commande. Monter la sonde de température correctement. Contrôler la sonde de température, la remplacer si nécessaire. Contrôler le câble de raccordement de la sonde de température, le remplacer si nécessaire. |

| Code défaut | Catégorie de défaut | Texte de défaut à l'écran, description | Solution |
|-------------|---------------------|------------------------------------------------------------------------------------------------------------------------------------------|-------------------------------------------------------------------------------------------------------------------------------------------------------------------------------------------------------------------------------------------------------------------------------------------------------------------------------------------------------------------------------------------------------------------------------------------------------------------------------------------------------------------------------------------------------------------------------------------------------------------------------------------------------|
| 2968 | O | L'appoint en eau de chauffage est réalisé | - |
| 2969 | | Nombre maximum de procédures de remplissage atteint | - |
| 2970 | B | Chute de pression trop rapide dans l'installation de chauffage | - |
| 2971 | B | Pression de service trop faible | <ol style="list-style-type: none"> 1. Purger l'installation de chauffage. 2. Contrôler l'étanchéité de l'installation de chauffage. 3. Rajouter de l'eau jusqu'à ce que la pression de consigne soit atteinte. 4. Contrôler le capteur de pression, le remplacer si nécessaire. 5. Contrôler le câble du capteur de pression, le remplacer si nécessaire. |
| 2972 | | Tension de réseau trop faible | <ol style="list-style-type: none"> 1. Etablir une tension d'alimentation d'au moins 196 V CA. 2. Remplacer l'automate de combustion. |
| 2980 | V | L'appareil a été verrouillé pour des raisons de sécurité après l'apparition d'au moins cinq défauts bloquants en l'espace de 15 minutes. | <p>Le verrouillage de sécurité ne peut être annulé que par un spécialiste ou le service après-vente une fois la cause du défaut éliminée et le contrôle de l'installation effectué sur place.</p> <ol style="list-style-type: none"> 1. Constater la cause du défaut et l'éliminer. 2. Vérifier l'installation complète, y compris les capteurs et les faisceaux de câbles. 3. Arrêter puis redémarrer l'appareil. <p>Le code de défaut 2981 s'affiche.</p> |
| 2981 | V | L'appareil a été coupé et redémarré lors du verrouillage de sécurité (code de défaut 2980). | <p>Le verrouillage de sécurité ne peut être annulé que par un spécialiste ou le service après-vente une fois la cause du défaut éliminée et le contrôle de l'installation effectué sur place.</p> <ol style="list-style-type: none"> 1. Réinitialiser le défaut dans les 10 minutes suivant le redémarrage. 2. Réinitialiser à nouveau le défaut après 22 à 28 secondes. <p>Le verrouillage est supprimé et l'appareil bascule en mode normal.</p> <ol style="list-style-type: none"> 3. Vérifier les 10 derniers défauts dans l'historique des défauts pour s'assurer que tous les problèmes ont été résolus. |

Tab. 67 Messages de fonctionnement et de défaut

10.1.3 Défauts non affichés à l'écran

| Défaut de l'appareil | Solution |
|------------------------------------------------------------|-----------------------------------------------------------------------------------------------------------------------------------------------------------------------------------------------------------------------------------------------------------------------------------------------------------------------------------------------------------------------------------------------------------------------------------------------------------------------------------------------------------------------------------------------------------------------------------------------------------------------------------------------------------------------------------------------------------------------------------------------------------------------------------------------|
| Bruits de combustion trop forts ; bruits de ronflement | <ul style="list-style-type: none"> ▶ Contrôler le type de gaz. ▶ Contrôler la pression de raccordement du gaz. ▶ Contrôler le système d'évacuation des fumées, le nettoyer ou le remettre en état si nécessaire. ▶ Contrôler le rapport air-gaz. ▶ Contrôler le bloc gaz, le remplacer le cas échéant. |
| Bruits d'écoulement | <ul style="list-style-type: none"> ▶ Régler correctement la puissance de pompe ou le diagramme de pompe et ajuster à la puissance maximale. |
| Le chauffage dure trop longtemps. | <ul style="list-style-type: none"> ▶ Régler correctement la puissance de pompe ou le diagramme de pompe et ajuster à la puissance maximale. |
| Valeurs des fumées incorrectes ; teneur en CO trop élevée. | <ul style="list-style-type: none"> ▶ Contrôler le type de gaz. ▶ Contrôler la pression de raccordement du gaz. ▶ Contrôler le système d'évacuation des fumées, le nettoyer ou le remettre en état si nécessaire. ▶ Contrôler le rapport air-gaz. ▶ Contrôler le bloc gaz, le remplacer le cas échéant. |
| Allumage trop dur, trop difficile. | <ul style="list-style-type: none"> ▶ Avec la fonction de service t01, vérifier si le transformateur d'allumage a des ratés et le remplacer si nécessaire. ▶ Contrôler le type de gaz. ▶ Contrôler la pression de raccordement du gaz. ▶ Contrôler le raccordement au réseau. ▶ Contrôler les électrodes et les câbles, les remplacer le cas échéant. ▶ Contrôler le système d'évacuation des fumées, le nettoyer ou le remettre en état si nécessaire. ▶ Contrôler le rapport air-gaz. ▶ Gaz naturel : vérifier le détecteur de débit de gaz externe, le remplacer le cas échéant. ▶ Contrôler le brûleur, le remplacer le cas échéant. ▶ Contrôler le bloc gaz, le remplacer le cas échéant. |

| Défaut de l'appareil | Solution |
|-----------------------------------------------------|------------------------------------------------------------------------------------------------------------------------------------------------------------------------------|
| Condensats dans le caisson | ▶ Contrôler le clapet anti-retour du dispositif de mélange et le remplacer le cas échéant. |
| La température d'écoulement ECS n'est pas atteinte. | ▶ Contrôler la turbine, la remplacer si nécessaire. ▶ Contrôler le rapport air-gaz. ▶ Contrôler la pression de l'installation de chauffage et la régler si nécessaire. |
| Le volume d'ECS n'est pas atteint. | ▶ Contrôler l'échangeur à plaques. ▶ Contrôler la pression de l'installation de chauffage et la régler si nécessaire. |
| Hors fonction, l'écran reste noir. | ▶ Vérifier si le câblage électrique est en bon état. ▶ Remplacer les câbles défectueux. ▶ Contrôler le fusible et le remplacer le cas échéant. |

Tab. 68 Défauts non affichés sur l'écran

Message de défaut : pression de service trop faible

Si la pression de service dans l'installation de chauffage passe sous la pression minimale réglée, l'écran affiche le message **LoPr = > L0.X bar**. La pression de service est trop faible.

- ▶ Remplir l'installation de chauffage.

Si la pression de service dans l'installation de chauffage descend en-dessous de 0,3 bar, l'écran affiche le message **LoPr** alternativement avec la pression de service. L'installation de chauffage est donc bloquée.

- ▶ Remplir l'installation de chauffage.

11 Mise hors service

11.1 Arrêt de la chaudière



La protection antiblocage permet d'éviter le blocage de la pompe de chauffage et de la vanne sélective après un arrêt prolongé. Lorsque l'appareil est arrêté, la protection antiblocage ne fonctionne plus.

- ▶ Arrêter l'appareil avec l'interrupteur marche/arrêt (→ fig. 2.6, page 8).
L'écran s'éteint.
- ▶ En cas de mise hors service prolongée : attention à la protection anti-gel.

11.2 Régler la protection antigelProt



D'autres informations sur la protection antigel sont disponibles dans la notice d'utilisation pour l'utilisateur.

AVIS

Dégâts sur l'installation dus au gel !

L'installation de chauffage risque de geler après une longue période (par ex. panne de secteur, coupure de l'alimentation électrique, alimentation défectueuse en combustible, panne de chaudière, etc.)

- ▶ S'assurer que l'installation de chauffage est en service en permanence (en particulier en cas de risque de gel).

Protection antigel lorsque l'appareil est arrêté

- ▶ Mélanger un produit antigel à l'eau de chauffage (→ chap. 5.4, page 23).
- ▶ Vidanger le circuit d'eau chaude.

12 Protection de l'environnement et recyclage

La protection de l'environnement est un principe de base du groupe Bosch .

Nous accordons une importance égale à la qualité de nos produits, à leur rentabilité et à la protection de l'environnement. Les lois et prescriptions concernant la protection de l'environnement sont strictement observées.

Pour la protection de l'environnement, nous utilisons, tout en respectant les aspects économiques, les meilleures technologies et matériaux possibles.

Emballages

En matière d'emballages, nous participons aux systèmes de mise en valeur spécifiques à chaque pays, qui visent à garantir un recyclage optimal.

Tous les matériaux d'emballage utilisés respectent l'environnement et sont recyclables.

Appareils usagés

Les appareils utilisés contiennent des matériaux qui peuvent être réutilisés.

Les composants se détachent facilement. Les matières synthétiques sont marquées. Ceci permet de trier les différents composants en vue de leur recyclage ou de leur élimination.

Anciens dispositifs électriques et électroniques



Ce symbole signifie que le produit ne doit pas être éliminé avec d'autres déchets mais doit être déposé dans un centre de collecte de déchets pour le traitement, la collecte, le recyclage et l'élimination.

Ce symbole est valable pour les pays disposant de directives sur les déchets électroniques, par ex. « Directive 2012/19/UE de l'Union Européenne relative aux déchets d'équipements électriques et électroniques ». Ces dispositions définissent le cadre réglementaire de la directive applicable pour le retour et le recyclage des appareils électroniques usés dans chaque pays.

Les appareils électroniques pouvant contenir des substances dangereuses doivent être recyclés de manière responsable afin de minimiser les risques potentiels pour l'environnement et la santé. Ainsi, le recyclage des déchets électroniques contribue à la préservation des ressources naturelles.

Pour plus d'informations concernant l'élimination écologique d'appareils électriques et électroniques usagés, contacter les autorités locales compétentes, le centre de traitement des déchets ou le revendeur du produit en question.

Pour plus d'informations :

www.bosch-homecomfortgroup.com/en/company/legal-topics/weee/

Piles

Les piles ne doivent pas être recyclées avec les ordures ménagères. Les piles usagées doivent être collectées dans les systèmes de collecte locale.

13 Déclaration de protection des données



Nous, la société **[DE] Bosch Thermotechnik GmbH, Sophienstraße 30-32, 35576 Wetzlar, Allemagne, [AT] Robert Bosch AG, division Thermotechnique, Göllnergasse 15-17, 1030 Vienne, Autriche, [LU] Ferroknepper Buderus S.A., Z.I. Um Monkeler, 20, Op den Drieschen, B.P.201 L-4003 Esch-sur-**

Alzette, Luxembourg, traitons les informations relatives aux produits et aux installations, les données techniques et de connexion, les données de communication, les données d'enregistrement des produits et les données relatives à l'historique client afin d'assurer les fonctionnalités des produits (art. 6 para. 1 al. 1 point b du RGPD), de remplir nos obligations en matière de surveillance des produits et pour des raisons de sécurité des produits (art. 6 para. 1 al. 1 point f du RGPD), de préserver nos droits en cas de questions relatives à la garantie et à l'enregistrement des produits (art. 6 para. 1 al. 1 point f du RGPD), d'analyser la commercialisation de nos produits ainsi que de fournir des informations et des offres personnalisés et spécifiques aux produits (art. 6 para. 1 al. 1 point f du RGPD). Pour la fourniture de services tels que les services commerciaux et marketing, la gestion de contrats, l'exécution des paie-

ments, la programmation, l'hébergement de données et les services de lignes d'assistance, nous pouvons mandater des prestataires externes et/ou des entreprises affiliées à Bosch, à qui ces données peuvent être transférées. Dans certains cas, mais uniquement lorsqu'un niveau de protection appropriée des données est garantie, des données à caractère personnel peuvent être transmises à des destinataires hors de l'Espace économique européen. Pour toute information complémentaire, vous pouvez nous contacter. Vous pouvez contacter notre délégué à la protection des données à l'adresse suivante : Datenschutzbeauftragter, Informationssicherheit und Datenschutz (C/ISP), Robert Bosch GmbH, Boîte postale 30 02 20, 70442 Stuttgart, ALLEMAGNE. [Délégué à la protection des données, Sécurité de l'information et protection des données (C/ISP)]

Vous avez le droit de vous opposer à tout moment au traitement de vos données à caractère personnel, pour des raisons tenant à votre situation particulière, ou à leur traitement à des fins de publicité directe, sur la base de l'art. 6 para. 1 al. 1 point f du RGPD. Pour exercer vos droits, veuillez nous contacter à l'adresse correspondante suivante **[DE] privacy.ttde@bosch.com, [AT DPO@bosch.com, [LU] DPO@bosch.com**. Pour plus d'informations, veuillez consulter le code QR.

14 Informations techniques et protocoles

14.1 Caractéristiques techniques

| | Unité | GC5300iW 20/30 C 23 | | |
|---------------------------------------------------------------------------------|-------------------|---------------------|---------|---------|
| | | G20 | G25 | G31 |
| Puissance / charge calorifique | | | | |
| Puissance calorifique nominale max. (P_{max}) 40/30 °C | kW | 20,9 | 17,0 | 20,9 |
| Puissance calorifique nominale max. (P_{max}) 50/30 °C | kW | 20,8 | 16,8 | 20,8 |
| Puissance calorifique nominale max. (P_{max}) 80/60 °C | kW | 19,5 | 15,9 | 19,5 |
| Débit calorifique nominal max. (Q_{max}) | kW | 20 | 16,2 | 20 |
| Puissance calorifique nominale min. (P_{min}) 40/30 °C | kW | 3,4 | 2,9 | 3,4 |
| Puissance calorifique nominale min. (P_{min}) 50/30 °C | kW | 3,4 | 2,9 | 3,4 |
| Puissance calorifique nominale min. (P_{min}) 80/60 °C | kW | 3,0 | 2,6 | 3,0 |
| Débit calorifique nominal min. (Q_{min}) | kW | 3,1 | 2,7 | 3,1 |
| Puissance calorifique nominale ECS (P_{nW}) | kW | 29,4 | 23,8 | 29,4 |
| Charge thermique nominale max. ECS (Q_{nW}) | kW | 30,5 | 24,3 | 30,5 |
| Rendement Puissance max. Courbe de chauffage 40/30 °C | % | 102,5 | 102,5 | 102,5 |
| Rendement Puissance max. Courbe de chauffage 50/30 °C | % | 102 | 102 | 102 |
| Rendement Puissance max. Courbe de chauffage 80/60 °C | % | 97 | 97 | 97 |
| Rendement Puissance min. Courbe de chauffage 36/30 °C | % | 109,5 | 109,5 | 109,5 |
| Rendement Puissance min. Courbe de chauffage 40/30 °C | % | 109 | 109 | 109 |
| Rendement Puissance min. Courbe de chauffage 50/30 °C | % | 109 | 109 | 109 |
| Rendement Puissance min. Courbe de chauffage 80/60 °C | % | 97,5 | 97,5 | 97,5 |
| Rendement d'exploitation courbe de chauffage 75/60 °C | % | 105 | 105 | 105 |
| Rendement d'exploitation de la courbe de chauffage pour 30 % de charge 40/30 °C | % | 108,5 | 108,5 | 108,5 |
| Valeur pour le raccordement du gaz | | | | |
| Gaz naturel ($H_i(15\text{ °C}) = 9,5\text{ kWh/m}^3$) | m ³ /h | 3,05 | 3,05 | – |
| Propane ($H_i = 12,7\text{ kWh/kg}$) | kg/h | – | – | 2,21 |
| Pression de raccordement du gaz autorisée | | | | |
| Gaz naturel H | mbar | 17 à 25 | – | – |
| Gaz liquide | mbar | – | 20 à 30 | 25 à 45 |
| Vase d'expansion | | | | |
| Pression admissible | bar | 0,75 | 0,75 | 0,75 |
| Capacité nominale du vase d'expansion selon la norme EN 13831 | l | 12 | 12 | 12 |
| Eau chaude sanitaire | | | | |

| | Unité | GC5300iW 20/30 C 23 | | |
|----------------------------------------------------------------------|----------|-------------------------------------------------------------------------------------------------------------------------------------------------------------------------------------------------------------------------------------------------------------------------------------------------------------------------------|-----------------|-----------------|
| | | G20 | G25 | G31 |
| Débit d'eau max. | l/min | 9 | 9 | 9 |
| Température de l'eau | °C | 35 à 60 | 35 à 60 | 35 à 60 |
| Température max. d'entrée d'eau froide | °C | 60 | 60 | 60 |
| Pression d'eau maximale autorisée | bar | 10 | 10 | 10 |
| Pression d'écoulement min. | bar | 0,3 | 0,3 | 0,3 |
| Débit spécifique selon EN 13203-1 ($\Delta T = 30$ K) | l/min | 14 | 14 | 14 |
| Valeurs pour le calcul de la section selon EN 13384 | | | | |
| Débit massique des fumées à puissance calorifique nominale max./min. | g/s | 13,78/1,52 | 13,70/1,62 | 13,36/1,43 |
| Température des fumées 80/60 °C à Puissance thermique nominale | °C | 70/58 | 70/58 | 70/58 |
| Température des fumées 40/30 °C à Puissance thermique nominale | °C | 50/30 | 50/30 | 50/30 |
| Pression de refoulement résiduelle (max.) | Pa | 150 | 150 | 150 |
| Pression de refoulement résiduelle (min.) | Pa | 10 | 10 | 10 |
| CO ₂ à puissance calorifique nominale max. | % | 9,4 | 7,3 | 10,8 |
| CO ₂ à puissance calorifique nominale min. | % | 8,6 | 6,8 | 10,2 |
| O ₂ à puissance calorifique nominale max. | % | 4,8-2,7 | 6,7-4,9 | 4,8-4,1 |
| O ₂ à puissance calorifique nominale min. | % | 6,3-4,1 | 7,8-6,0 | 5,8-4,9 |
| Groupe de valeurs d'émissions selon G 636/G 635 | – | G61/G62 | G61/G62 | G61/G62 |
| Catégorie de NO _x | – | 6 | 6 | 6 |
| Condensats | | | | |
| Débit max. des condensats (T _R = 30 °C) | l/h | 1,7 | 1,7 | 1,7 |
| pH env. | – | 4,8 | 4,8 | 4,8 |
| Pertes | | | | |
| Pertes si brûleur à l'arrêt avec $\Delta T = 30$ K | % | 0,36 | 0,36 | 0,36 |
| Paramètres d'homologation | | | | |
| N° d'ID produit | – | CE-0085DM0360 | | |
| Catégorie d'appareil | – | I ₂ E (s) | | |
| Type d'installation | – | C _{13(x)} , C _{33(x)} , C _{43(x)} , C _{43P} , C _{53(x)} , C _{83(x)} , C _{93(x)} , B ₂₃ , B _{23P} , B ₃₃ , C _{(10)3(x)} , C _{(11)3(x)} , C _{(12)3(x)} , C _{(13)3(x)} , C _{(14)3(x)} | | |
| Généralités | | | | |
| Tension électrique | CA ... V | 230 | 230 | 230 |
| Fréquence | Hz | 50 | 50 | 50 |
| Puissance absorbée max. (mode chauffage) | W | 97 | 97 | 97 |
| Classe de valeurs limites CEM | – | I | I | I |
| Pression acoustique | dB(A) | 42 | 42 | 42 |
| Indice de protection | IP | IPX4D | IPX4D | IPX4D |
| Température de départ max. | °C | 86 | 86 | 86 |
| Pression de service max. autorisée (PMS) chauffage | bar | 3 | 3 | 3 |
| Température d'ambiance admissible | °C | 0 à 40 | 0 à 40 | 0 à 40 |
| Quantité d'eau de chauffage | l | 7 | 7 | 7 |
| Poids (sans emballage) | kg | 42 | 42 | 42 |
| Dimensions l × h × p | mm | 440 × 780 × 365 | 440 × 780 × 365 | 440 × 780 × 365 |

Tab. 69 Caractéristiques techniques

| | Unité | GC5300iW 25 P 23 | | |
|------------------------------------------------------------------|-------|------------------|------|------|
| | | G20 | G25 | G31 |
| Puissance / charge calorifique | | | | |
| Puissance calorifique nominale max. (P _{max}) 40/30 °C | kW | 25,2 | 20,8 | 25,2 |
| Puissance calorifique nominale max. (P _{max}) 50/30 °C | kW | 25,0 | 20,7 | 25,0 |
| Puissance calorifique nominale max. (P _{max}) 80/60 °C | kW | 24,0 | 19,5 | 24,0 |
| Débit calorifique nominal max. (Q _{max}) | kW | 24,5 | 20,1 | 24,5 |
| Puissance calorifique nominale min. (P _{min}) 40/30 °C | kW | 3,4 | 2,9 | 3,4 |
| Puissance calorifique nominale min. (P _{min}) 50/30 °C | kW | 3,4 | 2,9 | 3,4 |

| | Unité | GC5300iW 25 P 23 | | |
|---------------------------------------------------------------------------------|-------------------|----------------------|------------|-----------|
| | | G20 | G25 | G31 |
| Puissance calorifique nominale min. (P_{\min}) 80/60 °C | kW | 3,0 | 2,6 | 3,0 |
| Débit calorifique nominal min. (Q_{\min}) | kW | 3,1 | 2,7 | 3,1 |
| Puissance calorifique nominale ECS (P_{nW}) | kW | 25 | 25 | 25 |
| Charge thermique nominale max. ECS (Q_{nW}) | kW | 25,5 | 25,5 | 25,5 |
| Rendement Puissance max. Courbe de chauffage 40/30 °C | % | 104,6 | 104,6 | 104,6 |
| Rendement Puissance max. Courbe de chauffage 50/30 °C | % | 104 | 104 | 104 |
| Rendement Puissance max. Courbe de chauffage 80/60 °C | % | 97,5 | 97,5 | 97,5 |
| Rendement Puissance min. Courbe de chauffage 36/30 °C | % | 109,5 | 109,5 | 109,5 |
| Rendement Puissance min. Courbe de chauffage 40/30 °C | % | 109 | 109 | 109 |
| Rendement Puissance min. Courbe de chauffage 50/30 °C | % | 109 | 109 | 109 |
| Rendement Puissance min. Courbe de chauffage 80/60 °C | % | 97,5 | 97,5 | 97,5 |
| Rendement d'exploitation courbe de chauffage 75/60 °C | % | 105 | 105 | 105 |
| Rendement d'exploitation de la courbe de chauffage pour 30 % de charge 40/30 °C | % | 108,5 | 108,5 | 108,5 |
| Valeur pour le raccordement du gaz | | | | |
| Gaz naturel ($H_i(15\text{ °C}) = 9,5\text{ kWh/m}^3$) | m ³ /h | 3,05 | 3,05 | – |
| Propane ($H_i = 12,7\text{ kWh/kg}$) | kg/h | – | – | 2,21 |
| Pression de raccordement du gaz autorisée | | | | |
| Gaz naturel H | mbar | 17 à 25 | – | – |
| Gaz liquide | mbar | – | 20 à 30 | 25 à 45 |
| Vase d'expansion | | | | |
| Pression admissible | bar | 0,75 | 0,75 | 0,75 |
| Capacité nominale du vase d'expansion selon la norme EN 13831 | l | 12 | 12 | 12 |
| Eau chaude sanitaire | | | | |
| Débit d'eau max. | l/min | – | – | – |
| Température de l'eau | °C | – | – | – |
| Température max. d'entrée d'eau froide | °C | – | – | – |
| Pression d'eau maximale autorisée | bar | – | – | – |
| Pression d'écoulement min. | bar | – | – | – |
| Débit spécifique selon EN 13203-1 ($\Delta T = 30\text{ K}$) | l/min | – | – | – |
| Valeurs pour le calcul de la section selon EN 13384 | | | | |
| Débit massique des fumées à puissance calorifique nominale max./min. | g/s | 11,3/1,51 | 11,55/1,62 | 11,1/1,42 |
| Température des fumées 80/60 °C à Puissance thermique nominale | °C | 70/58 | 70/58 | 70/58 |
| Température des fumées 40/30 °C à Puissance thermique nominale | °C | 50/30 | 50/30 | 50/30 |
| Pression de refoulement résiduelle (max.) | Pa | 125 | 125 | 125 |
| Pression de refoulement résiduelle (min.) | Pa | 10 | 10 | 10 |
| CO ₂ à puissance calorifique nominale max. | % | 9,4 | 7,3 | 10,8 |
| CO ₂ à puissance calorifique nominale min. | % | 8,6 | 6,8 | 10,2 |
| O ₂ à puissance calorifique nominale max. | % | 4,8-2,7 | 6,7-4,9 | 4,8-4,1 |
| O ₂ à puissance calorifique nominale min. | % | 6,3-4,1 | 7,8-6,0 | 5,8-4,9 |
| Groupe de valeurs d'émissions selon G 636/G 635 | – | G61/G62 | G61/G62 | G61/G62 |
| Catégorie de NO _x | – | 6 | 6 | 6 |
| Condensats | | | | |
| Débit max. des condensats ($T_R = 30\text{ °C}$) | l/h | 1,7 | 1,7 | 1,7 |
| pH env. | – | 4,8 | 4,8 | 4,8 |
| Pertes | | | | |
| Pertes si brûleur à l'arrêt avec $\Delta T = 30\text{ K}$ | % | 0,36 | 0,36 | 0,36 |
| Paramètres d'homologation | | | | |
| N° d'ID produit | – | CE-0085DM0360 | | |
| Catégorie d'appareil | – | I ₂ E (S) | | |

| | Unité | GC5300iW 25 P 23 | | |
|----------------------------------------------------|----------|-------------------------------------------------------------------------------------------------------------------------------------------------------------------------------------------------------------------------------------------------------------------------------------------------------------------------------|-----------------|-----------------|
| | | G20 | G25 | G31 |
| Type d'installation | - | C _{13(x)} , C _{33(x)} , C _{43(x)} , C _{43P} , C _{53(x)} , C _{83(x)} , C _{93(x)} , B ₂₃ , B _{23P} , B ₃₃ , C _{(10)3(x)} , C _{(11)3(x)} , C _{(12)3(x)} , C _{(13)3(x)} , C _{(14)3(x)} | | |
| Généralités | | | | |
| Tension électrique | CA ... V | 230 | 230 | 230 |
| Fréquence | Hz | 50 | 50 | 50 |
| Puissance absorbée max. (mode chauffage) | W | 108 | 108 | 108 |
| Classe de valeurs limites CEM | - | I | I | I |
| Pression acoustique | dB(A) | 45 | 45 | 45 |
| Indice de protection | IP | IPX4D | IPX4D | IPX4D |
| Température de départ max. | °C | 86 | 86 | 86 |
| Pression de service max. autorisée (PMS) chauffage | bar | 3 | 3 | 3 |
| Température d'ambiance admissible | °C | 0 à 40 | 0 à 40 | 0 à 40 |
| Quantité d'eau de chauffage | l | 7 | 7 | 7 |
| Poids (sans emballage) | kg | 42 | 42 | 42 |
| Dimensions l × h × p | mm | 440 × 780 × 365 | 440 × 780 × 365 | 440 × 780 × 365 |

Tab. 70 Caractéristiques techniques

| | Unité | GC5300iW 25 P 31 | | |
|---------------------------------------------------------------------------------|-------------------|------------------|---------|---------|
| | | G20 | G25 | G31 |
| Puissance / charge calorifique | | | | |
| Puissance calorifique nominale max. (P _{max}) 40/30 °C | kW | 25,2 | 20,8 | 25,2 |
| Puissance calorifique nominale max. (P _{max}) 50/30 °C | kW | 25,0 | 20,7 | 25,0 |
| Puissance calorifique nominale max. (P _{max}) 80/60 °C | kW | 24,0 | 19,5 | 24,0 |
| Débit calorifique nominal max. (Q _{max}) | kW | 24,5 | 20,1 | 24,5 |
| Puissance calorifique nominale min. (P _{min}) 40/30 °C | kW | 3,4 | 2,9 | 3,4 |
| Puissance calorifique nominale min. (P _{min}) 50/30 °C | kW | 3,4 | 2,9 | 3,4 |
| Puissance calorifique nominale min. (P _{min}) 80/60 °C | kW | 3,0 | 2,6 | 3,0 |
| Débit calorifique nominal min. (Q _{min}) | kW | 3,1 | 2,7 | 3,1 |
| Puissance calorifique nominale ECS (P _{nW}) | kW | 25 | 25 | 25 |
| Charge thermique nominale max. ECS (Q _{nW}) | kW | 25,5 | 25,5 | 25,5 |
| Rendement Puissance max. Courbe de chauffage 40/30 °C | % | 104,6 | 104,6 | 104,6 |
| Rendement Puissance max. Courbe de chauffage 50/30 °C | % | 104 | 104 | 104 |
| Rendement Puissance max. Courbe de chauffage 80/60 °C | % | 97,5 | 97,5 | 97,5 |
| Rendement Puissance min. Courbe de chauffage 36/30 °C | % | 109,5 | 109,5 | 109,5 |
| Rendement Puissance min. Courbe de chauffage 40/30 °C | % | 109 | 109 | 109 |
| Rendement Puissance min. Courbe de chauffage 50/30 °C | % | 109 | 109 | 109 |
| Rendement Puissance min. Courbe de chauffage 80/60 °C | % | 97,5 | 97,5 | 97,5 |
| Rendement d'exploitation courbe de chauffage 75/60 °C | % | 105 | 105 | 105 |
| Rendement d'exploitation de la courbe de chauffage pour 30 % de charge 40/30 °C | % | 108,5 | 108,5 | 108,5 |
| Valeur pour le raccordement du gaz | | | | |
| Gaz naturel (H _{i(15 °C)} = 9,5 kWh/m ³) | m ³ /h | 3,05 | 3,05 | - |
| Propane (H _i = 12,7 kWh/kg) | kg/h | - | - | 2,21 |
| Pression de raccordement du gaz autorisée | | | | |
| Gaz naturel H | mbar | 17 à 25 | - | - |
| Gaz liquide | mbar | - | 20 à 30 | 25 à 45 |
| Vase d'expansion | | | | |
| Pression admissible | bar | 0,75 | 0,75 | 0,75 |
| Capacité nominale du vase d'expansion selon la norme EN 13831 | l | 12 | 12 | 12 |
| Eau chaude sanitaire | | | | |
| Débit d'eau max. | l/min | - | - | - |
| Température de l'eau | °C | - | - | - |
| Température max. d'entrée d'eau froide | °C | - | - | - |
| Pression d'eau maximale autorisée | bar | - | - | - |

| | Unité | GC5300iW 25 P 31 | | |
|----------------------------------------------------------------------|----------|-------------------------------------------------------------------------------------------------------------------------------------------------------------------------------------------------------------------------------------------------------------------------------------------------------------------------------|-----------------|-----------------|
| | | G20 | G25 | G31 |
| Pression d'écoulement min. | bar | - | - | - |
| Débit spécifique selon EN 13203-1 ($\Delta T = 30$ K) | l/min | - | - | - |
| Valeurs pour le calcul de la section selon EN 13384 | | | | |
| Débit massique des fumées à puissance calorifique nominale max./min. | g/s | 13,31/1,51 | 13,70/1,62 | 12,92/1,41 |
| Température des fumées 80/60 °C à Puissance thermique nominale | °C | 70/58 | 70/58 | 70/58 |
| Température des fumées 40/30 °C à Puissance thermique nominale | °C | 50/30 | 50/30 | 50/30 |
| Pression de refoulement résiduelle (max.) | Pa | 125 | 125 | 125 |
| Pression de refoulement résiduelle (min.) | Pa | 10 | 10 | 10 |
| CO ₂ à puissance calorifique nominale max. | % | 9,4 | 7,3 | 10,8 |
| CO ₂ à puissance calorifique nominale min. | % | 8,6 | 6,8 | 10,2 |
| O ₂ à puissance calorifique nominale max. | % | 4,8-2,7 | 6,7-4,9 | 4,8-4,1 |
| O ₂ à puissance calorifique nominale min. | % | 6,3-4,1 | 7,8-6,0 | 5,8-4,9 |
| Groupe de valeurs d'émissions selon G 636/G 635 | - | G61/G62 | G61/G62 | G61/G62 |
| Catégorie de NO _x | - | 6 | 6 | 6 |
| Condensats | | | | |
| Débit max. des condensats (T _R = 30 °C) | l/h | 1,7 | 1,7 | 1,7 |
| pH env. | - | 4,8 | 4,8 | 4,8 |
| Pertes | | | | |
| Pertes si brûleur à l'arrêt avec $\Delta T = 30$ K | % | 0,36 | 0,36 | 0,36 |
| Paramètres d'homologation | | | | |
| N° d'ID produit | - | CE-0085DM0360 | | |
| Catégorie d'appareil | - | I ₂ E (S) | | |
| Type d'installation | - | C _{13(x)} , C _{33(x)} , C _{43(x)} , C _{43P} , C _{53(x)} , C _{83(x)} , C _{93(x)} , B ₂₃ , B _{23P} , B ₃₃ , C _{(10)3(x)} , C _{(11)3(x)} , C _{(12)3(x)} , C _{(13)3(x)} , C _{(14)3(x)} | | |
| Généralités | | | | |
| Tension électrique | CA ... V | 230 | 230 | 230 |
| Fréquence | Hz | 50 | 50 | 50 |
| Puissance absorbée max. (mode chauffage) | W | 108 | 108 | 108 |
| Classe de valeurs limites CEM | - | I | I | I |
| Pression acoustique | dB(A) | 45 | 45 | 45 |
| Indice de protection | IP | IPX4D | IPX4D | IPX4D |
| Température de départ max. | °C | 86 | 86 | 86 |
| Pression de service max. autorisée (PMS) chauffage | bar | 3 | 3 | 3 |
| Température d'ambiance admissible | °C | 0 à 40 | 0 à 40 | 0 à 40 |
| Quantité d'eau de chauffage | l | 7 | 7 | 7 |
| Poids (sans emballage) | kg | 42 | 42 | 42 |
| Dimensions l × h × p | mm | 440 × 780 × 365 | 440 × 780 × 365 | 440 × 780 × 365 |

Tab. 71 Caractéristiques techniques

| | Unité | GC5300iW 20/25 C 31 | | |
|------------------------------------------------------------------|-------|---------------------|------|------|
| | | G20 | G25 | G31 |
| Puissance / charge calorifique | | | | |
| Puissance calorifique nominale max. (P _{max}) 40/30 °C | kW | 20,9 | 17,0 | 20,9 |
| Puissance calorifique nominale max. (P _{max}) 50/30 °C | kW | 20,8 | 16,8 | 20,8 |
| Puissance calorifique nominale max. (P _{max}) 80/60 °C | kW | 19,5 | 15,9 | 19,5 |
| Débit calorifique nominal max. (Q _{max}) | kW | 20 | 16,2 | 20 |
| Puissance calorifique nominale min. (P _{min}) 40/30 °C | kW | 3,4 | 2,9 | 3,4 |
| Puissance calorifique nominale min. (P _{min}) 50/30 °C | kW | 3,4 | 2,9 | 3,4 |
| Puissance calorifique nominale min. (P _{min}) 80/60 °C | kW | 3,0 | 2,6 | 3,0 |
| Débit calorifique nominal min. (Q _{min}) | kW | 3,1 | 2,7 | 3,1 |
| Puissance calorifique nominale ECS (P _{nW}) | kW | 25 | 25 | 25 |
| Charge thermique nominale max. ECS (Q _{nW}) | kW | 25,5 | 25,5 | 25,5 |

| | Unité | GC5300iW 20/25 C 31 | | |
|---------------------------------------------------------------------------------|-------------------|-------------------------------------------------------------------------------------------------------------------------------------------------------------------------------------------------------------------------------------------------------------------------------------------------------------------------------|------------|-----------|
| | | G20 | G25 | G31 |
| Rendement Puissance max. Courbe de chauffage 40/30 °C | % | 104,6 | 104,6 | 104,6 |
| Rendement Puissance max. Courbe de chauffage 50/30 °C | % | 104 | 104 | 104 |
| Rendement Puissance max. Courbe de chauffage 80/60 °C | % | 97,5 | 97,5 | 97,5 |
| Rendement Puissance min. Courbe de chauffage 36/30 °C | % | 109,5 | 109,5 | 109,5 |
| Rendement Puissance min. Courbe de chauffage 40/30 °C | % | 109 | 109 | 109 |
| Rendement Puissance min. Courbe de chauffage 50/30 °C | % | 109 | 109 | 109 |
| Rendement Puissance min. Courbe de chauffage 80/60 °C | % | 97,5 | 97,5 | 97,5 |
| Rendement d'exploitation courbe de chauffage 75/60 °C | % | 105 | 105 | 105 |
| Rendement d'exploitation de la courbe de chauffage pour 30 % de charge 40/30 °C | % | 108,5 | 108,5 | 108,5 |
| Valeur pour le raccordement du gaz | | | | |
| Gaz naturel ($H_i(15\text{ °C}) = 9,5\text{ kWh/m}^3$) | m ³ /h | 3,05 | 3,05 | – |
| Propane ($H_i = 12,7\text{ kWh/kg}$) | kg/h | – | – | 2,21 |
| Pression de raccordement du gaz autorisée | | | | |
| Gaz naturel H | mbar | 17 à 25 | – | – |
| Gaz liquide | mbar | – | 20 à 30 | 25 à 45 |
| Vase d'expansion | | | | |
| Pression admissible | bar | 0,75 | 0,75 | 0,75 |
| Capacité nominale du vase d'expansion selon la norme EN 13831 | l | 12 | 12 | 12 |
| Eau chaude sanitaire | | | | |
| Débit d'eau max. | l/min | 9 | 9 | 9 |
| Température de l'eau | °C | 35 à 60 | 35 à 60 | 35 à 60 |
| Température max. d'entrée d'eau froide | °C | 60 | 60 | 60 |
| Pression d'eau maximale autorisée | bar | 10 | 10 | 10 |
| Pression d'écoulement min. | bar | 0,3 | 0,3 | 0,3 |
| Débit spécifique selon EN 13203-1 ($\Delta T = 30\text{ K}$) | l/min | 12 | 12 | 12 |
| Valeurs pour le calcul de la section selon EN 13384 | | | | |
| Débit massique des fumées à puissance calorifique nominale max./min. | g/s | 11,3/1,5 | 11,55/1,62 | 11,1/1,42 |
| Température des fumées 80/60 °C à Puissance thermique nominale | °C | 70/58 | 70/58 | 70/58 |
| Température des fumées 40/30 °C à Puissance thermique nominale | °C | 50/30 | 50/30 | 50/30 |
| Pression de refoulement résiduelle (max.) | Pa | 125 | 125 | 125 |
| Pression de refoulement résiduelle (min.) | Pa | 10 | 10 | 10 |
| CO ₂ à puissance calorifique nominale max. | % | 9,4 | 7,3 | 10,8 |
| CO ₂ à puissance calorifique nominale min. | % | 8,6 | 6,8 | 10,2 |
| O ₂ à puissance calorifique nominale max. | % | 4,8-2,7 | 6,7-4,9 | 4,8-4,1 |
| O ₂ à puissance calorifique nominale min. | % | 6,3-4,1 | 7,8-6,0 | 5,8-4,9 |
| Groupe de valeurs d'émissions selon G 636/G 635 | – | G61/G62 | G61/G62 | G61/G62 |
| Catégorie de NO _x | – | 6 | 6 | 6 |
| Condensats | | | | |
| Débit max. des condensats ($T_R = 30\text{ °C}$) | l/h | 1,7 | 1,7 | 1,7 |
| pH env. | – | 4,8 | 4,8 | 4,8 |
| Pertes | | | | |
| Pertes si brûleur à l'arrêt avec $\Delta T = 30\text{ K}$ | % | 0,36 | 0,36 | 0,36 |
| Paramètres d'homologation | | | | |
| N° d'ID produit | – | CE-0085DM0360 | | |
| Catégorie d'appareil | – | I3P | | |
| Type d'installation | – | C _{13(x)} , C _{33(x)} , C _{43(x)} , C _{43P} , C _{53(x)} , C _{83(x)} , C _{93(x)} , B ₂₃ , B _{23P} , B ₃₃ , C _{(10)3(x)} , C _{(11)3(x)} , C _{(12)3(x)} , C _{(13)3(x)} , C _{(14)3(x)} | | |

| | Unité | GC5300iW 20/25 C 31 | | |
|----------------------------------------------------|----------|---------------------|-----------------|-----------------|
| | | G20 | G25 | G31 |
| Généralités | | | | |
| Tension électrique | CA ... V | 230 | 230 | 230 |
| Fréquence | Hz | 50 | 50 | 50 |
| Puissance absorbée max. (mode chauffage) | W | 97 | 97 | 97 |
| Classe de valeurs limites CEM | – | I | I | I |
| Pression acoustique | dB(A) | 42 | 42 | 42 |
| Indice de protection | IP | IPX4D | IPX4D | IPX4D |
| Température de départ max. | °C | 86 | 86 | 86 |
| Pression de service max. autorisée (PMS) chauffage | bar | 3 | 3 | 3 |
| Température d'ambiance admissible | °C | 0 à 40 | 0 à 40 | 0 à 40 |
| Quantité d'eau de chauffage | l | 7 | 7 | 7 |
| Poids (sans emballage) | kg | 42 | 42 | 42 |
| Dimensions l × h × p | mm | 440 × 780 × 365 | 440 × 780 × 365 | 440 × 780 × 365 |

Tab. 72 Caractéristiques techniques

14.2 Courant ionis.

Lorsque le brûleur fonctionne à la chaleur nominale minimale :

| Type | Type de gaz | en bon état | défectueux |
|---------------------|-------------|-------------|------------|
| GC5300iW 25 P 23 | Gaz naturel | ≥ 5 µA | < 5 µA |
| GC5300iW 20/30 C 23 | Gaz liquide | ≥ 11 µA | < 11 µA |
| GC5300iW 20/25 C 31 | | | |
| GC5300iW 25 P 31 | | | |

Tab. 73 Courant ionis.

14.3 Clé de codage

| Type | Type de gaz | Numéro |
|---------------------|-------------|--------|
| GC5300iW 25 P 23 | Gaz naturel | 20240 |
| GC5300iW 25 P 23 | Gaz liquide | 20260 |
| GC5300iW 20/30 C 23 | Gaz naturel | 20238 |
| GC5300iW 20/30 C 23 | Gaz liquide | 20258 |
| GC5300iW 20/25 C 31 | Gaz naturel | 20237 |
| GC5300iW 20/25 C 31 | Gaz liquide | 20257 |
| GC5300iW 25 P 31 | Gaz naturel | 20240 |
| GC5300iW 25 P 31 | Gaz liquide | 20260 |

Tab. 74 Clé de codage

14.4 Valeurs de la sonde

| Température [°C ± 10 %] | Résistance [Ω] |
|-------------------------|----------------|
| -20 | 2392 |
| -16 | 2088 |
| -12 | 1811 |
| -8 | 1562 |
| -4 | 1342 |
| 0 | 1149 |
| 4 | 984 |
| 8 | 842 |
| 12 | 720 |
| 16 | 616 |

| Température [°C ± 10 %] | Résistance [Ω] |
|-------------------------|----------------|
| 20 | 528 |
| 24 | 454 |

Tab. 75 Sonde de température extérieure (avec régulateurs en fonction de la température extérieure, accessoires)

| Température [°C ± 10 %] | Résistance [Ω] |
|-------------------------|----------------|
| 0 | 33 404 |
| 5 | 25 902 |
| 10 | 20 247 |
| 15 | 15 950 |
| 20 | 12 657 |
| 25 | 10 115 |
| 30 | 8 138 |
| 35 | 6 589 |
| 40 | 5 367 |
| 45 | 4 398 |
| 50 | 3 624 |
| 55 | 3 002 |
| 60 | 2 500 |
| 65 | 2 092 |
| 70 | 1 759 |
| 75 | 1 486 |
| 80 | 1 260 |
| 85 | 1 074 |
| 90 | 918,3 |
| 95 | 788,5 |

Tab. 76 Sonde de température de départ/retour

| Température [°C ± 10 %] | Résistance [Ω] |
|-------------------------|----------------|
| 0 | 35 964 |
| 5 | 28 507 |
| 10 | 22 756 |
| 15 | 18 273 |
| 20 | 14 768 |
| 25 | 11 977 |
| 30 | 9 783 |
| 35 | 8 045 |
| 40 | 6 650 |
| 50 | 4 606 |

| Température [°C ± 10 %] | Résistance [Ω] |
|-------------------------|----------------|
| 60 | 3 242 |
| 70 | 2 332 |
| 80 | 1 703 |

Tab. 77 Sonde de température ballon (accessoire)

| Température [°C ± 10 %] | Résistance [Ω] |
|-------------------------|----------------|
| 0 | 33 400 |
| 5 | 25 902 |
| 10 | 20 247 |
| 15 | 15 950 |
| 20 | 12 657 |
| 25 | 10 115 |
| 30 | 8 138 |
| 35 | 6 589 |
| 40 | 5 367 |
| 45 | 4 398 |
| 50 | 3 624 |
| 60 | 2 500 |
| 70 | 1 759 |
| 80 | 1 260 |
| 90 | 918,3 |

Tab. 78 Sonde de température ECS

14.5 Diagramme de la pompe de chauffage

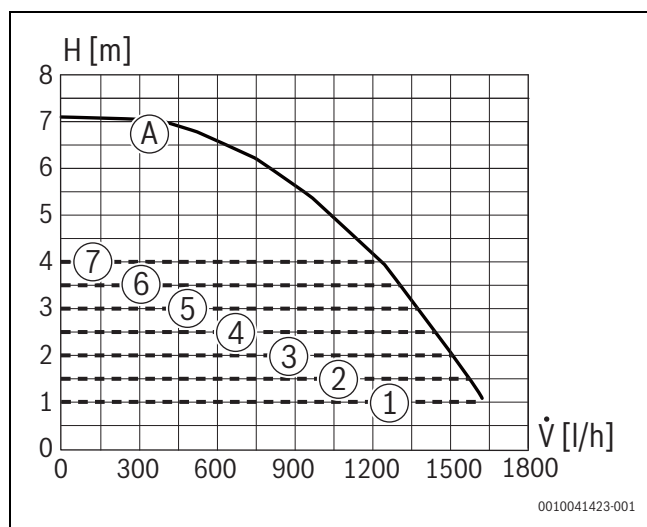

Fig. 70 Diagrammes de pompe et courbes caractéristiques de pompe

- [1] Diagramme de pompe à pression constante 100 mbars
- [2] Diagramme de pompe à pression constante 150 mbars
- [3] Diagramme de pompe à pression constante 200 mbars
- [4] Diagramme de pompe à pression constante 250 mbars
- [5] Diagramme de pompe à pression constante 300 mbars
- [6] Diagramme de pompe à pression constante 350 mbars
- [7] Diagramme de pompe à pression constante 400 mbars
- [A] Courbe caractéristique de pompe à puissance maximale
- H Hauteur manométrique résiduelle
- V Débit volumétrique

14.6 Valeurs pour la puissance calorifique

| Puissance [kW] | Charge [kW] | Écran [%] | G20 (20 mbar) Quantité de gaz [l/min avec $T_V/T_R = 80/60$ °C] |
|----------------|-------------|-----------|-----------------------------------------------------------------|
| 2,95 | 3,1 | 12 | 5,45 |
| 4,3 | 4,4 | 17 | 7,7 |
| 5,5 | 5,7 | 23 | 9,9 |
| 8,9 | 9,1 | 36 | 15,8 |
| 11,8 | 12 | 48 | 20,5 |
| 15,0 | 15,3 | 61 | 25,9 |
| 20,1 | 20,6 | 82 | 34,9 |
| 21,9 | 22,45 | 89 | 38,1 |
| 24,4 | 25,2 | 100 | 43,0 |

Tab. 79 GC5300iW 25 P 23, GC5300iW 20/25 C 31 GC5300iW 25 P 31

| Puissance [kW] | Charge [kW] | Écran [%] | G20 (20 mbar) Quantité de gaz [l/min avec $T_V/T_R = 80/60$ °C] |
|----------------|-------------|-----------|-----------------------------------------------------------------|
| 2,95 | 3,1 | 10 | 5,45 |
| 4,3 | 4,4 | 15 | 7,7 |
| 5,5 | 5,7 | 18 | 9,9 |
| 8,9 | 9,1 | 29 | 15,8 |
| 11,8 | 12 | 39 | 20,5 |
| 15,0 | 15,3 | 50 | 25,9 |
| 20,1 | 20,6 | 67 | 34,9 |
| 21,9 | 22,45 | 73 | 38,1 |
| 24,3 | 25 | 82 | 42,5 |
| 27,2 | 28,1 | 92 | 42,7 |
| 29,6 | 30,5 | 100 | 51,2 |

Tab. 80 GC5300iW 20/30 C 23

14.7 Câblage électrique

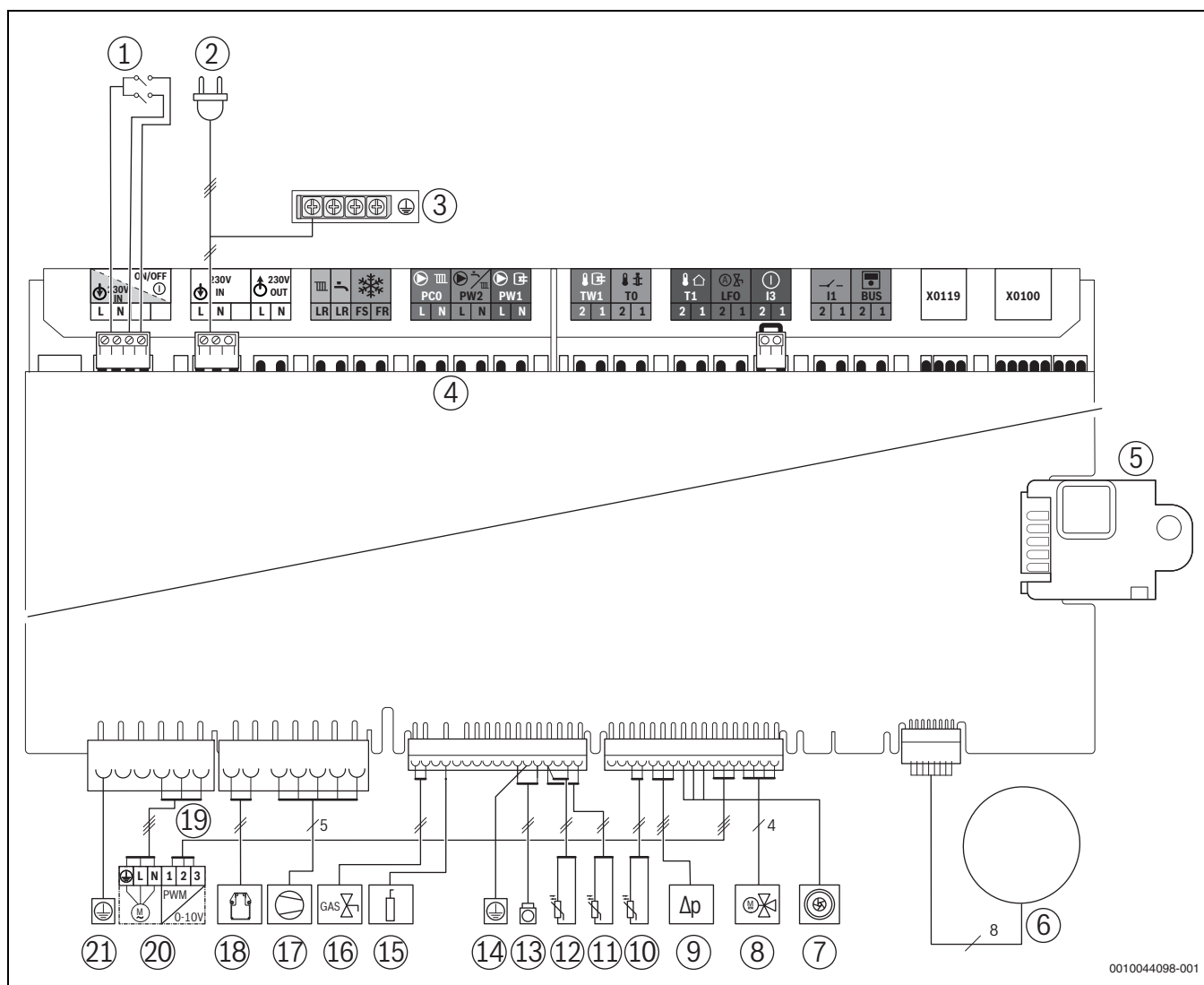

0010044098-001

Fig. 71 Câblage électrique

- [1] Schalter Ein/Aus
- [2] Raccord avec fiche
- [3] Mise à la terre (PE)
- [4] Bornier pour accessoires externes (→ affectation des bornes à partir de la page 26)
- [5] Clé de codage (KIM)
- [6] Ecran
- [7] Turbine
- [8] Vanne à 3 voies
- [9] Capteur de pression
- [10] Appareil mixte : sonde de température d'eau chaude sanitaire
Système : sonde BEG
- [11] Sonde de température sur le corps de chauffe
- [12] Sonde de température de départ du tube de départ
- [13] Limiteur de température des fumées et du corps de chauffe
- [14] Mise à la terre de contrôle
- [15] Electrode de contrôle
- [16] Bloc gaz
- [17] Ventilateur (230 V et circuit de contrôle)
- [18] Générateur d'étincelle (230 V)
- [19] Pompe de chauffage du circuit de contrôle
- [20] Pompe de chaudière 230V
- [21] Mise à la terre (PE)

14.8 Compte-rendu de mise en service pour l'appareil

| | | | |
|------------------------------------------------------------------------------------------------------------------------------------------------|---------------------------------------------------------------------------------------------------------------------------------------------------------------------------------------------------------------------------------------------------------------------------------------------------------------------|----------------------------------------------------------------------------------------------|---------------|
| Client/Utilisateur de l'installation : | | | |
| Nom, prénom | Rue, n° | | |
| Téléphone/Fax | Code postal, localité | | |
| Installateur : | | | |
| Numéro de commande : | | | |
| Type d'appareil : | (Remplir un protocole pour chaque appareil !) | | |
| Numéro de série : | | | |
| Date de la mise en service : | | | |
| <input type="checkbox"/> Appareil individuel <input type="checkbox"/> Cascade, nombre d'appareils : | | | |
| Pièce d'installation : <input type="checkbox"/> Cave <input type="checkbox"/> Combles <input type="checkbox"/> Autres : | | | |
| Ouvertures d'aération : nombre :, taille : env. cm² | | | |
| Evacuation des fumées : | <input type="checkbox"/> Système bi-tube <input type="checkbox"/> Système d'évacuation des fumées <input type="checkbox"/> Gaine technique <input type="checkbox"/> Evacuation bi-tube <input type="checkbox"/> Plastique <input type="checkbox"/> Aluminium <input type="checkbox"/> Acier inoxydable | | |
| Longueur totale : env m Coude 87° : pièce(s) Coudes 15 - 45° : pièce(s) | | | |
| Contrôle de l'étanchéité de la conduite d'évacuation des fumées à contre-courant : <input type="checkbox"/> oui <input type="checkbox"/> non | | | |
| Teneur en CO ₂ dans l'air de combustion à puissance thermique nominale maximale : % | | | |
| Teneur en O ₂ dans l'air de combustion à puissance thermique nominale maximale : % | | | |
| Remarques sur le fonctionnement en surpression ou en sous-pression : | | | |
| Réglage du gaz et mesure des fumées : | | | |
| Catégorie de gaz réglée : | | | |
| Pression de raccordement du gaz : | mbar | Pression de repos du raccordement de gaz : | mbar |
| Puissance thermique nominale maximale réglée : | kW | Puissance thermique nominale minimale réglée : | kW |
| Débit de gaz à puissance thermique nominale maximale : | l/min | Débit de gaz à la puissance thermique nominale minimale : | l/min |
| Pouvoir calorifique inférieur H _{IB} : | kWh/m ³ | | |
| CO ₂ à puissance thermique nominale maximale : | % | CO ₂ à puissance thermique nominale minimale : | % |
| O ₂ à puissance thermique nominale maximale : | % | O ₂ à puissance thermique nominale minimale : | % |
| CO pour la puissance thermique nominale maximale : | ppm mg/kWh | CO pour la puissance thermique nominale minimale : | ppm mg/kWh |
| Température des fumées avec puissance thermique nominale maximale : | °C | Température des fumées avec puissance thermique nominale minimale : | °C |
| Température de départ maximale mesurée : | °C | Température de départ minimale mesurée : | °C |
| Système hydraulique de l'installation : | | | |
| <input type="checkbox"/> Bouteille de découplage hydraulique, type : | | <input type="checkbox"/> Vase d'expansion supplémentaire | |
| <input type="checkbox"/> Pompe de chauffage : | | Taille/pression admissible : | |
| | | Purgeur automatique disponible ? <input type="checkbox"/> oui <input type="checkbox"/> non | |
| <input type="checkbox"/> Ballon d'eau chaude sanitaire/type/nombre/puissance de la surface de chauffe : | | | |
| <input type="checkbox"/> Système hydraulique de l'installation contrôlé, remarques : | | | |

| | |
|-------------------------------------------------------------------------------------------------------------------------------------------------------------------------------------------------------------------------------------------------------------------------|-------------------------------------------------------------------------------------------------------------------------------------------------------------------------------------------------------------------------------------------------------------------------------------------------------------------|
| Fonction de service modifiées : | |
| Sélectionner ici les fonctions de service modifiées et enregistrer les valeurs. | |
| | |
| | |
| | |
| | |
| | |
| <input type="checkbox"/> Autocollant «Réglages dans le niveau service» rempli et apposé. | |
| Régulation de chauffage : | |
| <input type="checkbox"/> Régulation en fonction de la température extérieure | <input type="checkbox"/> Régulation en fonction de la température ambiante |
| <input type="checkbox"/> Commande à distance × pièce(s), codage circuit(s) de chauffage : | |
| <input type="checkbox"/> Régulation en fonction de la température ambiante × pièce(s), codage circuit(s) de chauffage : | |
| <input type="checkbox"/> Module × pièce(s), codage circuit(s) de chauffage : | |
| Autres : | |
| <input type="checkbox"/> Régulation de chauffage réglée, remarques : | |
| <input type="checkbox"/> Modifications de réglages de la régulation de chauffage documentées dans la notice d'utilisation/d'installation de l'appareil de régulation | |
| Les opérations suivantes ont été effectuées : | |
| <input type="checkbox"/> Raccordements électriques contrôlés, remarques : | |
| <input type="checkbox"/> Siphon de condensats rempli | <input type="checkbox"/> Mesure de l'air de combustion/des fumées effectuée |
| <input type="checkbox"/> Contrôle de fonctionnement effectué | <input type="checkbox"/> Contrôle d'étanchéité effectué côté gaz et eau |
| La mise en service regroupe les contrôles des valeurs de réglage, le contrôle visuel d'étanchéité de l'appareil ainsi que les contrôles de fonctionnement de l'appareil et de la régulation. Un contrôle de l'installation de chauffage est réalisé par l'installateur. | |
| L'installation nommée ci-dessus a été contrôlée sur les points cités. | La documentation a été remise à l'utilisateur. L'utilisateur a été informé des consignes de sécurité et de la commande de la chaudière murale ci-dessus, y compris les accessoires. L'utilisateur a été informé de la nécessité de réaliser un entretien régulier de l'installation de chauffage citée ci-dessus. |
| Nom du technicien ayant réalisé les contrôles | Date et signature de l'utilisateur |
| Date et signature de l'installateur | Coller le rapport de mesure à cet emplacement. |

Tab. 81 Protocole de mise en service

15 Déclaration de conformité

| | |
|-------------------------------------------------------|---------------------------------------------------------------------------------------------------------------------------------------------------------------------------------------------------------------------------------------------------------------------------------------------------------------------------------------------------------------------------------------------------------------------------------------------------------------------------------------------------------------------------------------------------------------------|
| PRODUIT CONCERNE | Bosch GC5300iW; GC7700iW |
| CONSTRUCTEUR | BOSCH THERMOTECHNIK GmbH Junkersstrasse 20 – 24 - 73249 Wernau - Allemagne |
| GENRE | CHAUDIERE MURALE AU GAZ A CONDENSATION |
| IMPORTATEUR & GESTATION DE LA DOCUMENTATION TECHNIQUE | Bosch Thermotechnology nv/sa Zandvoortstraat 47 - 2800 Mechelen - Belgique |
| ORGANISME NOTIFIE & LABORATOIRE AGREE | DVGW Josef Wirmer Strasse 1-3 - 53123 Bonn - Allemagne |
| CONTROLE DU TYPE / N° D'IDENTIFICATION | GC7700iW 20/30 C 23 ; GC7700iW 20/30 C 23; GC7700iW 25 P 31 ; GC5300iW 20/25 C 23 ; GC5300iW 25 P 23 ; GC5300iW 20/25 C 31 , GC5300iW 25 P 31 GC5300iW 20/30 C 23 (CE-0085DM0360) |
| DIRECTIVES APPLICABLES | CE: UE 2016/426, 92/42/CEE, 2014/35/UE, 2014/30/UE, 2009/125/CE + UE 813/2013, 2009/125/CE + UE 641/2009, RoHS 2011/65/UE + (UE) 2015/863 BE: Arrêtés Royaux du 8 janvier 2004 et du 17 juillet 2009 réglementant les niveaux d'émissions CO et NOx. |
| NORMES DE REFERENCE | EN 15502-1, EN 15502-2-1, EN 437, EN 60335-1, EN 60335-2-102, EN 55014-1, EN 55014-2, EN 61000-3-2, EN 61000-3-3, EN 61000-4-2, EN 61000-4-3, EN 61000-4-4, EN 61000-4-5, EN 61000-4-6, EN 61000-4-11 |
| PROCEDURE DE CONTROLE DECLARATION | Assurance qualité de la fabrication Les produits identifiés sur le présent document sont conformes aux directives citées et au type homologué. La fabrication est soumise à la procédure de contrôle mentionnée. |
| VALEURS MESUREES (selon EN 15502-1) | NOx: 44 mg/kWh (GC7700iW 20/30 C 23) 44 mg/kWh (GC7700iW 20/30 C 23) 47 mg/kWh (GC7700iW 25 P 31) 44 mg/kWh (GC5300iW 20/25 C 23) 44 mg/kWh (GC5300iW 20/30 C 23) 47 mg/kWh (GC5300iW 25 P 23) 44 mg/kWh (GC5300iW 20/25 C 31) 47 mg/kWh (GC5300iW 25 P 31) CO: 18 mg/kWh (GC7700iW 20/30 C 23) 18 mg/kWh (GC7700iW 20/30 C 23) 31 mg/kWh (GC7700iW 25 P 31) 18 mg/kWh (GC5300iW 20/25 C 23) 18 mg/kWh (GC5300iW 20/30 C 23) 21 mg/kWh (GC5300iW 25 P 23) 28 mg/kWh (GC5300iW 20/25 C 31) 31 mg/kWh (GC5300iW 25 P 31) |
| VALEURS GARANTIES | NOx: Pour les appareils GN < 56 mg/kWh; Pour les appareils GPL < 67,2 mg/kWh CO: Pour les appareils GN < 110 mg/kWh; Pour les appareils GPL < 125 mg/kWh |

Wernau, 06.02.2025

Bosch Thermotechnik GmbH

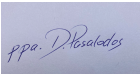
Digitally signed by
pki, BOSCH, DE, D,
A, David.Pasalodos
Date: 2025.02.11
12:36:44 +01'00'

HC/QMM-CS
David Pasalodos

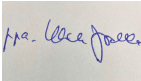
pki, BOSCH, DE, U, L,
Ulrich.Gralka2
2025.02.11
17:10:14 +01'00'

HC-CS/NE
Ulrich Gralka





Bosch Thermotechnology n.v./s.a.
Bosch
Zandvoortstraat 47
2800 Mechelen
www.bosch-homecomfort.be

Dienst na verkoop (voor herstelling)
Service après-vente (pour réparation)
Kundendienst (für Reparaturen)
T: 015 46 57 00
www.service.bosch-homecomfort.be
service.planning@be.bosch.com